

Умные решения для систем выдвижных ящиков...

Системы выдвижных ящиков, сочетающие в себе передовые технологии, современный дизайн и разнообразие аксессуаров к ним, удовлетворяют любые потребности клиентов и позволят оптимально использовать жилое пространство.



Для получения более подробной информации о системах выдвижных ящиков, отсканируйте QR-код с помощью своего смартфона.







smart box

Благодаря безупречной конструкции, сбалансированным характеристикам движения и новейшему механизму плавного закрывания, системы выдвижных ящиков SMART BOX предлагают непревзойденную легкость использования и делают мебель более стильной.

Закрывание и открывание ящика осуществляется плавно и бесшумно, независимо от веса, добавляя штрихи инноваций и комфорта в жилое пространство.

В системах выдвижных ящиков SMART BOX, благодаря прочной и долговечной конструкции, можно хранить тяжелые предметы, а после всеобъемлющих испытаний, показавших превосходные рабочие характеристики, эта система получила сертификат качества от известной во всем мире немецкой организации по стандартизации LGA.



Ящики Smart Box 40 кг
имеют сертификат LGA



Отсканируйте QR-код для получения
более подробной информации о ящиках SMART BOX





slidea

Благодаря бесшумному и плавному открыванию и закрыванию, системы выдвижных ящиков с направляющими SLIDEA придают мебели изящество и элегантный динамизм.

Система выдвижных ящиков с направляющими SLIDEA предлагает комфорт и качество, обычно присущие эксклюзивной мебели. Усовершенствованный механизм регулировки SLIDEA способен обеспечить максимальную практичность как для производителей, так и для конечных пользователей. Благодаря инновационным производственным возможностям, мы предлагаем гибкость в производстве мебели с широким диапазоном допусков и системой фиксации.

Уникальная функция открывания и закрывания SLIDEA разработана с применением инновационного подхода, который выходит за рамки стандартных решений, чтобы соответствовать изменяющимся требованиям к мебели. В наличии имеется широкий диапазон размеров и вариантов направляющих, что придает современный и элегантный вид вашему жилому пространству.



Отсканируйте QR-код для получения более подробной информации о ящиках SLIDEA

smart slide

Больше, чем направляющие...

Системы направляющих SMART SLIDE с бесшумным и плавным движением предлагают высокую степень комфорта, чтобы можно было организовать целостность для современных жилых помещений.

Система крепления SmartLock®, выпускаемая только для направляющих для деревянных ящиков SMART SLIDE и система фиксации «Pin Fix», разработанная для серийных производителей мебели, предлагают повышенную простоту и безопасность во время сборки.

Новая функция открывания Push-Open означает, что ящики мебели можно открывать одним касанием, обеспечив высококачественное выдвижение ящика и симпатичный внешний вид мебели, а также делая более стильным жилое пространство.



Сертификат LGA применим только в отношении систем выдвижных ящиков Smart Slide с направляющими полного выдвижения, размером до 500 мм.



Отсканируйте QR-код для получения более подробной информации о ящиках SMART SLIDE









sam box

Ящик как он есть...

Ящики Sam Box с металлическими боковинами отвечают всем основным требованиям, предъявляемым к удобству, надежности, качеству и функциональности.



Отсканируйте QR-код для получения более подробной информации о ящиках SAM BOX

smart box

Ящик без реллингов



- Улучшенная система плавного закрывания
- Динамическая нагрузка: 40 кг и 65 кг
- Возможность регулировки фасада по вертикали ± 2 мм и по горизонтали $\pm 1,5$ мм
- Финишное покрытие: белый, серый и черный
- Высота ящика: 68 мм
- Толщина задней деревянной стенки: 16 мм и 18 мм
- Длина ящика на 40 кг: 270/300/350/400/450/500/550/600/650 мм
- Длина ящика на 65 кг: 450/500/550/600/650 мм
- Система Smart-Click: легкий монтаж и демонтаж фасада без применения инструментов
- Система Smart-Fit: легкий монтаж и демонтаж ящиков без применения инструментов
- Длительный срок службы

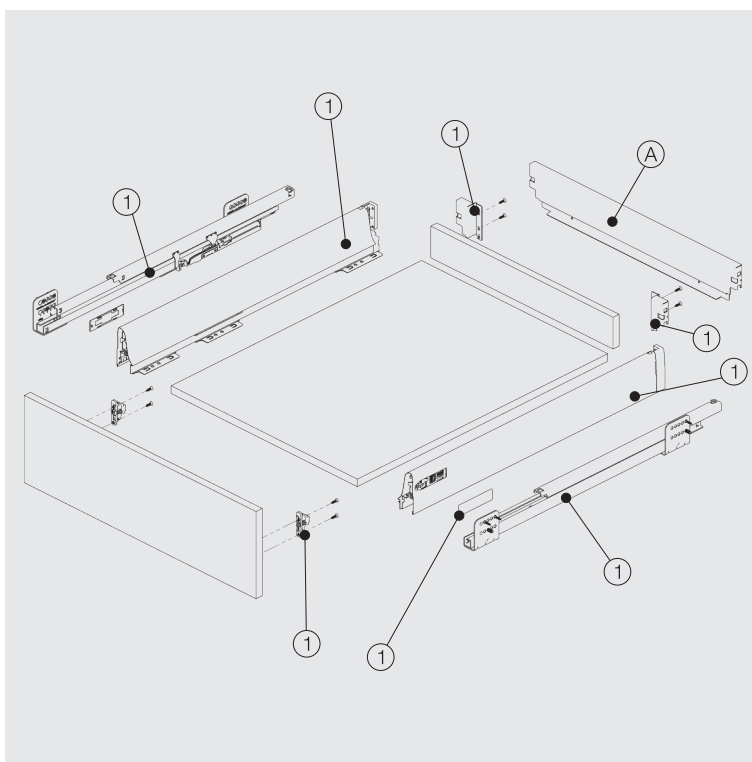

Нагрузка 40 кг	1	Smart Box	
		Базовый комплект	
Номинальн. размер	Артикул 16 мм	Артикул 18 мм	Упаковка
270 мм	12713921*	12714021*	4 шт. в уп.
300 мм	12713922*	12714022*	4 шт. в уп.
350 мм	12713923*	12714023*	4 шт. в уп.
400 мм	12713924*	12714024*	4 шт. в уп.
450 мм	12713925*	12714025*	4 шт. в уп.
500 мм	12713926*	12714026*	4 шт. в уп.
550 мм	12713927*	12714027*	4 шт. в уп.
600 мм	12713928*	12714028*	4 шт. в уп.
650 мм	12713929*	12714029*	4 шт. в уп.

Нагрузка 65 кг	1	Smart Box	
		Базовый комплект	
Номинальн. размер	Артикул 16 мм	Артикул 18 мм	Упаковка
450 мм	12714125*	12714225*	4 шт. в уп.
500 мм	12714126*	12714226*	4 шт. в уп.
550 мм	12714127*	12714227*	4 шт. в уп.
600 мм	12714128*	12714228*	4 шт. в уп.
650 мм	12714129*	12714229*	4 шт. в уп.

A Задняя металлическая стенка

Для заказа и выбора цветов см. раздел «Установка задней металлической стенки» на [стр. 199](#)

Базовый комплект:
 Направляющая Smart Box (левая и правая)
 Боковина ящика Smart Box (левая и правая)
 Держатель задней стенки без реллинга (левый и правый)
 Крепление для фасада (2 шт.)
 Саморез 3,5x18 мм (4 шт.)
 Декоративная заглушка (2 шт.)

1 = Белый 3 = Серый 5 = Черный

Цвет можно выбрать, указав соответствующую цифру вместо знака (*). Например: для белого ящика 40 кг, 500 мм (16 мм) = 127139261

Установочные размеры

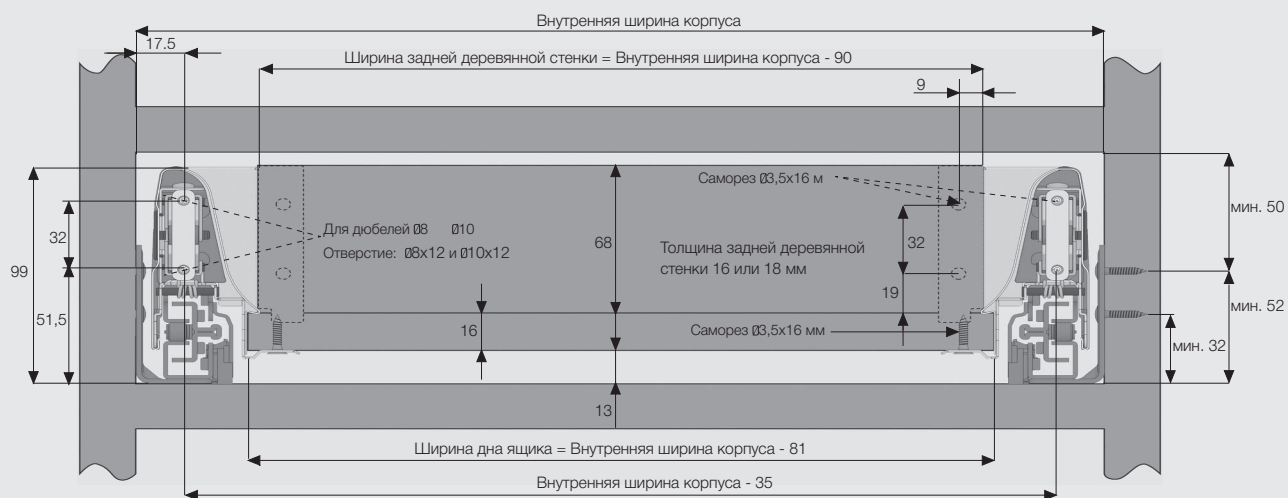

Установка задней деревянной стенки

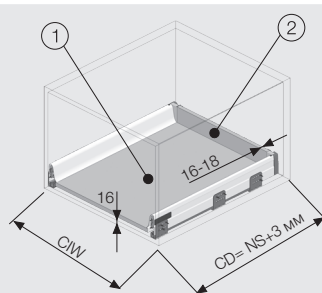

CD Глубина корпуса
CIW Внутренняя ширина корпуса
NS Номин. размер

1. Дно ящика

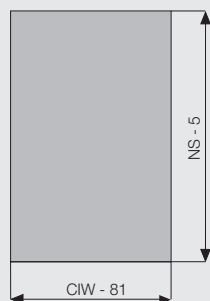

2. Задняя деревянная стенка ящика

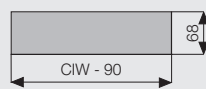

Расположение винтов для направляющих

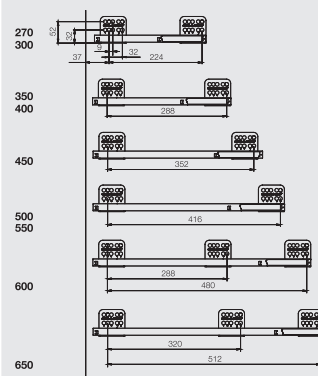

Установка задней металлической стенки

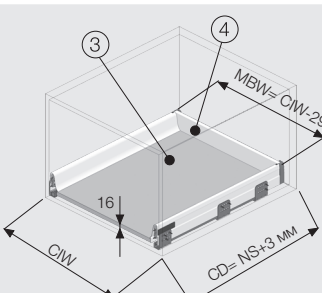

CD Глубина корпуса
CIW Внутренняя ширина корпуса
NS Номин. размер
MBW Ширина задней металлической стенки

3. Дно ящика

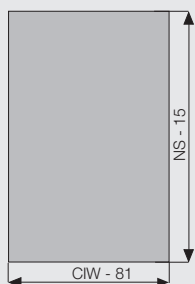

4. Задняя металлическая стенка без реллингов

Заказ: 1279031*MBW
Для заказа необходимого цвета в конце самозначного артикула укажите соответствующую цифру:
1 = Белый; 3 = Серый; 5 = Черный.
Расчет для боковин корпуса толщиной 18 мм. Например, ширина корпуса составляет 600 мм
Внутренняя ширина корпуса = 564 мм
MBW = 564 мм - 29 мм = 535 мм
Заказ: 12790311535

Цвет MBW

*Отдельно можно заказать задние металлические стенки для ящиков, толщина боковин корпуса которых не равна 18 мм

Номин. размер	Белый	Серый	Черный	Упак.
300 мм	12790311235	12790313235	12790315235	25 шт
450 мм	12790311385	12790313385	12790315385	25 шт
500 мм	12790311435	12790313435	12790315435	25 шт
600 мм	12790311535	12790313535	12790315535	10 шт
800 мм	12790311735	12790313735	12790315735	10 шт
900 мм	12790311835	12790313835	12790315835	10 шт
1200 мм	127903111135	127903131135	127903135135	10 шт

Рекомендуемые виды крепежа для установки направляющих

Ø3,5x16 мм Саморез



Ø6,1x11,5 мм Евровинт



*Все размеры, указанные на чертежах, приведены в мм



- Улучшенная система плавного закрывания
- Динамическая нагрузка: 40 кг и 65 кг
- Возможность регулировки фасада по вертикали ± 2 мм и по горизонтали $\pm 1,5$ мм
- Финишное покрытие: белый, серый и черный
- Высота ящика: 116 мм
- Толщина задней деревянной стенки: 16 мм и 18 мм
- Длина ящика на 40 кг: 270/300/350/400/450/500/550/600/650 мм
- Длина ящика на 65 кг: 450/500/550/600/650 мм
- Система Smart-Click: легкий монтаж и демонтаж фасада без применения инструментов (при необходимости, предварительно требуется снять релинг и дополнительный фиксатор фасада (стр. 240))
- Система Smart-Fit: легкий монтаж и демонтаж ящиков без применения инструментов
- Длительный срок службы

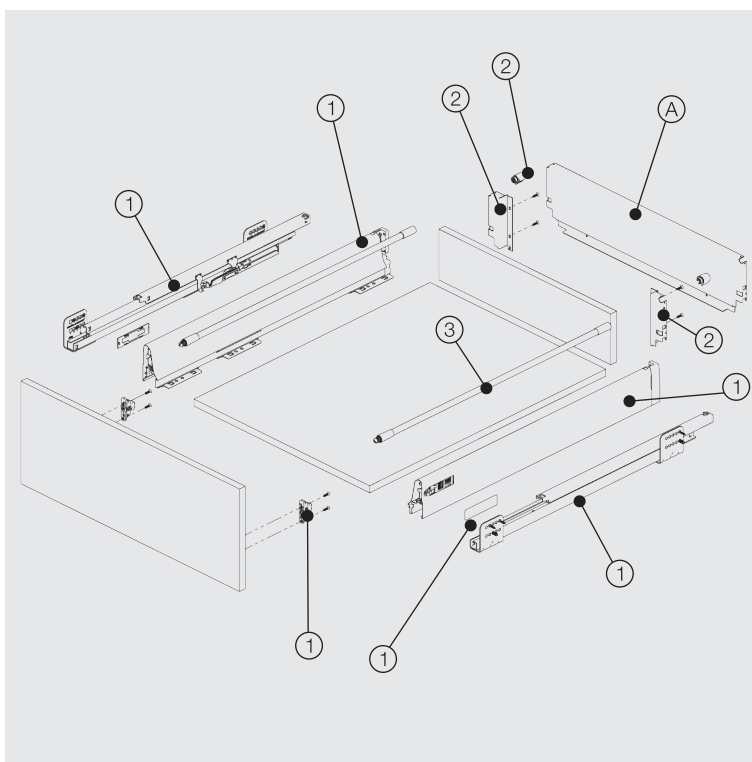

Нагрузка 40 кг	1 Smart Box Базовый комплект		
	Номин. размер	Артикул 16 мм	Артикул 18 мм
270 мм	12713921*	12714021*	4 шт. в уп.
300 мм	12713922*	12714022*	4 шт. в уп.
350 мм	12713923*	12714023*	4 шт. в уп.
400 мм	12713924*	12714024*	4 шт. в уп.
450 мм	12713925*	12714025*	4 шт. в уп.
500 мм	12713926*	12714026*	4 шт. в уп.
550 мм	12713927*	12714027*	4 шт. в уп.
600 мм	12713928*	12714028*	4 шт. в уп.
650 мм	12713929*	12714029*	4 шт. в уп.

Нагрузка 65 кг	1 Smart Box Базовый комплект		
	Номин. размер	Артикул 16 мм	Артикул 18 мм
450 мм	12714125*	12714225*	4 шт. в уп.
500 мм	12714126*	12714226*	4 шт. в уп.
550 мм	12714127*	12714227*	4 шт. в уп.
600 мм	12714128*	12714228*	4 шт. в уп.
650 мм	12714129*	12714229*	4 шт. в уп.

2 Держатель задней стенки Для одного релинга **			
Цвет	Артикул 16 мм	Артикул 18 мм	Упаковка
Белый	12791121	12791221	20 шт. в уп.
Серый	12791123	12791223	20 шт. в уп.
Черный	12791125	12791225	20 шт. в уп.

** Держатели для релинга включены в комплект поставки

A Задняя металлическая стенка	
Для заказа и выбора цветов см. раздел «Установка задней металлической стенки» на стр. 201	

		3 Релинг		
		Стандарт	* Опция (простой монтаж релинга)	
Номин. размер	Упаковка	Артикул	Артикул * Винт	Артикул * Дюбель
270 мм	20 шт. в уп.	12790141*	127901851*	127901861*
300 мм	20 шт. в уп.	12790142*	127901852*	127901862*
350 мм	20 шт. в уп.	12790143*	127901853*	127901863*
400 мм	20 шт. в уп.	12790144*	127901854*	127901864*
450 мм	20 шт. в уп.	12790145*	127901855*	127901865*
500 мм	20 шт. в уп.	12790146*	127901856*	127901866*
550 мм	20 шт. в уп.	12790147*	127901857*	127901867*
600 мм	20 шт. в уп.	12790148*	127901858*	127901868*
650 мм	20 шт. в уп.	12790149*	127901859*	127901869*

Базовый комплект:
 Направляющая Smart Box (левая и правая)
 Боковина ящика Smart Box (левая и правая)
 Держатель задней стенки без релинга (левый и правый)
 Крепление для фасада (2 шт.)
 Саморез 3,5x18 мм (4 шт.)
 Декоративная заглушка (2 шт.)

* Простой монтаж релинга:
 Эти релинги не используются при установке ящика In-Box

1 = Белый 3 = Серый 5 = Черный

Цвет можно выбрать, указав соответствующую цифру вместо знака (*). Например: для белого ящика 40 кг, 500 мм (16 мм) = 127139261

Установочные размеры

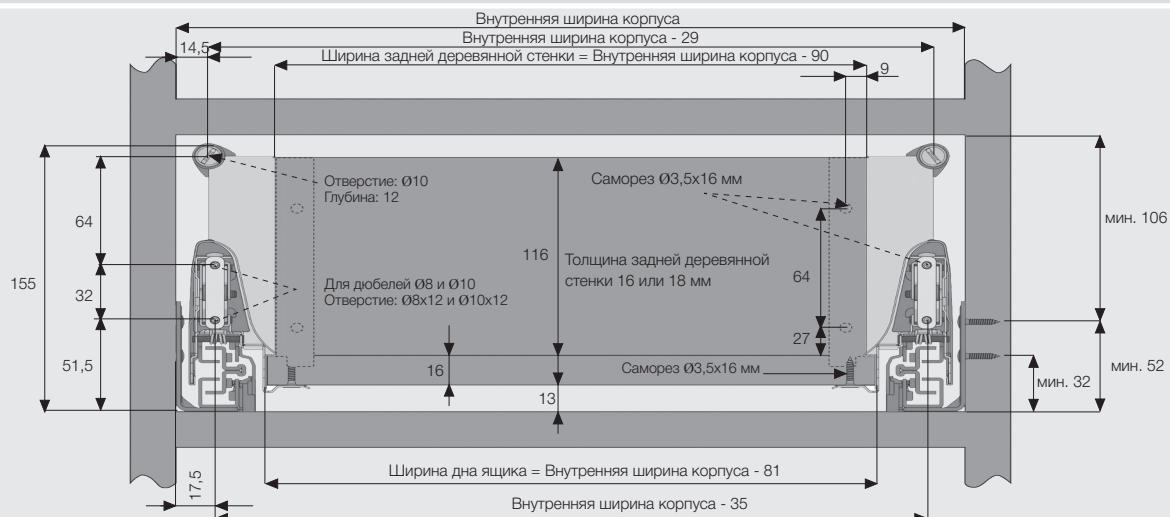

Установка задней деревянной стенки

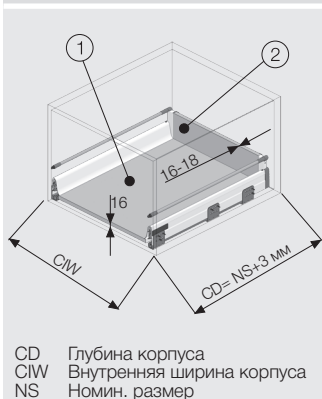

1. Дно ящика

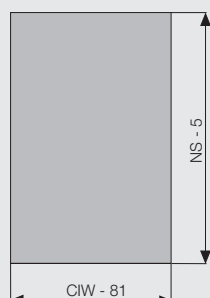

2. Задняя деревянная стенка ящика

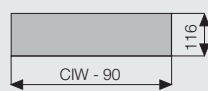

Расположение винтов для направляющих

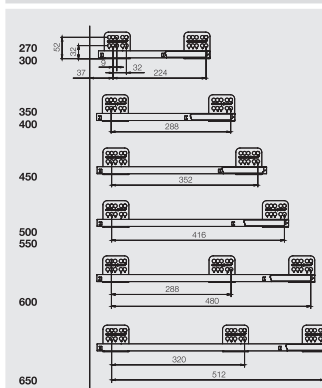

Установка задней металлической стенки

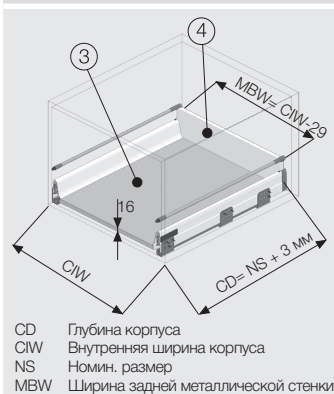

3. Дно ящика

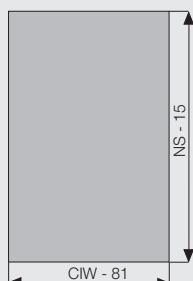

4. Задняя металлическая стенка с одним релингом

Заказ: 1279032*MBW
 Для заказа необходимого цвета в конце семизначного артикула укажите соответствующую цифру:
 1= Белый 3= Серый 5=Черный
 Расчет для боковин корпуса толщиной 18 мм. Например, ширина корпуса составляет 600 мм
 Внутренняя ширина корпуса = 564 мм, MBW = 564 мм - 29 мм = 535 мм; Заказ: 12790321535

Цвет MBW

*Отдельно можно заказать задние металлические стенки для ящиков, толщина боковин корпуса которых не равна 18 мм

Номин. размер	Белый	Серый	Черный	Упаковка
300 мм	12790321235	12790323235	12790325235	25 шт
450 мм	12790321385	12790323385	12790325385	25 шт
500 мм	12790321435	12790323435	12790325435	25 шт
600 мм	12790321535	12790323535	12790325535	10 шт
800 мм	12790321735	12790323735	12790325735	10 шт
900 мм	12790321835	12790323835	12790325835	10 шт
1200 мм	12790321135	12790323135	12790325135	10 шт

*Все размеры, указанные на чертежах, приведены в мм

Рекомендуемые виды крепежа для установки направляющих

Саморез Ø3,5 x 16 мм



Евровинт Ø6,1 x 11,5 мм



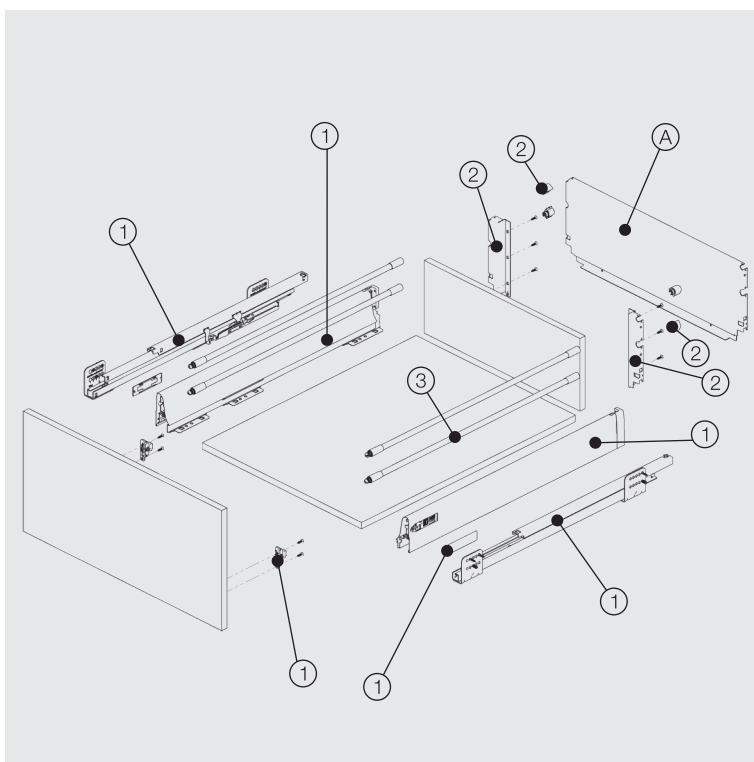

- Улучшенная система плавного закрывания
- Динамическая нагрузка: 40 кг и 65 кг
- Возможность регулировки фасада по вертикали ± 2 мм и по горизонтали $\pm 1,5$ мм
- Финишное покрытие: белый, серый и черный
- Высота ящика: 180 мм
- Толщина задней деревянной стенки: 16 мм и 18 мм
- Длина ящика на 40 кг: 270/300/350/400/450/500/550/600/650 мм
- Длина ящика на 65 кг: 450/500/550/600/650 мм
- Система Smart-Click: легкий монтаж и демонтаж фасада без применения инструментов (при необходимости, предварительно требуется снять релинги и дополнительный фиксатор фасада (стр. 240))
- Система Smart-Fit: легкий монтаж и демонтаж ящиков без применения инструментов
- Длительный срок службы

Нагрузка 40 кг	1 Smart Box Базовый комплект		
	Номин. размер	Артикул 16 мм	Артикул 18 мм
270 мм	12713921*	12714021*	4 шт. в уп.
300 мм	12713922*	12714022*	4 шт. в уп.
350 мм	12713923*	12714023*	4 шт. в уп.
400 мм	12713924*	12714024*	4 шт. в уп.
450 мм	12713925*	12714025*	4 шт. в уп.
500 мм	12713926*	12714026*	4 шт. в уп.
550 мм	12713927*	12714027*	4 шт. в уп.
600 мм	12713928*	12714028*	4 шт. в уп.
650 мм	12713929*	12714029*	4 шт. в уп.

2	Держатель задней стенки Для двух релингов **		
	Цвет	Артикул 16 мм	Артикул 18 мм
Белый	12791131	12791231	20 шт. в уп.
Серый	12791133	12791233	20 шт. в уп.
Черный	12791135	12791235	20 шт. в уп.

** Держатели для релинга включены в комплект поставки

3	Релинг			
	Номин. размер	Упаковка	Стандарт Артикул	* Опция (простой монтаж релинга) Артикул * Винт * Дюбель
270 мм	20 шт. в уп.	12790141*	127901851*	127901861*
300 мм	20 шт. в уп.	12790142*	127901852*	127901862*
350 мм	20 шт. в уп.	12790143*	127901853*	127901863*
400 мм	20 шт. в уп.	12790144*	127901854*	127901864*
450 мм	20 шт. в уп.	12790145*	127901855*	127901865*
500 мм	20 шт. в уп.	12790146*	127901856*	127901866*
550 мм	20 шт. в уп.	12790147*	127901857*	127901867*
600 мм	20 шт. в уп.	12790148*	127901858*	127901868*
650 мм	20 шт. в уп.	12790149*	127901859*	127901869*

Нагрузка 65 кг	1 Smart Box Базовый комплект		
	Номин. размер	Артикул 16 мм	Артикул 18 мм
450 мм	12714125*	12714225*	4 шт. в уп.
500 мм	12714126*	12714226*	4 шт. в уп.
550 мм	12714127*	12714227*	4 шт. в уп.
600 мм	12714128*	12714228*	4 шт. в уп.
650 мм	12714129*	12714229*	4 шт. в уп.

A	Задняя металлическая стенка
Для заказа и выбора цветов см. раздел «Установка задней металлической стенки» на стр. 203	

Базовый комплект:
 Направляющая Smart Box (левая и правая)
 Боковина ящика Smart Box (левая и правая)
 Держатель задней стенки без релинга (левый и правый)
 Крепление для фасада (2 шт.)
 Саморез 3,5x18 мм (4 шт.)
 Декоративная заглушка (2 шт.)

* Простой монтаж релинга:
 Эти релинги не используются при установке ящика In-Box

1 = Белый 3 = Серый 5 = Черный
 вет можно выбрать, указав соответствующую цифру вместо знака (*). Например: для белого ящика 40 кг, 500 мм (16 мм) = 127139261

Установочные размеры

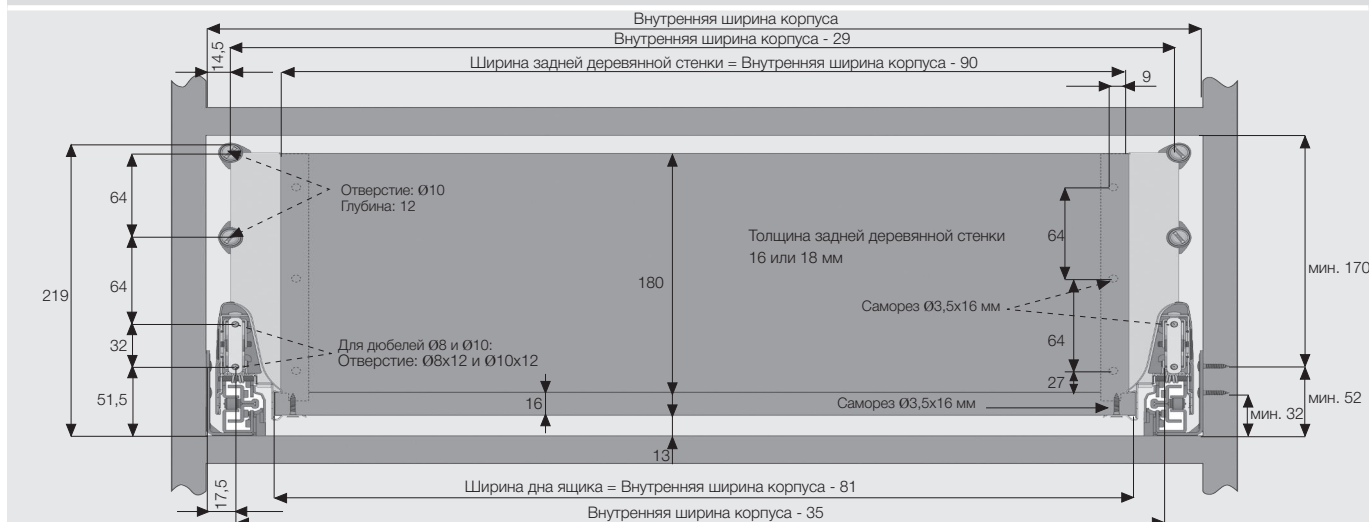

Установка задней деревянной стенки

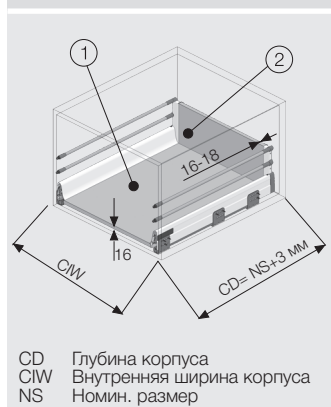

1. Дно ящика

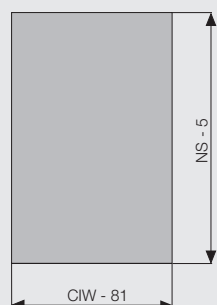

2. Задняя деревянная стенка ящика

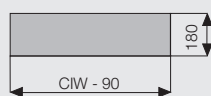

Расположение винтов для направляющих

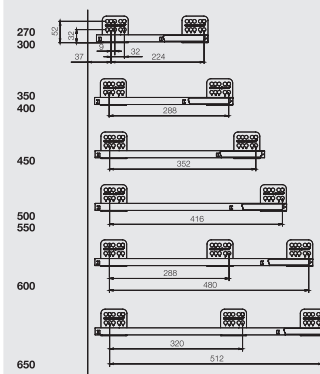

Установка задней металлической стенки

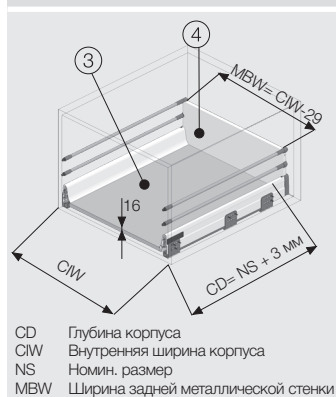

3. Дно ящика

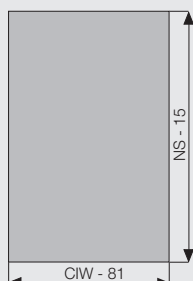

4. Задняя металлическая стенка с одним релингом

Заказ: 1279033*MBW
Для заказа необходимого цвета в конце семизначного артикула укажите соответствующую цифру:
1 = Белый; 3 = Серый; 5 = Черный
СРасчет для боковин корпуса толщиной 18 мм. Например, ширина корпуса составляет 600 мм
Внутренняя ширина корпуса = 564 мм;
MBW = 564 мм - 29 мм = 535 мм
Заказ: 12790331535

Цвет MBW

*Отдельно можно заказать задние металлические стенки для ящиков, толщина боковин корпуса которых не равна 18 мм

Номин. размер	Белый	Серый	Черный	Упаковка
300 мм	12790331235	12790333235	12790335235	25 шт
450 мм	12790331385	12790333385	12790335385	25 шт
500 мм	12790331435	12790333435	12790335435	25 шт
600 мм	12790331535	12790333535	12790335535	10 шт
800 мм	12790331735	12790333735	12790335735	10 шт
900 мм	12790331835	12790333835	12790335835	10 шт
1200 мм	127903311135	127903331135	127903351135	10 шт

*Все размеры, указанные на чертежах, приведены в мм

Рекомендуемые виды крепежа для установки направляющих

Саморез Ø3,5 x 16 мм



Евровинт Ø6,1 x 11,5 мм



Установочные размеры

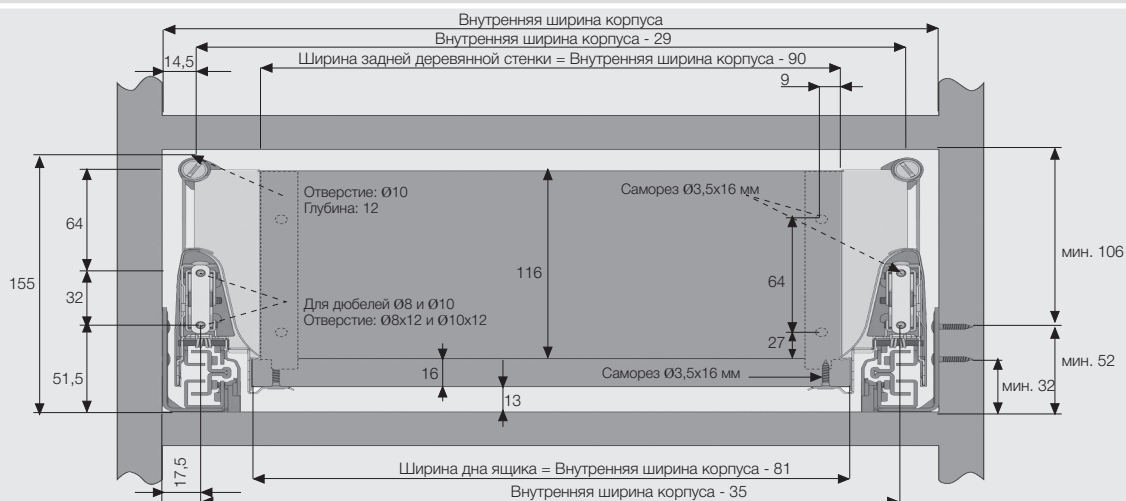

Установка задней деревянной стенки

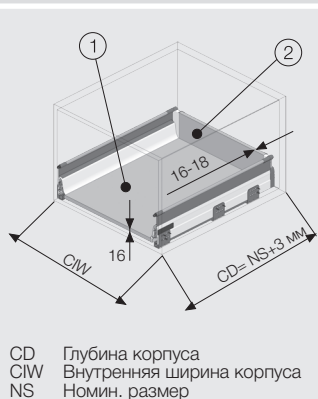

1. Дно ящика

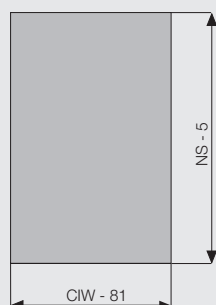

2. Задняя деревянная стенка ящика

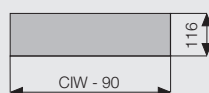

Расположение винтов для направляющих

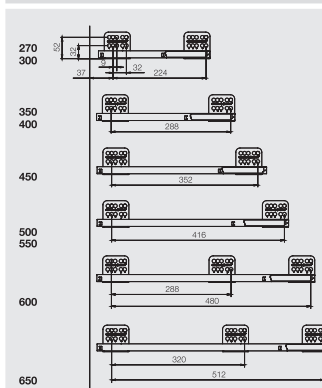

Установка задней металлической стенки

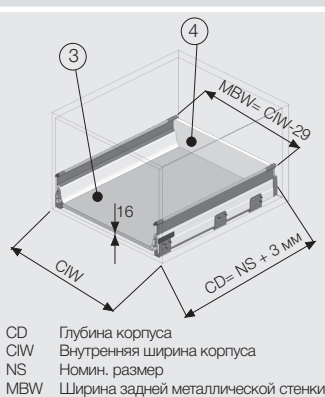

3. Дно ящика

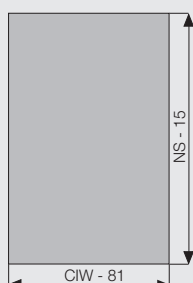

4. Задняя металлическая стенка с одним релингом

Заказ: 1279032*MBW
 Для заказа необходимого цвета в конце семизначного артикула укажите соответствующую цифру:
 1 = Белый; 3 = Серый; 5 = Черный
 Расчет для боковин корпуса толщиной 18 мм. Например, ширина корпуса составляет 600 мм.
 Внутренняя ширина корпуса = 564 мм;
 MBW = 564 мм - 29 мм = 535 мм
 Заказ: 12790321535

Цвет MBW

*Отдельно можно заказать задние металлические стенки для ящиков, толщина боковин корпуса которых не равна 18 мм

Номин. размер	Белый	Серый	Черный	Упаковка
300 мм	12790321235	12790323235	12790325235	25 шт
450 мм	12790321385	12790323385	12790325385	25 шт
500 мм	12790321435	12790323435	12790325435	25 шт
600 мм	12790321535	12790323535	12790325535	10 шт
800 мм	12790321735	12790323735	12790325735	10 шт
900 мм	12790321835	12790323835	12790325835	10 шт
1200 мм	127903211135	127903231135	127903251135	10 шт

*Все размеры, указанные на чертежах, приведены в мм

Рекомендуемые виды крепежа для установки направляющих

Саморез Ø3,5 x 16 мм



Евровинт Ø6,1 x 11,5 мм



Установочные размеры

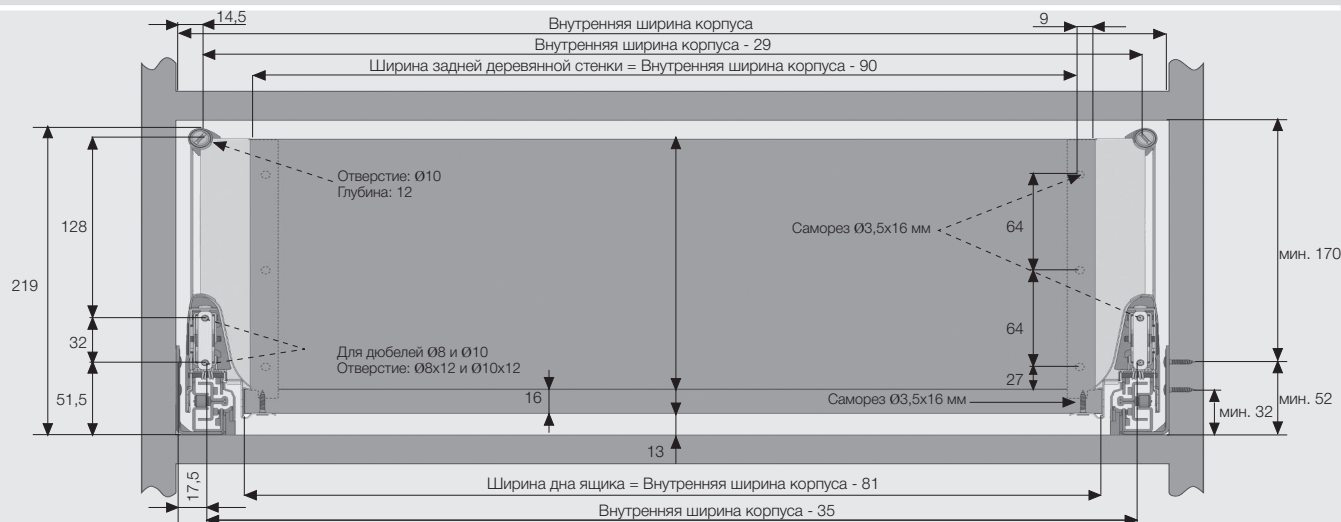

Установка задней деревянной стенки

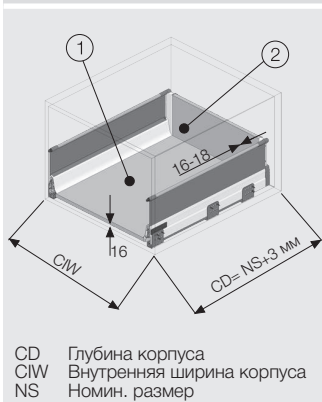

1. Дно ящика

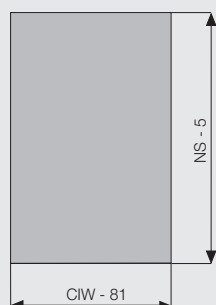

2. Задняя деревянная стенка ящика

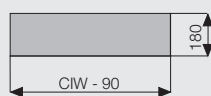

Расположение винтов для направляющих

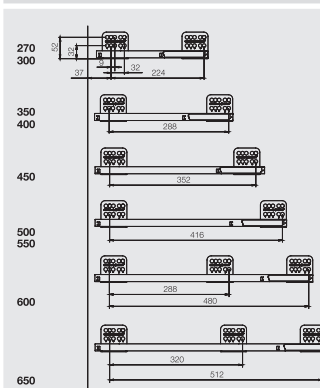

Установка задней металлической стенки

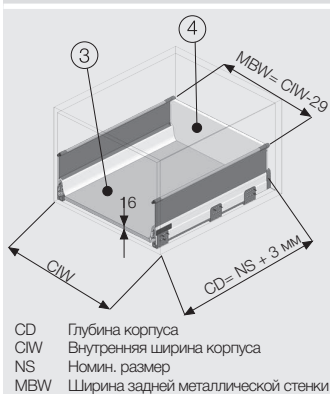

3. Дно ящика

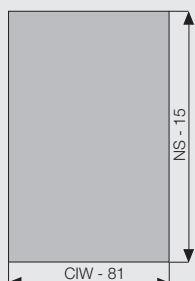

4. Задняя металлическая стенка для ящика с боковой панелью высотой Н:112

Заказ: 1279034*MBW
Для заказа необходимого цвета в конце семизначного артикула укажите соответствующую цифру:
1 = Белый; 3 = Серый; 5 = Черный
Расчет для боковин корпуса толщиной 18 мм. Например, ширина корпуса составляет 600 мм
Внутренняя ширина корпуса = 564 мм; MBW = 564 мм - 29 мм = 535 мм
Заказ: 12790341535

Номин. размер	Белый	Серый	Черный	Упаковка
300 мм	12790341235	12790343235	12790345235	25 шт
450 мм	12790341385	12790343385	12790345385	25 шт
500 мм	12790341435	12790343435	12790345435	25 шт
600 мм	12790341535	12790343535	12790345535	10 шт
800 мм	12790341735	12790343735	12790345735	10 шт
900 мм	12790341835	12790343835	12790345835	10 шт
1200 мм	127903411135	127903431135	127903451135	10 шт

Цвет MBW

*Отдельно можно заказать задние металлические стенки для ящиков, толщина боковин корпуса которых не равна 18 мм

*Все размеры, указанные на чертежах, приведены в мм

Рекомендуемые виды крепежа для установки направляющих

Саморез Ø3,5 x 16 мм



Евровинт Ø6,1 x 11,5 мм



Установочные размеры

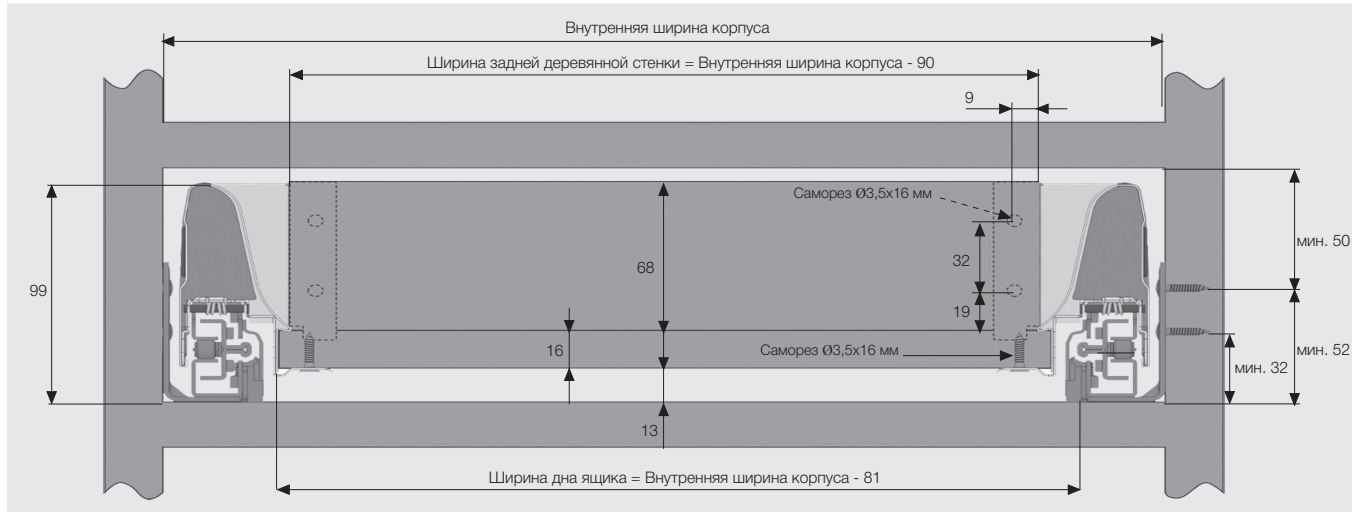

Установка задней деревянной стенки

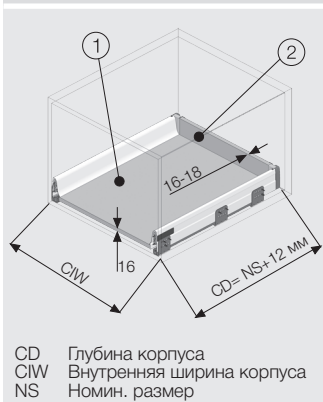

CD Глубина корпуса
CIW Внутренняя ширина корпуса
NS Номин. размер

1. Дно ящика

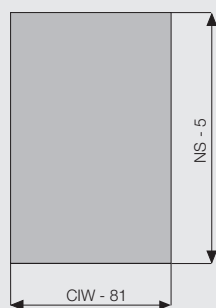

2. Задняя деревянная стенка ящика

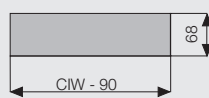

Расположение винтов для направляющих

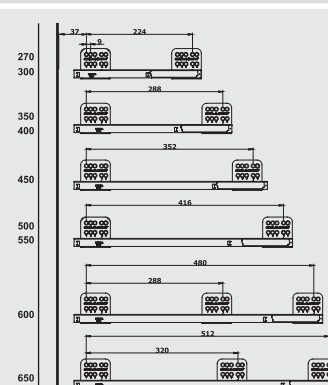

Установка задней металлической стенки

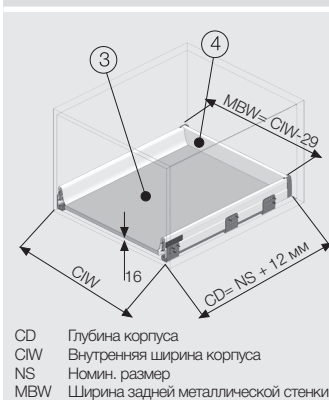

CD Глубина корпуса
CIW Внутренняя ширина корпуса
NS Номин. размер
MBW Ширина задней металлической стенки

3. Дно ящика

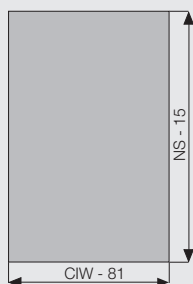

4. Задняя металлическая стенка без реллингов

Заказ: 1279031*MBW
Для заказа необходимого цвета в конце семизначного артикула укажите соответствующую цифру:
1 = Белый; 3 = Серый; 5 = Черный
Расчет для боковин корпуса толщиной 18 мм. Например, ширина корпуса составляет 600 мм; Внутренняя ширина корпуса = 564 мм
MBW = 564 мм - 29 мм = 535 мм
Заказ: 12790311535

Цвет MBW

*Отдельно можно заказать задние металлические стенки для ящиков, толщина боковин корпуса которых не равна 18 мм

Номин. размер	Белый	Серый	Черный	Упаковка
300 мм	12790311235	12790313235	12790315235	25 шт
450 мм	12790311385	12790313385	12790315385	25 шт
500 мм	12790311435	12790313435	12790315435	25 шт
600 мм	12790311535	12790313535	12790315535	10 шт
800 мм	12790311735	12790313735	12790315735	10 шт
900 мм	12790311835	12790313835	12790315835	10 шт
1200 мм	127903111135	127903131135	127903151135	10 шт

Метод расчета размеров передней панели: Размер передней панели = Внутренняя ширина корпуса - 99

Рекомендуемые виды крепежа для установки направляющих

Саморез Ø3,5 x 16 мм



Евровинт Ø6,1 x 11,5 мм



*Все размеры, указанные на чертежах, приведены в мм

Установочные размеры

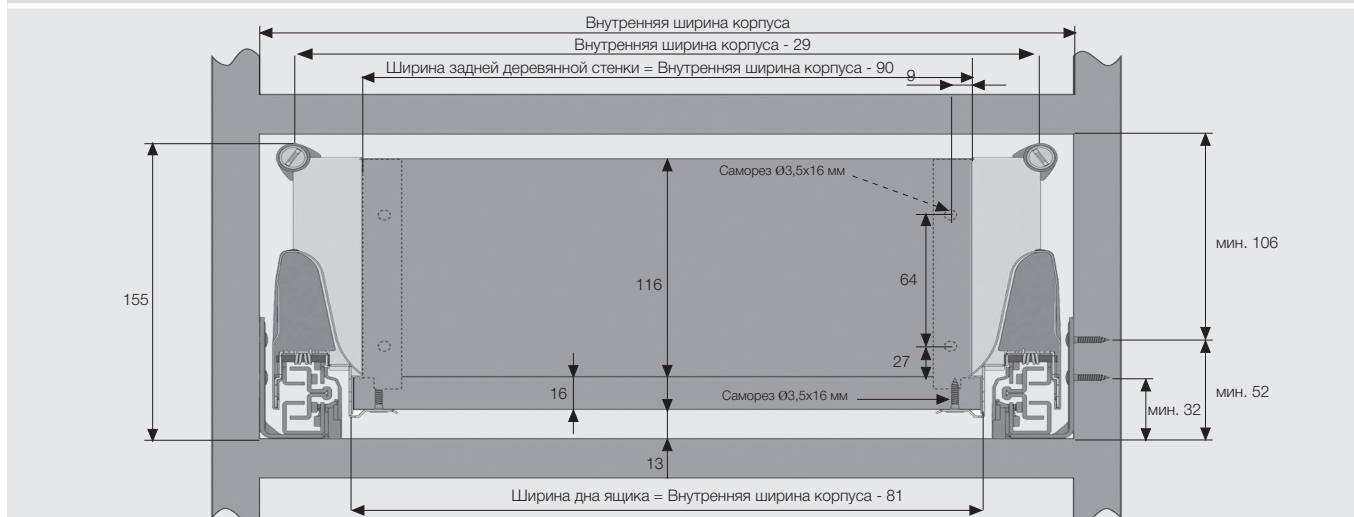

Установка задней деревянной стенки

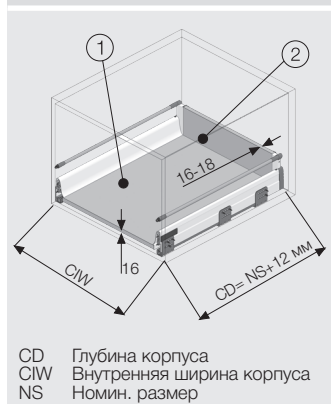

CD Глубина корпуса
CIW Внутренняя ширина корпуса
NS Номин. размер

1. Дно ящика

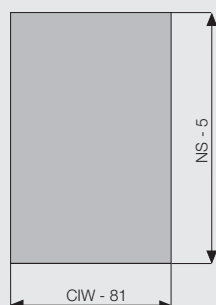

2. Задняя деревянная стенка ящика

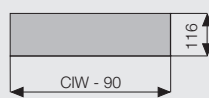

Расположение винтов для направляющих

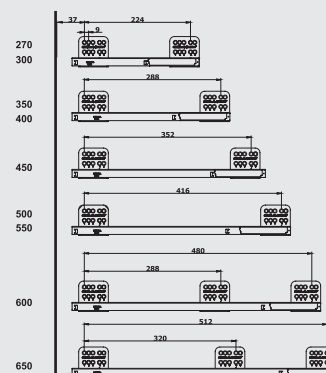

Установка задней металлической стенки

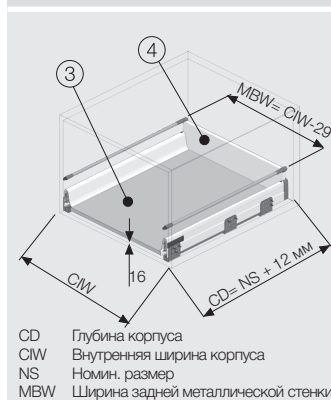

CD Глубина корпуса
CIW Внутренняя ширина корпуса
NS Номин. размер
MBW Ширина задней металлической стенки

3. Дно ящика

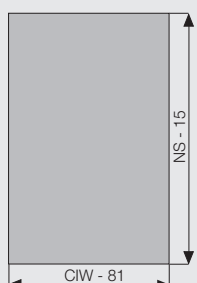

4. Задняя металлическая стенка с одним релингом

Заказ: 1279032*MBW
Для заказа необходимого цвета в конце семизначного артикула укажите соответствующую цифру:
1 = Белый; 3 = Серый; 5 = Черный
Расчет для боковин корпуса толщиной 18 мм. Например, ширина корпуса составляет 600 мм
Внутренняя ширина корпуса = 564 мм; MBW = 564 мм - 29 мм = 535 мм
Заказ: 12790321535

Цвет MBW

*Отдельно можно заказать задние металлические стенки для ящиков, толщина боковин корпуса которых не равна 18 мм

Номин. размер	Белый	Серый	Черный	Упаковка
300 мм	12790321235	12790323235	12790325235	25 шт
450 мм	12790321385	12790323385	12790325385	25 шт
500 мм	12790321435	12790323435	12790325435	25 шт
600 мм	12790321535	12790323535	12790325535	10 шт
800 мм	12790321735	12790323735	12790325735	10 шт
900 мм	12790321835	12790323835	12790325835	10 шт
1200 мм	127903211135	127903231135	127903251135	10 шт

Метод расчета размеров передней панели:
Размер передней панели = Внутренняя ширина корпуса - 99

Рекомендуемые виды крепежа для установки направляющих

Саморез Ø3,5 x 16 мм



Евровинт Ø6,1 x 11,5 мм



*Все размеры, указанные на чертежах, приведены в мм

Установочные размеры

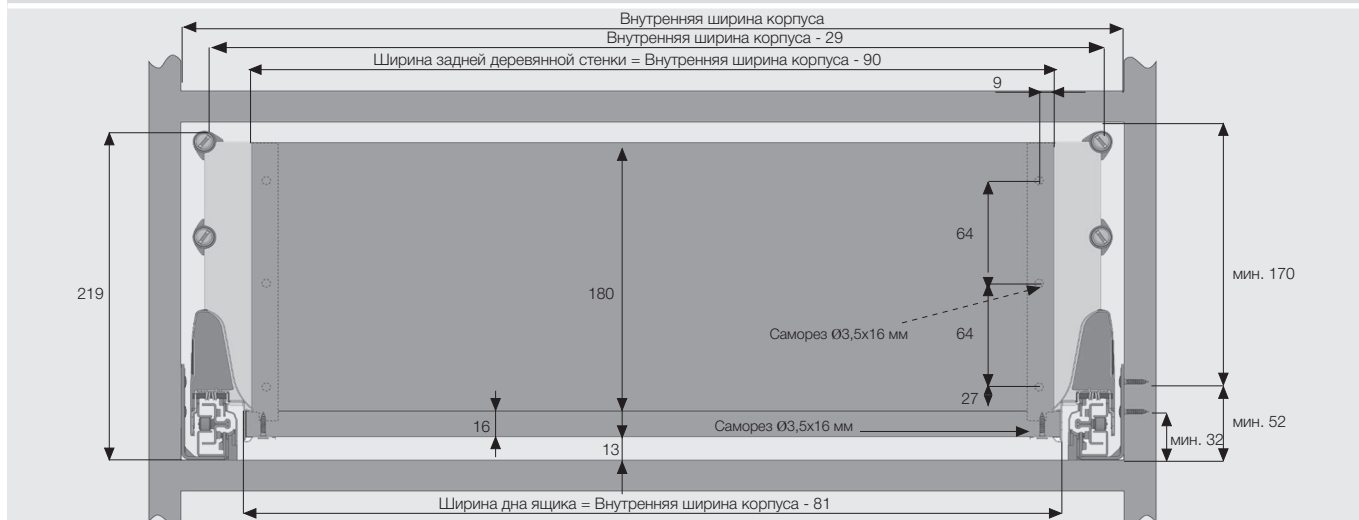

Установка задней деревянной стенки

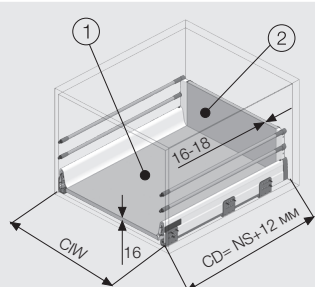

CD Глубина корпуса
CIW Внутренняя ширина корпуса
NS Номин. размер

1. Дно ящика

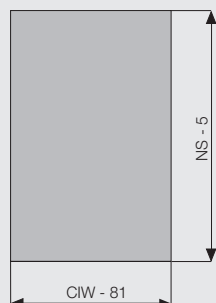

2. Задняя деревянная стенка ящика

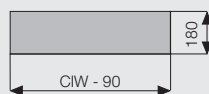

Расположение винтов для направляющих

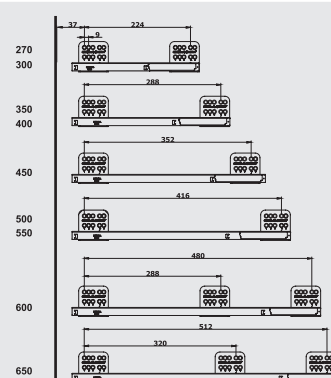

Установка задней металлической стенки

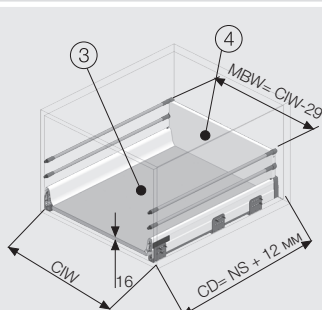

CD Глубина корпуса
CIW Внутренняя ширина корпуса
NS Номин. размер
MBW Ширина задней металлической стенки

3. Дно ящика

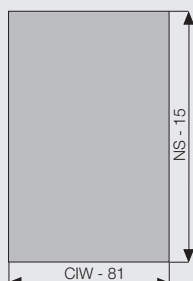

4. Задняя металлическая стенка с двумя реллингами

Заказ: 1279033*MBW
Для заказа необходимого цвета в конце семизначного артикула укажите соответствующую цифру:
1 = Белый; 3 = Серый; 5 = Черный
Расчет для боковин корпуса толщиной 18 мм. Например, ширина корпуса составляет 600 мм. Внутренняя ширина корпуса = 564 мм; MBW = 564 мм - 29 мм = 535 мм
Заказ: 12790331535

Цвет MBW

*Отдельно можно заказать задние металлические стенки для ящиков, толщина боковин корпуса которых не равна 18 мм

Номин. размер	Белый	Серый	Черный	Упаковка
300 мм	12790331235	12790333235	12790335235	25 шт
450 мм	12790331385	12790333385	12790335385	25 шт
500 мм	12790331435	12790333435	12790335435	25 шт
600 мм	12790331535	12790333535	12790335535	10 шт
800 мм	12790331735	12790333735	12790335735	10 шт
900 мм	12790331835	12790333835	12790335835	10 шт
1200 мм	127903311135	127903331135	127903351135	10 шт

Метод расчета размеров передней панели:

Размер передней панели = Внутренняя ширина корпуса - 99 мм

Метод расчета размеров реллинга для передней панели:

Размер реллинга = Внутренняя ширина корпуса - 53 мм

Рекомендуемые виды крепежа для установки направляющих

Саморез Ø3,5 x 16 мм



Евровинт Ø6,1 x 11,5 мм



*Все размеры, указанные на чертежах, приведены в мм

Установочные размеры

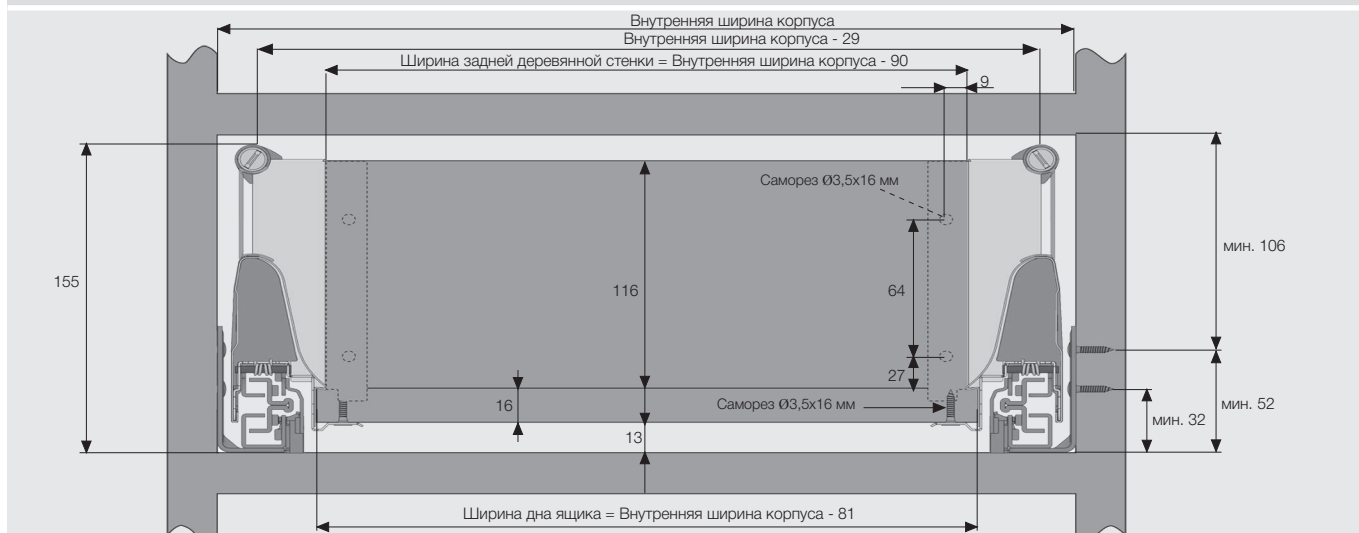

Установка задней деревянной стенки



1. Дно ящика

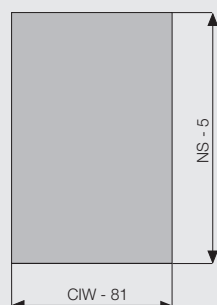

2. Задняя деревянная стенка ящика

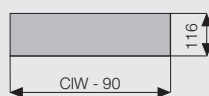

Расположение винтов для направляющих

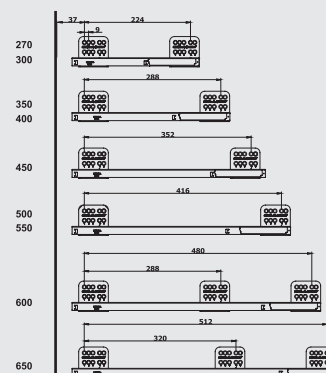

Установка задней металлической стенки

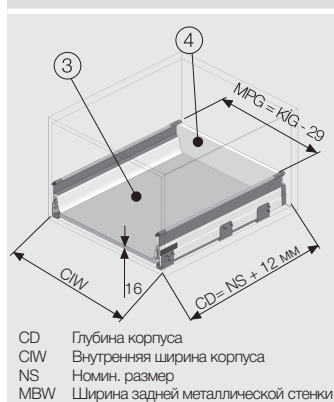

3. Дно ящика

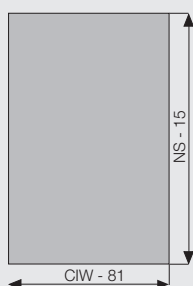

4. Задняя металлическая стенка с двумя реллингами

Заказ: 1279032*MBW
Для заказа необходимого цвета в конце семизначного артикула укажите соответствующую цифру:
1 = Белый; 3 = Серый; 5 = Черный
Расчет для боковин корпуса толщиной 18 мм. Например, ширина корпуса составляет 600 мм.
Внутренняя ширина корпуса = 564 мм;
MBW = 564 мм - 29 мм = 535 мм
Заказ: 12790321535

Цвет MBW

*Отдельно можно заказать задние металлические стенки для ящиков, толщина боковин корпуса которых не равна 18 мм

Номин. размер	Белый	Серый	Черный	Упаковка
300 мм	12790321235	12790323235	12790325235	25 шт
450 мм	12790321385	12790323385	12790325385	25 шт
500 мм	12790321435	12790323435	12790325435	25 шт
600 мм	12790321535	12790323535	12790325535	10 шт
800 мм	12790321735	12790323735	12790325735	10 шт
900 мм	12790321835	12790323835	12790325835	10 шт
1200 мм	12790321135	12790323135	12790325135	10 шт

Метод расчета размеров передней панели:

Размер передней панели = Внутренняя ширина корпуса - 99 мм

*Все размеры, указанные на чертежах, приведены в мм

Рекомендуемые виды крепежа для установки направляющих

Саморез Ø3,5 x 16 мм



Евровинт Ø6,1 x 11,5 мм



Установочные размеры

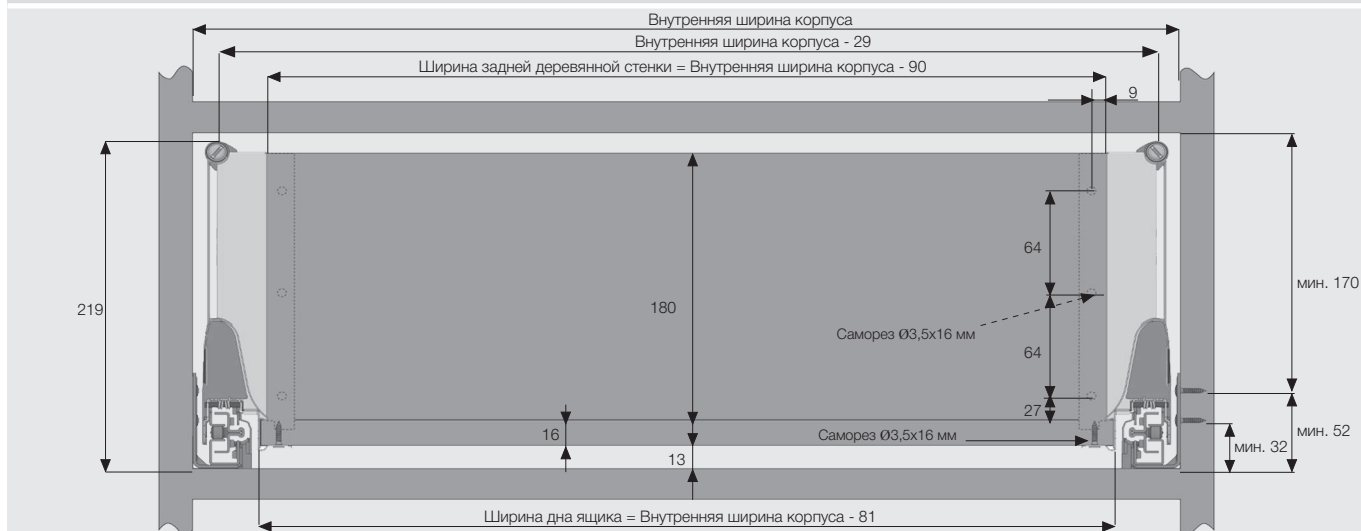

Установка задней деревянной стенки

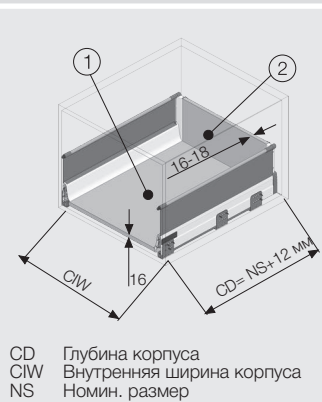

CD Глубина корпуса
CIW Внутренняя ширина корпуса
NS Номин. размер

1. Дно ящика

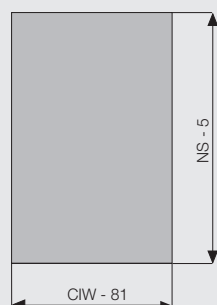

2. Задняя деревянная стенка ящика

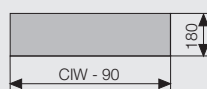

Расположение винтов для направляющих

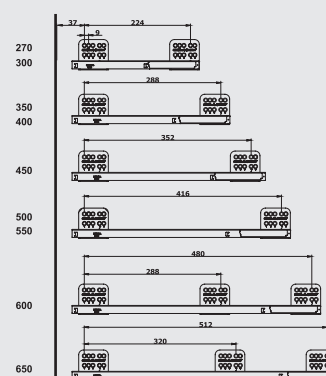

Установка задней металлической стенки

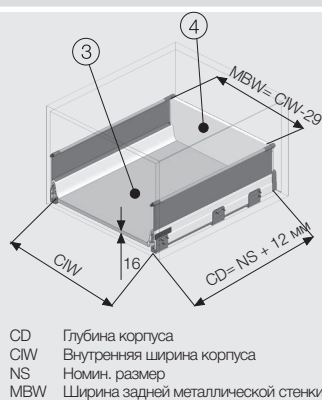

CD Глубина корпуса
CIW Внутренняя ширина корпуса
NS Номин. размер
MBW Ширина задней металлической стенки

3. Дно ящика

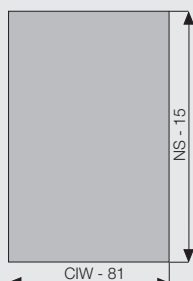

4. Задняя металлическая стенка для ящика с боковой панелью высотой Н:112

Заказ: 1279034*MBW
Для заказа необходимого цвета в конце семизначного артикула укажите соответствующую цифру:
1 = Белый; 3 = Серый; 5 = Черный
Расчет для боковин корпуса толщиной 18 мм. Например, ширина корпуса составляет 600 мм
Внутренняя ширина корпуса = 564 мм; MBW = 564 мм - 29 мм = 535 мм
Заказ: 12790341535

Цвет MBW

*Отдельно можно заказать задние металлические стенки для ящиков, толщина боковин корпуса которых не равна 18 мм

Номин. размер	Белый	Серый	Черный	Упаковка
300 мм	12790341235	12790343235	12790345235	25 шт
450 мм	12790341385	12790343385	12790345385	25 шт
500 мм	12790341435	12790343435	12790345435	25 шт
600 мм	12790341535	12790343535	12790345535	10 шт
800 мм	12790341735	12790343735	12790345735	10 шт
900 мм	12790341835	12790343835	12790345835	10 шт
1200 мм	127903411135	127903431135	127903451135	10 шт

Метод расчета размеров передней панели:

Размер передней панели = Внутренняя ширина корпуса - 99 мм

Метод расчета размеров рельнга для передней панели:

Размер рельнга = Внутренняя ширина корпуса - 53 мм

Рекомендуемые виды крепежа для установки направляющих

Саморез Ø3,5 x 16 мм



Евровинт Ø6,1 x 11,5 мм



*Все размеры, указанные на чертежах, приведены в мм



Ящик Smart Box без рельнга:

- 1-2 Направляющая Smart Box (левая и правая)
- 3-4 Боковина ящика Smart Box (левая и правая)
- 6 Декоративная заглушка (2 шт.)
- 9 Крепление для фасада (2 шт.)
- 11-12 Держатель задней стенки без рельнга (левый и правый)



Ящик Smart Box с одним рельнгом:

- 1-2 Направляющая Smart Box (левая и правая)
- 3-4 Боковина ящика Smart Box (левая и правая)
- 5 Рельнг (1 комплект)
- 6 Декоративная заглушка (2 шт.)
- 7 Держатель верхнего рельнга (2 шт.)
- 9 Крепление для фасада (2 шт.)
- 11-12 Держатель задней стенки для одного рельнга (левый и правый)



Ящик Smart Box с двумя рельнгами:

- 1-2 Направляющая Smart Box (левая и правая)
- 3-4 Боковина ящика Smart Box (левая и правая)
- 5 Рельнг (2 комплекта)
- 6 Декоративная заглушка (2 шт.)
- 7 Держатель верхнего рельнга (2 шт.)
- 8 Держатель нижнего рельнга (2 шт.)
- 9 Крепление для фасада (2 шт.)
- 11-12 Держатель задней стенки для двух рельнгов (левый и правый)



Ящик Smart Box с боковой панелью Н:48

- 1-2 Направляющая Smart Box (левая и правая)
- 3-4 Боковина ящика Smart Box (левая и правая)
- 5 Рельнг (1 комплект)
- 6 Декоративная заглушка (2 шт.)
- 7 Держатель верхнего рельнга (2 шт.)
- 9 Крепление для фасада (2 шт.)
- 10 Боковая панель с высотой Н = 48 (1 комплект)
- 11-12 Держатель задней стенки для одного рельнга (левый и правый)



Ящик Smart Box с боковой панелью Н:112

- 1-2 Направляющая Smart Box (левая и правая)
- 3-4 Боковина ящика Smart Box (левая и правая)
- 5 Рельнг (1 комплект)
- 6 Декоративная заглушка (2 шт.)
- 7 Держатель верхнего рельнга (2 шт.)
- 9 Крепление для фасада (2 шт.)
- 10 Боковая панель с высотой Н = 112 (1 комплект)
- 11-12 Держатель задней стенки для боковой панели Н:112 (левый и правый)



Ящик In-Box без релинга:

- 1-2 Направляющая Smart Box (левая и правая)
- 3-4 Боковина ящика Smart Box (левая и правая)
- 6 Декоративная заглушка (2 шт.)
- 7 Передняя панель (1 шт.)
- 8 Крепление передней панели без релинга (левое и правое)
- 14-15 Держатель задней стенки без релинга (левый и правый)



Smart Box In-Box Single Gallery Railing

- 1-2 Направляющая Smart Box (левая и правая)
- 3-4 Боковина ящика Smart Box (левая и правая)
- 5 Релинг (1 комплект)
- 6 Декоративная заглушка (2 шт.)
- 7 Передняя панель (1 шт.)
- 8 Крепление передней панели для одного релинга (левое и правое)
- 9 Держатель верхнего релинга (2 шт.)
- 14-15 Держатель задней стенки для одного релинга (левый и правый)



Ящик In-Box с двумя релингами:

- 1-2 Направляющая Smart Box (левая и правая)
- 3-4 Боковина ящика Smart Box (левая и правая)
- 5 Релинг (2 комплекта)
- 6 Декоративная заглушка (2 шт.)
- 7 Передняя панель (1 шт.)
- 8 Крепление передней панели для двух релингов (левое и правое)
- 9 Держатель верхнего релинга (2 шт.)
- 10 Держатель нижнего релинга (2 шт.)
- 12 Передний релинг (1 шт.)
- 14-15 Держатель задней стенки для двух релингов (левый и правый)



Ящик In-Box с боковой панелью H:48

- 1-2 Направляющая Smart Box (левая и правая)
- 3-4 Боковина ящика Smart Box (левая и правая)
- 5 Релинг (1 комплект)
- 6 Декоративная заглушка (2 шт.)
- 7 Передняя панель (1 шт.)
- 8 Крепление передней панели для одного релинга (левое и правое)
- 9 Держатель верхнего релинга (2 шт.)
- 13 Боковая панель с высотой H = 48 (1 комплект)
- 14-15 Держатель задней стенки для одного релинга (левый и правый)



Ящик In-Box с боковой панелью H:112

- 1-2 Направляющая Smart Box (левая и правая)
- 3-4 Боковина ящика Smart Box (левая и правая)
- 5 Релинг (1 комплект)
- 6 Декоративная заглушка (2 шт.)
- 7 Передняя панель (1 шт.)
- 8 Крепление передней панели для двух релингов (левое и правое)
- 9 Держатель верхнего релинга (2 шт.)
- 12 Передний релинг (1 шт.)
- 13 Боковая панель с высотой H = 112 (1 комплект)
- 14-15 Держатель задней стенки для боковой панели H:112 (левый и правый)



invaria:

- Разные варианты размеров
- Оптимальное использование внутреннего пространства
- Нержавеющая сталь
- Регулируемые перегородки
- Удобство и легкость хранения

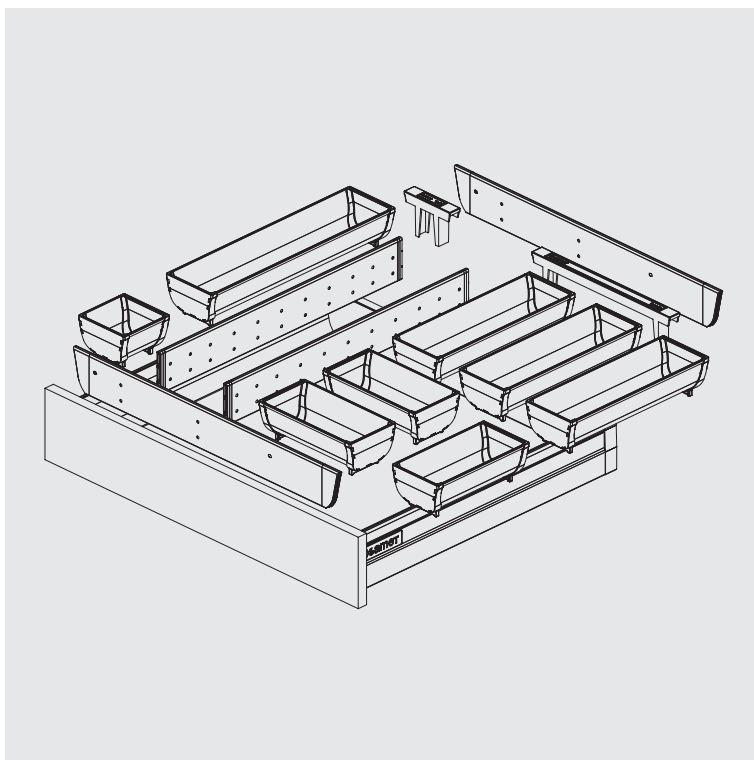

Ширина корпуса- 275 мм



Глубина	Артикул	Упаковка
450	127325*0275	1 комплект
500	127326*0275	1 комплект

Ширина корпуса- 300 мм



Глубина	Артикул	Упаковка
450	127325*0300	1 комплект
500	127326*0300	1 комплект

Ширина корпуса- 350 мм



Глубина	Артикул	Упаковка
450	127325*0350	1 комплект
500	127326*0350	1 комплект

Ширина корпуса- 400 мм



Глубина	Артикул	Упаковка
450	127325*0400	1 комплект
500	127326*0400	1 комплект
650**	127329*0400	1 комплект

Ширина корпуса- 450 мм



Глубина	Артикул	Упаковка
450	127325*0450	1 комплект
500	127326*0450	1 комплект
650**	127329*0450	1 комплект

Ширина корпуса- 500 мм



Глубина	Артикул	Упаковка
450	127325*0500	1 комплект
500	127326*0500	1 комплект
650**	127329*0500	1 комплект

** Для заказа комплекта глубиной 650 мм, используйте совместно артикулы для 500 мм и для 650 мм

1 = Белый

3 = Серый

4 = Серый металллик

Цвет можно выбрать, указав соответствующую цифру вместо знака (*).

Например: для лотка SC серого цвета глубиной 450 мм для ящика шириной 1200 мм: 12732531200



Ширина корпуса- 550 мм



Глубина	Артикул	Упаковка
450	127325*0550	1 комплект
500	127326*0550	1 комплект
650**	127329*0550	1 комплект

Ширина корпуса- 600 мм



Глубина	Артикул	Упаковка
450	127325*0600	1 комплект
500	127326*0600	1 комплект
650**	127329*0600	1 комплект

Ширина корпуса- 800 мм

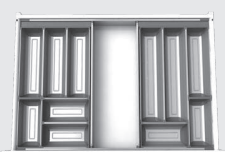

Глубина	Артикул	Упаковка
450	127325*0800	1 комплект
500	127326*0800	1 комплект
650**	127329*0800	1 комплект

Ширина корпуса- 900 мм

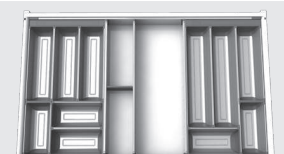

Глубина	Артикул	Упаковка
450	127325*0900	1 комплект
500	127326*0900	1 комплект
650**	127329*0900	1 комплект

Ширина корпуса- 1000 мм



Глубина	Артикул	Упаковка
450	127325*1000	1 комплект
500	127326*1000	1 комплект
650**	127329*1000	1 комплект

Ширина корпуса- 1200 мм

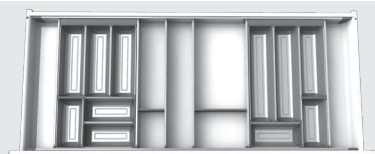

Глубина	Артикул	Упаковка
450	127325*1200	1 комплект
500	127326*1200	1 комплект
650**	127329*1200	1 комплект

** Для заказа комплекта глубиной 650 мм, используйте совместно артикулы для 500 мм и для 650 мм

1 = Белый

3 = Серый

4 = Серый металллик

Цвет можно выбрать, указав соответствующую цифру вместо знака (*).

Например: для лотка SC серого цвета глубиной 450 мм для ящика шириной 500 мм: 12732530500

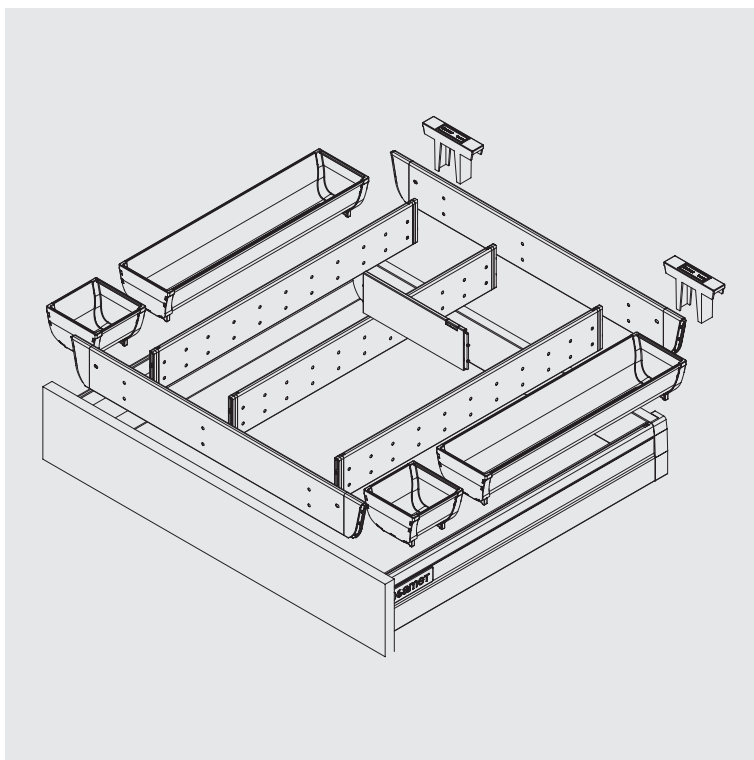

invaria:

- Разные варианты размеров
- Оптимальное использование внутреннего пространства
- Нержавеющая сталь
- Регулируемые перегородки
- Удобство и легкость хранения

Ширина корпуса- 600 мм



Глубина	Артикул	Упаковка
450	127335*0600	1 Комплект
500	127336*0600	1 Комплект
650**	127339*0600	1 Комплект

Ширина корпуса- 800 мм



Глубина	Артикул	Упаковка
450	127335*0800	1 Комплект
500	127336*0800	1 Комплект
650**	127339*0800	1 Комплект

Ширина корпуса- 900 мм



Глубина	Артикул	Упаковка
450	127335*0900	1 Комплект
500	127336*0900	1 Комплект
650**	127339*0900	1 Комплект

Ширина корпуса- 1000 мм



Глубина	Артикул	Упаковка
450	127335*1000	1 Комплект
500	127336*1000	1 Комплект
650**	127339*1000	1 Комплект

Ширина корпуса- 1200 мм



Глубина	Артикул	Упаковка
450	127335*1200	1 Комплект
500	127336*1200	1 Комплект
650**	127339*1200	1 Комплект

** Для заказа комплекта глубиной 650 мм, используйте совместно артикулы для 500 мм и для 650 мм

1 = Белый

3 = Серый

4 = Серый металлик

Цвет можно выбрать, указав соответствующую цифру вместо знака (*).

Например: для лотка SC серого цвета глубиной 450 мм для ящика шириной 1200 мм: 12732531200





- Эстетичное и эргономичное решение для организации внутреннего пространства ящика (Только NS = 500 мм применим с боковинами ящика Smart Box)

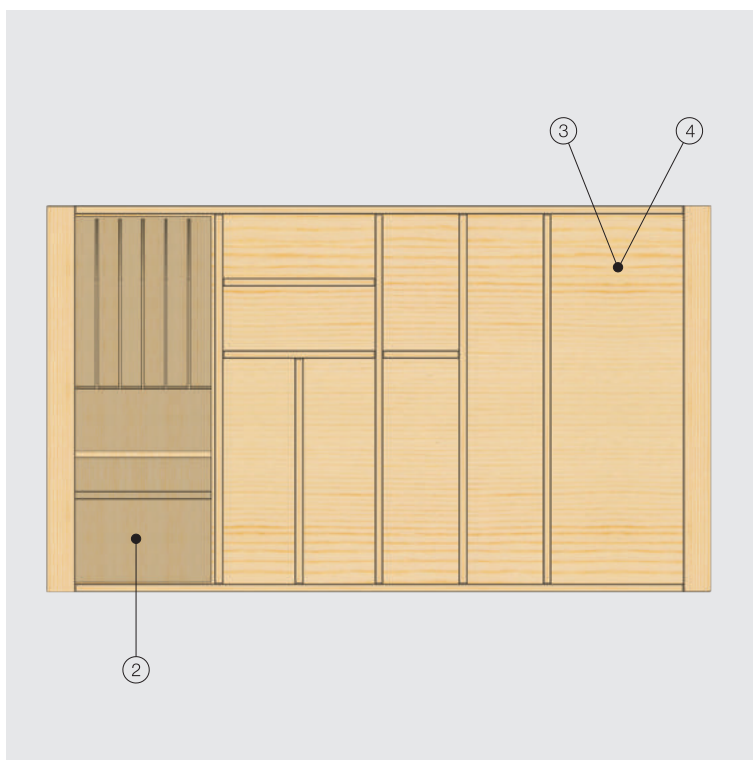

Лоток для столовых приборов Smart			
Ширина	Артикул	Цвет	Упаковка
600 мм	114110107	Бук	1 Шт. в компл.
900 мм	114110207	Бук	1 Шт. в компл.

* Аксессуары продаются отдельно

2 Подставка для ножей Smart		
Цвет	Артикул	Упаковка
Бук	114140507	1 Шт. в компл.

3 Подставка для специй		
Цвет	Артикул	Упаковка
Бук	114150507	1 Шт. в компл.

4 Лоток для фольги Smart		
Цвет	Артикул	Упаковка
Бук	114190507	1 Шт. в компл.



- Размер лотка для столовых приборов регулируется в зависимости от ваших требований (Только NS = 500 мм применим с боковинами ящика Smart Box)

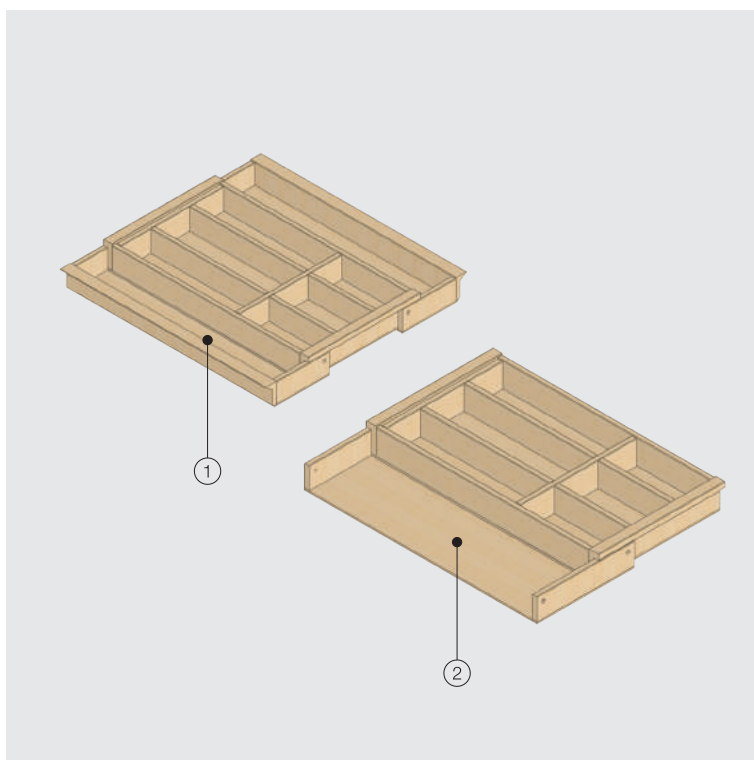

1	Регулируемый лоток для столовых приборов Smart	
Цвет	Артикул	Упаковка
Бук	114110307	1 Шт. в компл.

2	Дополнительный модуль Smart	
Цвет	Артикул	Упаковка
Бук	114110357	1 Шт. в компл.

Примеры использования

Регулируемый лоток Smart

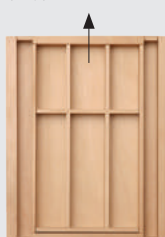

400-600 мм

Регулируемый лоток Smart + 1 дополнительный модуль

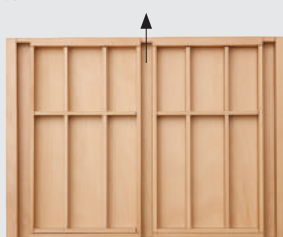

600-1000 мм

Регулируемый лоток Smart + 2 дополнительных модуля

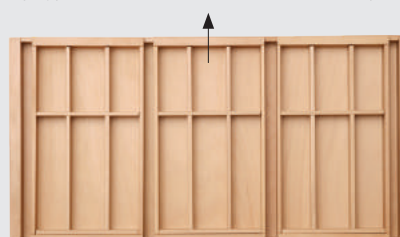

1000-1200 мм

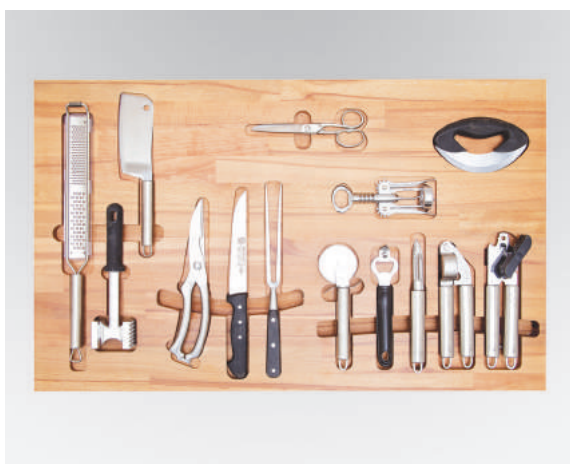

- Фирменный набор кухонных принадлежностей для верхнего ящика (Только NS = 500 мм применим с боковинами ящика Smart Box)

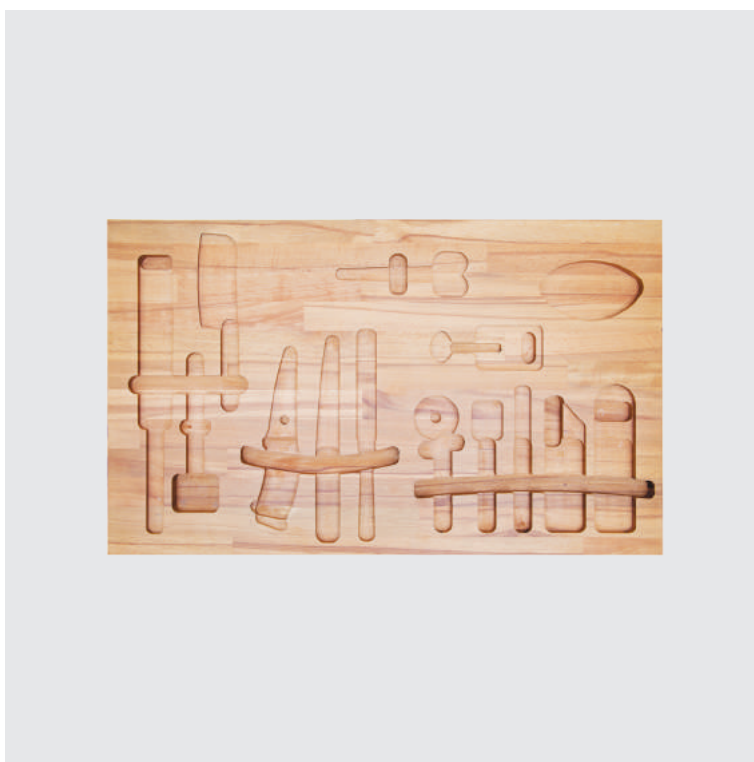

Верхний ящик с набором кухонных принадлежностей Smart

Цвет	Артикул	Упаковка
Бук	114130207	1 Шт. в компл.

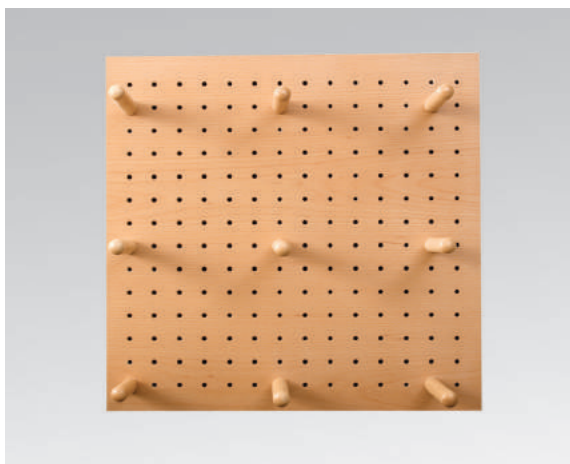

- Эргономичное решение для организации внутреннего пространства нижних ящиков (Только NS = 500 мм применим с боковинами ящика Smart Box)

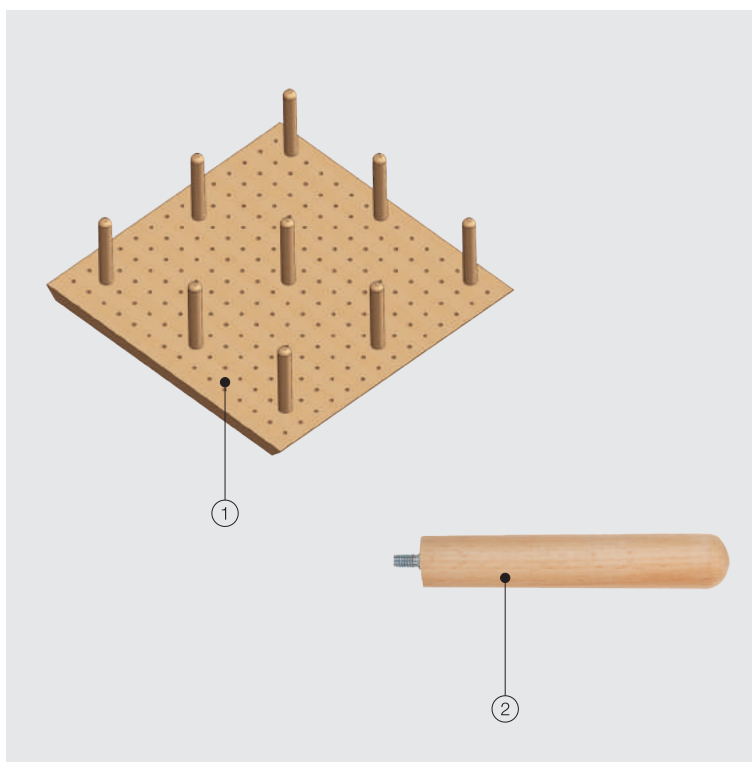

1 Деревянный вкладыш для тарелок Smart			
Ширина	Артикул	Цвет	Упаковка
600 мм	114120107	Бук	1 Шт. в компл.
900 мм	114120207	Бук	1 Шт. в компл.

2 Деревянные держатели для тарелок		
Цвет	Артикул	Упаковка
Бук	114190407	1 Шт.





- Комплект для ящиков шириной 900 – 1200 мм
- Разные варианты цветов
- Простота установки

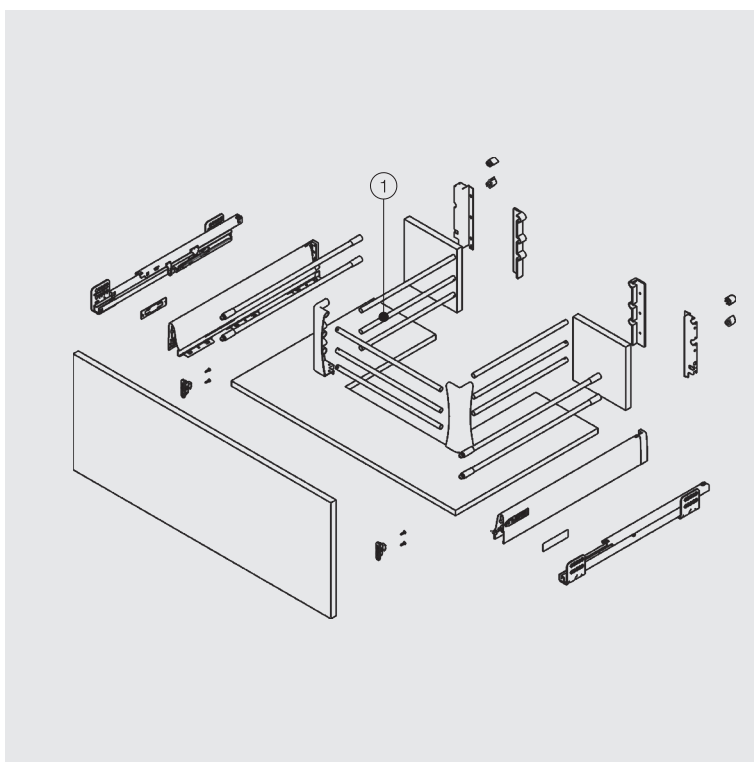

1 Ящик под мойку с релингом

Ширина	Артикул	Цвет	Упаковка
900-1200 мм	12714601	Белый	1 шт. в компл.
900-1200 мм	12714603	Серый	1 шт. в компл.
900-1200 мм	12714605	Черный	1 шт. в компл.

** Для ящиков под мойку шириной 500 мм с релингом, обратите внимание: NS = 500 мм (длина боковины ящика)

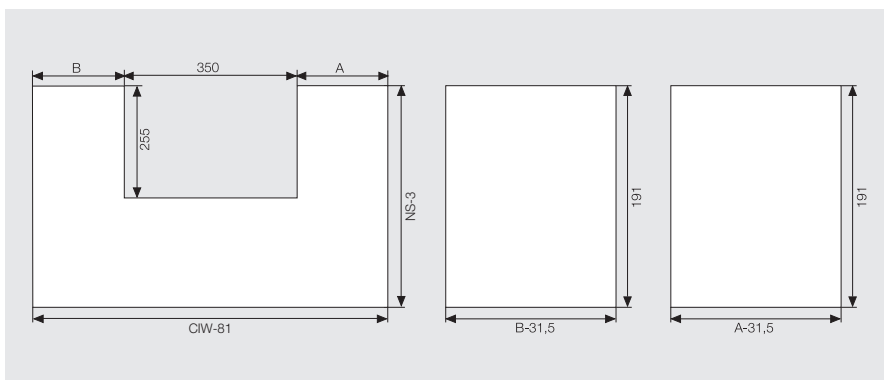

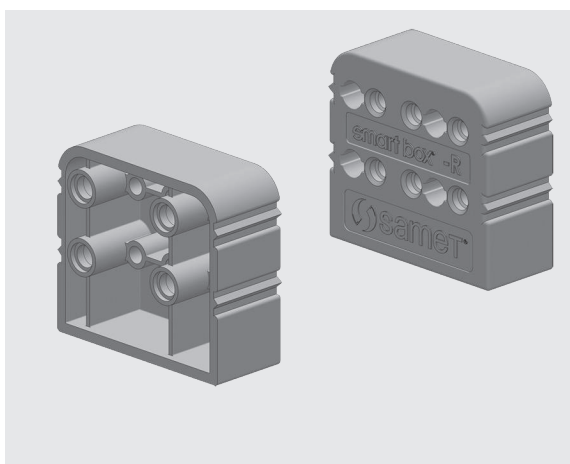

- Проставка используется при установке направляющих Smart Box для внутренних ящиков
- В качестве крепежного элемента рекомендуется использовать евровинт диаметром Ø6 мм
- При расчете размеров ящика необходимо учитывать толщину проставки, равную S = 25 мм

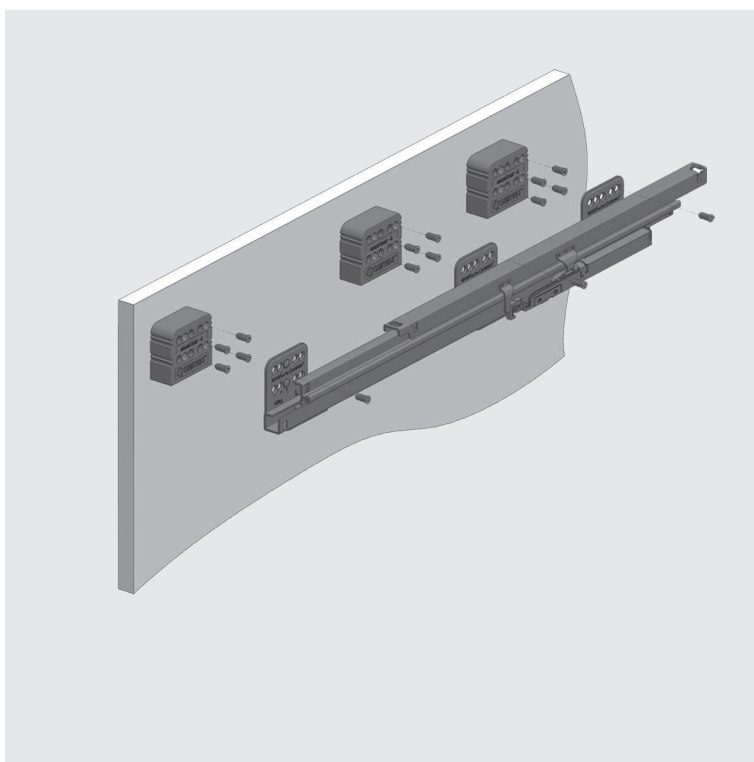

Проставка под направляющие

	Артикул	Цвет	Упаковка
Правая	12790763	Серый	50 шт.
Левая	12790764	Серый	50 шт.

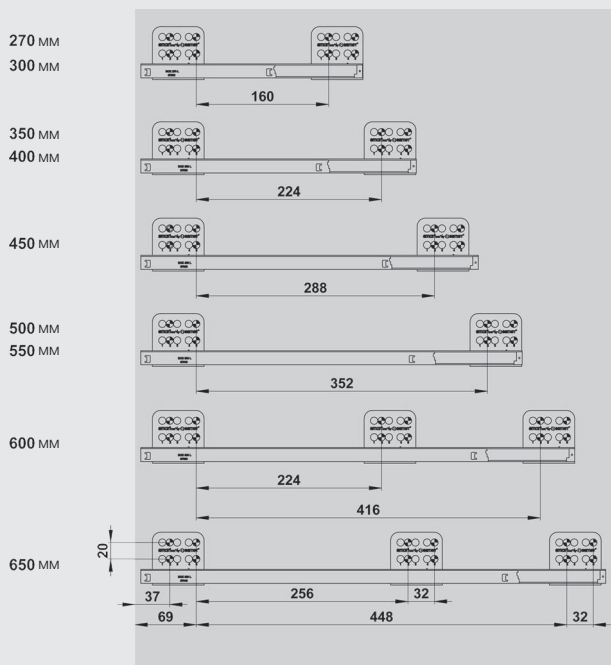

Шаблон для нанесения разметки на фасад ящика Smart Box

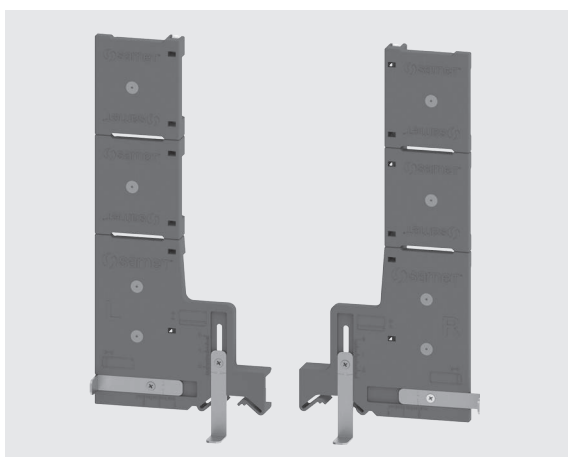

- Данный шаблон позволяет нанести разметку на фасад ящика Smart Box непосредственно в процессе установки без предварительных замеров.
- Используется как для ящиков без релингов, так и с одним или с двумя релингами, а также для ящиков с высотой боковины Н:48 и Н:112.
- Возможна регулировка фасада по шаблону по вертикали и по горизонтали

Регулировка по вертикали и по горизонтали осуществляется, как показано на рисунке; установите шаблон для нанесения разметки на установленный в корпус ящик



Шаблон для нанесения разметки на фасад ящика

Артикул	Упаковка
12799908	1 комплект в коробке 10 коробок в упаковке

- Кондуктор облегчает процесс сверления отверстий как для направляющих, так и присадки фасада.
- Сверление производится непосредственно через кондуктор.
- Кондуктор фиксируется как на внутренней, так и на внешней стороне корпуса.
- При сверлении отверстий для направляющих, в качестве точки отсчета может быть выбрана как внутренняя, так и внешняя сторона дна корпуса.
- Благодаря наличию фиксатора, сверлильный кондуктор надежно крепится на корпус.
- Имеется возможность путем передвижения шаблона осуществлять монтаж, как внутренних, так и стандартных ящиков.
- Сверлильный кондуктор применяется для сверления отверстий под направляющие для ящиков Smartbox, Sam Box, а также под направляющие Smart Slide. Для установки отверстия под саморез требуется сверлить отверстия диаметром $\varnothing 2,5$ мм (Для евровинтов диаметр отверстия должен составлять $\varnothing 5$ мм)



Универсальный сверлильный кондуктор для направляющих

Наименование	Артикул	Упаковка
Фиксация с внутренней стороны, для установки под евровинт	12799909	1 Комплект
Фиксация с внешней стороны, для установки под евровинт	12799910	1 Комплект
Фиксация с внутренней стороны, для установки под саморез	12799911	1 Комплект
Фиксация с внешней стороны, для установки под саморез	12799912	1 Комплект

Фиксация с внешней стороны

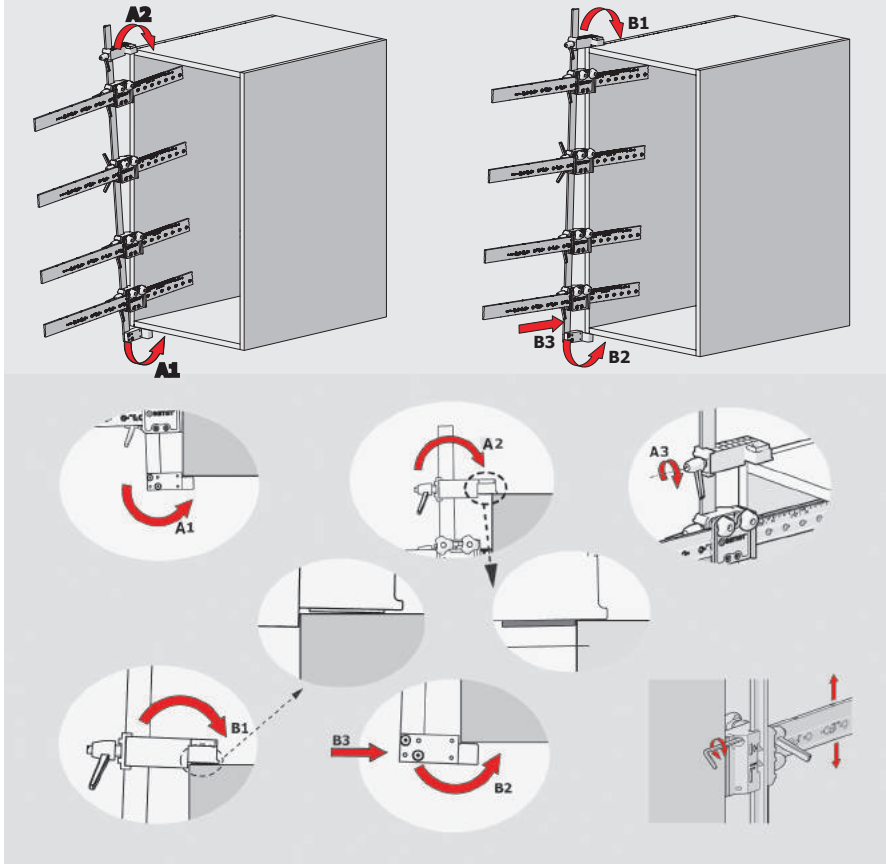

Регулировка сверлильного кондуктора и сверление отверстий

smart box	17	16	15	14	13	12	11	10	9	8	7	6	5	4	3	2	1
270, 300																	
350, 400																	
450																	
500, 550																	
600																	
650																	

smart slide	17	16	15	14	13	12	11	10	9	8	7	6	5	4	3	2	1
250, 300																	
350, 400																	
450, 500																	
550, 600																	

Сверление отверстий в фасаде

Места отверстий для крепления фасадов и реллингов могут быть отмечены сразу

Например: $x = 15$ мм

Фиксация с внутренней стороны

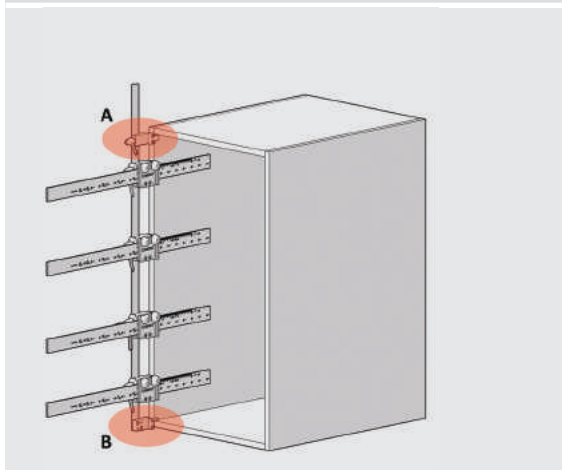

Использование фиксатора

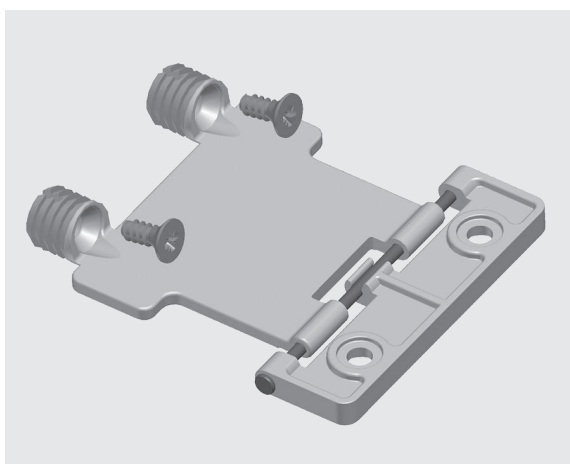

- Используется для дополнительной фиксации фасада и дна ящика.
- Рекомендуется использовать для ящиков шириной 600 мм и более

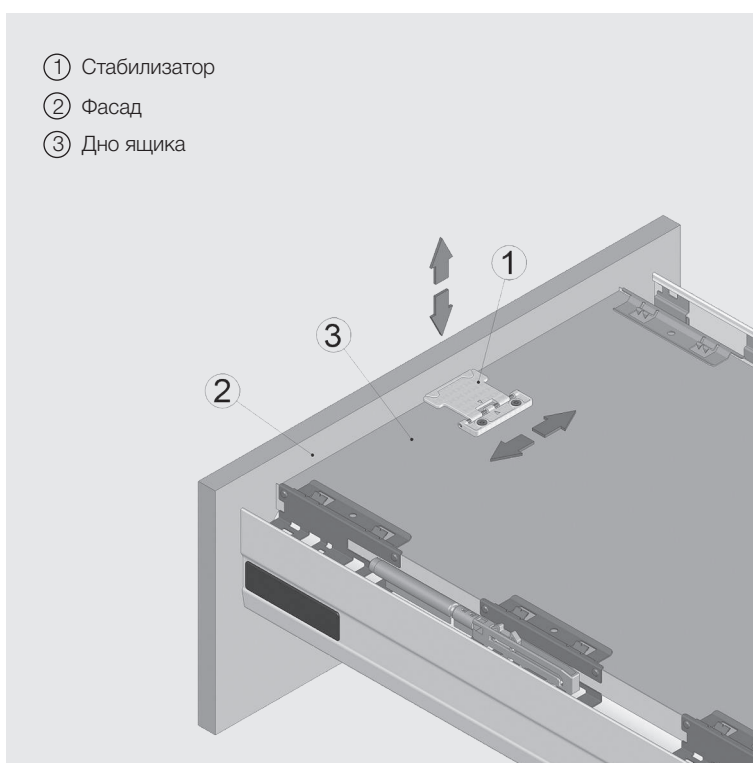

Стабилизатор для фасада ящика

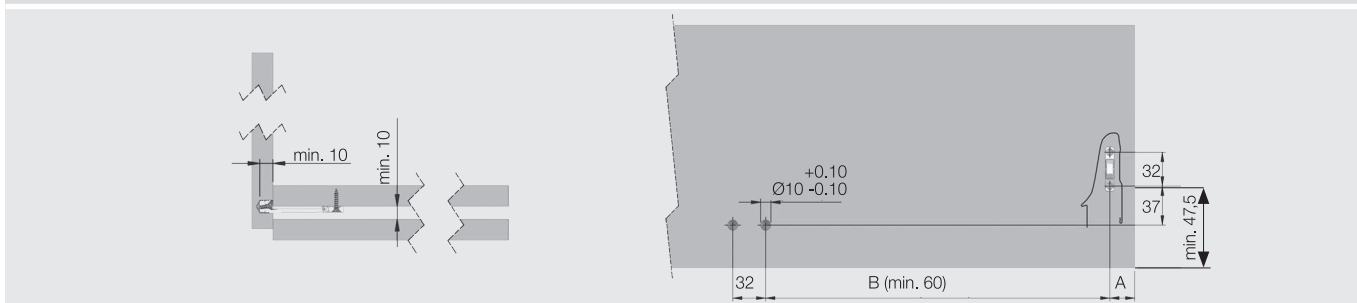

Стабилизатор для фасада ящика

Артикул	Цвет	Упаковка
12790461	Серый	250 Шт.

Размеры отверстий дна ящика

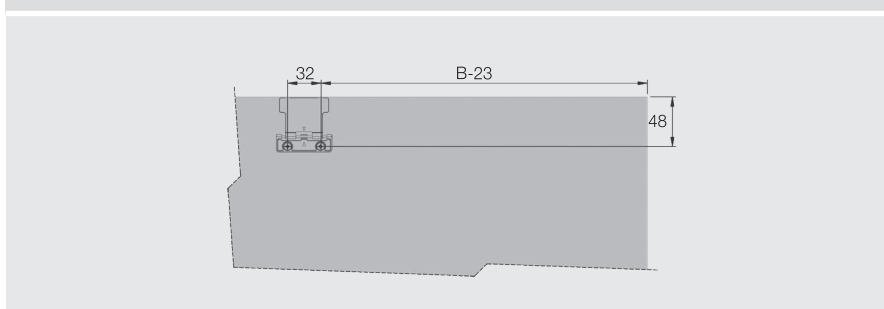



- Используется во всех ящиках с релингами
- Для бутылок диаметром Ø 30 – Ø 100 мм
- Рекомендуется использовать в ящиках с одним или двумя релингами

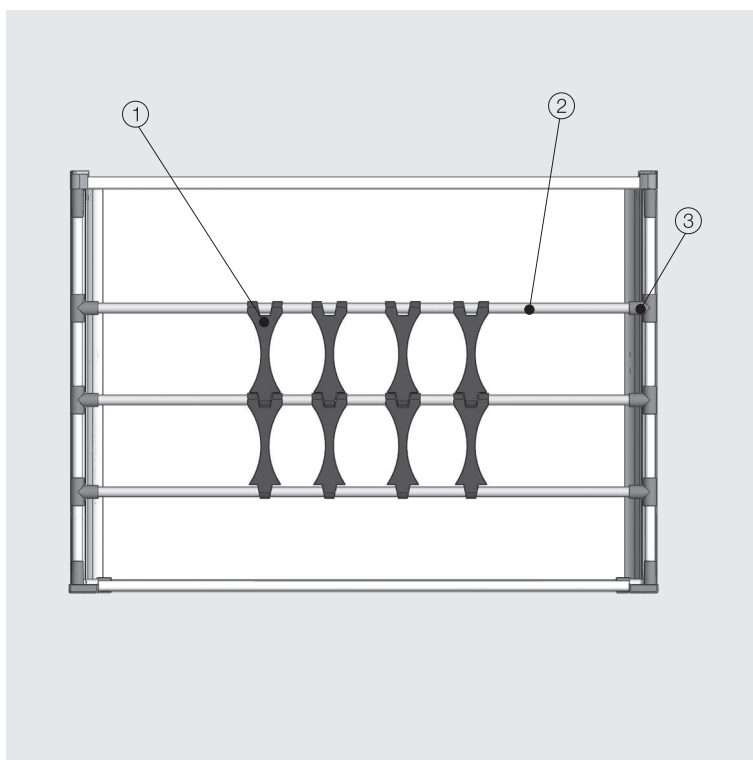

1 **Бутылкодержатель**

Цвет	Артикул	Упаковка
Белый	127902011	20 Шт./кор.- 80 Шт./упак.
Серый	127902013	20 Шт./кор.- 80 Шт./упак.

2 **Регулируемый релинг**
1104 мм

AGR: регулируемый релинг
CIW = внутренняя ширина корпуса

AGR=CIW-50

Цвет	Артикул	Упаковка
Белый	1121981	10 Шт./упак.
Серый	1121983	10 Шт./упак.

3 **Соединитель для релинга**

Цвет	Артикул	Упаковка
Белый	1121991	50 Шт./кор. - 200 Шт./упак.
Серый	1121993	50 Шт./кор. - 200 Шт./упак.



- Регулируемые продольные и поперечные разделители
- Разные варианты цветов
- Простота установки и демонтажа

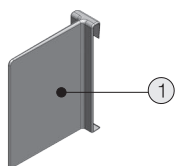
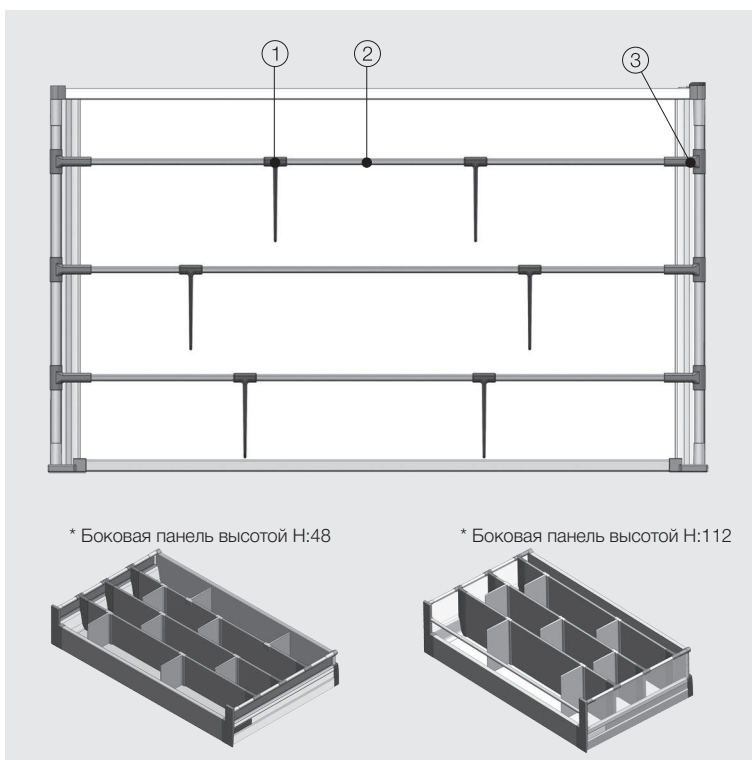

ACP= Алюминиевый поперечный
разделитель
CIW: Внутренняя ширина корпуса

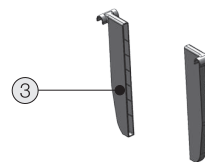
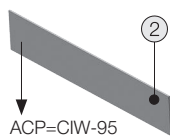

1 Продольный разделитель Н:120		
Цвет	Артикул	Упаковка
Белый	127901731	20 Шт. в компл.
Серый	127901733	20 Шт. в компл.

2 Поперечный алюминиевый разделитель Н:116 (1200 мм)		
Цвет	Артикул	Упаковка
Белый	127901810	10 Шт. в компл.
Серый	127901830	10 Шт. в компл.

2 Поперечный алюминиевый разделитель Н:180 (1200 мм)		
Цвет	Артикул	Упаковка
Белый	127901910	10 Шт. в компл.
Серый	127901930	10 Шт. в компл.

1 Продольный разделитель Н:185		
Цвет	Артикул	Упаковка
Белый	127901741	20 Шт. в компл.
Серый	127901743	20 Шт. в компл.

2 Поперечный алюминиевый разделитель Н:116			
WIDTH	Артикул	Цвет	Упаковка
450 мм	127901811	Белый	10 Шт. в компл.
600 мм	127901812	Белый	10 Шт. в компл.
900 мм	127901813	Белый	10 Шт. в компл.
1200 мм	127901814	Белый	10 Шт. в компл.
450 мм	127901831	Серый	10 Шт. в компл.
600 мм	127901832	Серый	10 Шт. в компл.
900 мм	127901833	Серый	10 Шт. в компл.
1200 мм	127901834	Серый	10 Шт. в компл.

2 Поперечный алюминиевый разделитель Н:180			
WIDTH	Артикул	Цвет	Упаковка
450 мм	127901911	Белый	10 Шт. в компл.
600 мм	127901912	Белый	10 Шт. в компл.
900 мм	127901913	Белый	10 Шт. в компл.
1200 мм	127901914	Белый	10 Шт. в компл.
450 мм	127901931	Серый	10 Шт. в компл.
600 мм	127901932	Серый	10 Шт. в компл.
900 мм	127901933	Серый	10 Шт. в компл.
1200 мм	127901934	Серый	10 Шт. в компл.

3 Крепление для поперечного разделителя Н:120		
Цвет	Артикул	Упаковка
Белый	127901711	50 Шт. в компл.
Серый	127901713	50 Шт. в компл.

3 Крепление для поперечного разделителя Н:185		
Цвет	Артикул	Упаковка
Белый	127901721	50 Шт. в компл.
Серый	127901723	50 Шт. в компл.

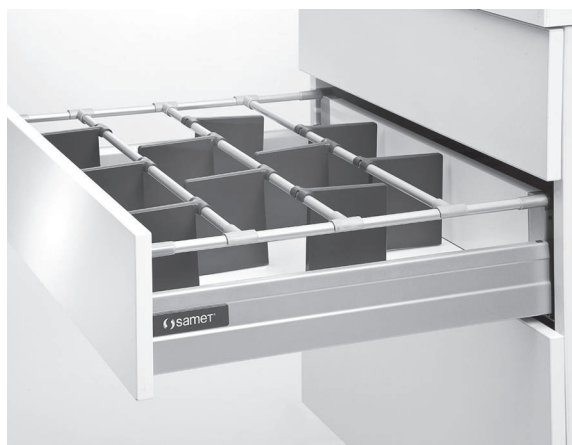

- Регулируемые продольные и поперечные разделители
- Разные варианты цветов
- Простота установки и демонтажа

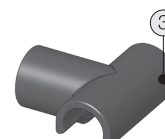
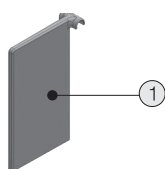
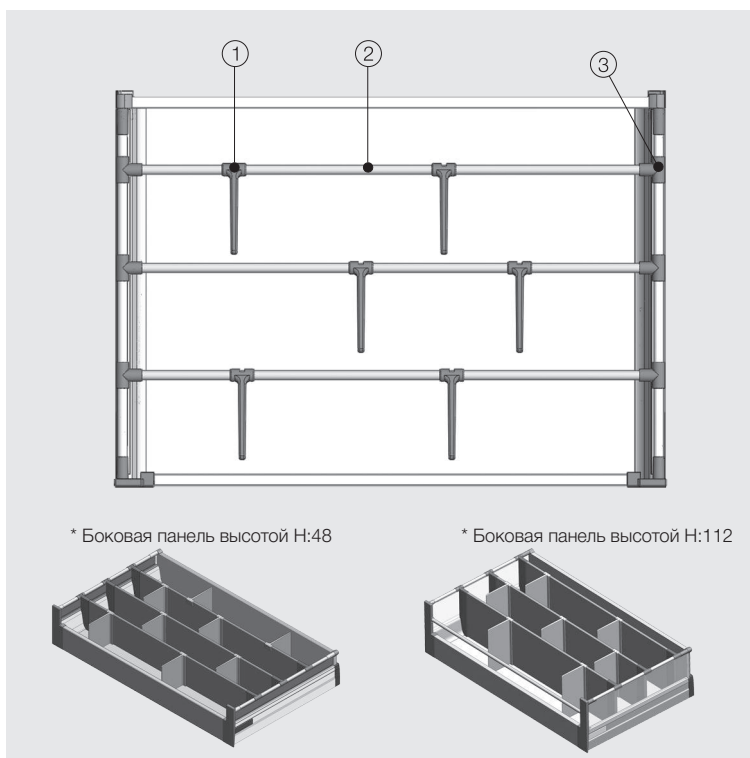

1 Разделитель для релинга H:120		
Цвет	Артикул	Упаковка
Белый	127901751	20 Шт. в компл.
Серый	127901753	20 Шт. в компл.

2 Разделительный реллинг 1104		
Цвет	Артикул	Упаковка
Белый	1121981	10 Шт. в компл.
Серый	1121983	10 Шт. в компл.

3 Крепление для релинга		
Цвет	Артикул	Упаковка
Белый	1121991	50 Шт. в компл. / 200 Шт./упак.
Серый	1121993	50 Шт. в компл. / 200 Шт./упак.

1 Разделитель для релинга H:185		
Цвет	Артикул	Упаковка
Белый	127901761	20 Шт. в компл.
Серый	127901763	20 Шт. в компл.



- Возможность выбора высоты ящика 48 мм или 112 мм
- Разные варианты цветов
- Простота установки и демонтажа

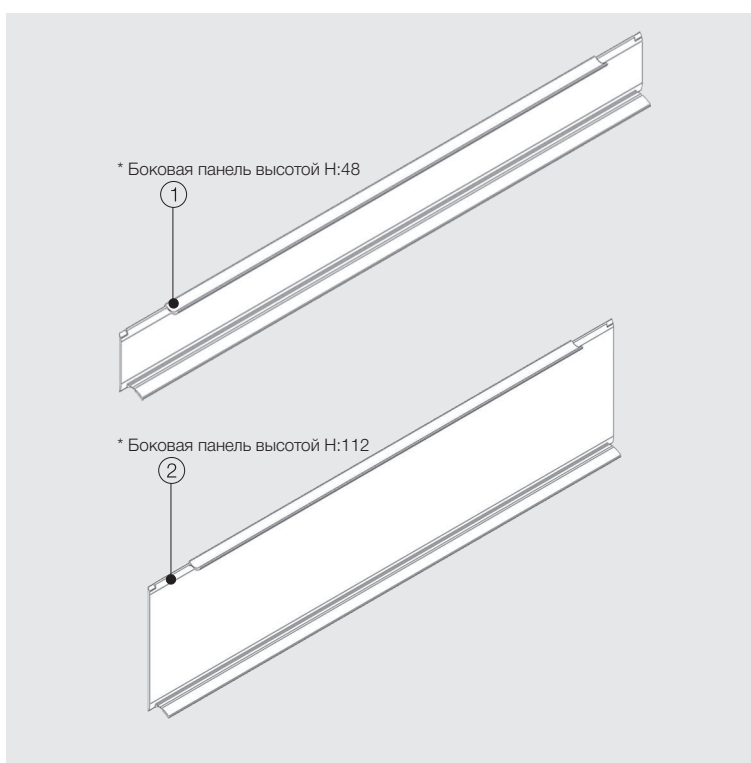

1 Боковая панель из пластика Н:48			
Длина	Артикул	Цвет	Упаковка
350 мм	127901113	Белый	10 Шт. в компл.
400 мм	127901114	Белый	10 Шт. в компл.
450 мм	127901115	Белый	10 Шт. в компл.
500 мм	127901116	Белый	10 Шт. в компл.
350 мм	127901133	Серый	10 Шт. в компл.
400 мм	127901134	Серый	10 Шт. в компл.
450 мм	127901135	Серый	10 Шт. в компл.
500 мм	127901136	Серый	10 Шт. в компл.
350 мм	127901153	Светлый шерохов.	10 Шт. в компл.
400 мм	127901154	Светлый шерохов.	10 Шт. в компл.
450 мм	127901155	Светлый шерохов.	10 Шт. в компл.
500 мм	127901156	Светлый шерохов.	10 Шт. в компл.

2 Боковая панель из пластика Н:112			
Длина	Артикул	Цвет	Упаковка
350 мм	127901213	Белый	10 Шт. в компл.
400 мм	127901214	Белый	10 Шт. в компл.
450 мм	127901215	Белый	10 Шт. в компл.
500 мм	127901216	Белый	10 Шт. в компл.
350 мм	127901233	Серый	10 Шт. в компл.
400 мм	127901234	Серый	10 Шт. в компл.
450 мм	127901235	Серый	10 Шт. в компл.
500 мм	127901236	Серый	10 Шт. в компл.
350 мм	127901253	Светлый шерохов.	10 Шт. в компл.
400 мм	127901254	Светлый шерохов.	10 Шт. в компл.
450 мм	127901255	Светлый шерохов.	10 Шт. в компл.
500 мм	127901256	Светлый шерохов.	10 Шт. в компл.

Боковая панель из металла



- Возможность выбора высоты ящика 48 мм или 112 мм
- Разные варианты цветов
- Простота установки и демонтажа

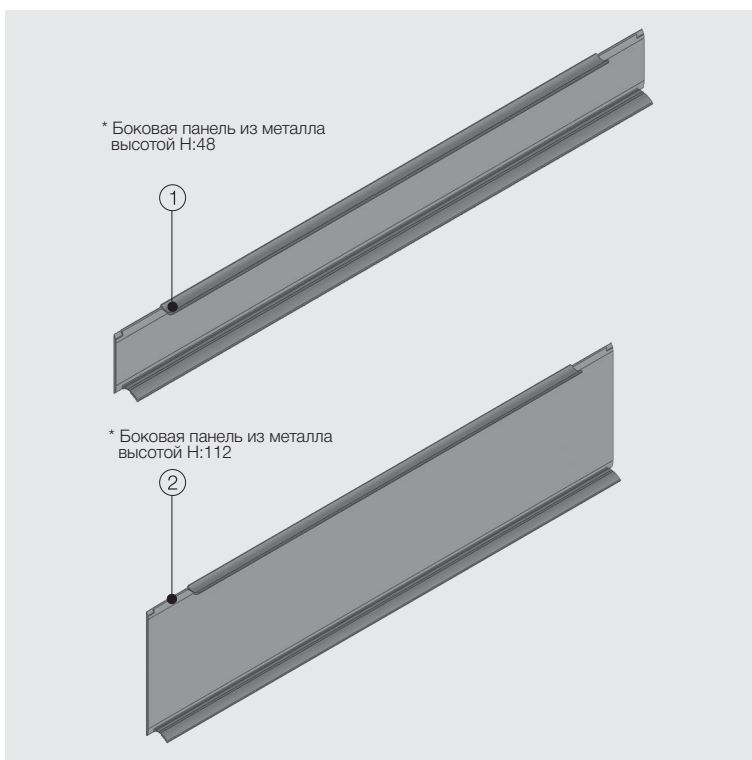

1 Боковая панель из металла Н:48			
Длина	Артикул	Цвет	Упаковка
270 мм	127900911	Белый	10 Шт. в компл.
300 мм	127900912	Белый	10 Шт. в компл.
350 мм	127900913	Белый	10 Шт. в компл.
400 мм	127900914	Белый	10 Шт. в компл.
450 мм	127900915	Белый	10 Шт. в компл.
500 мм	127900916	Белый	10 Шт. в компл.
550 мм	127900917	Белый	10 Шт. в компл.
600 мм	127900918	Белый	10 Шт. в компл.
650 мм	127900919	Белый	10 Шт. в компл.
270 мм	127900931	Серый	10 Шт. в компл.
300 мм	127900932	Серый	10 Шт. в компл.
350 мм	127900933	Серый	10 Шт. в компл.
400 мм	127900934	Серый	10 Шт. в компл.
450 мм	127900935	Серый	10 Шт. в компл.
500 мм	127900936	Серый	10 Шт. в компл.
550 мм	127900937	Серый	10 Шт. в компл.
600 мм	127900938	Серый	10 Шт. в компл.
650 мм	127900939	Серый	10 Шт. в компл.
270 мм	127900951	Черный	10 Шт. в компл.
300 мм	127900952	Черный	10 Шт. в компл.
350 мм	127900953	Черный	10 Шт. в компл.
400 мм	127900954	Черный	10 Шт. в компл.
450 мм	127900955	Черный	10 Шт. в компл.
500 мм	127900956	Черный	10 Шт. в компл.
550 мм	127900957	Черный	10 Шт. в компл.
600 мм	127900958	Черный	10 Шт. в компл.
650 мм	127900959	Черный	10 Шт. в компл.

2 Боковая панель из металла Н:112			
Длина	Артикул	Цвет	Упаковка
270 мм	127901011	Белый	10 Шт. в компл.
300 мм	127901012	Белый	10 Шт. в компл.
350 мм	127901013	Белый	10 Шт. в компл.
400 мм	127901014	Белый	10 Шт. в компл.
450 мм	127901015	Белый	10 Шт. в компл.
500 мм	127901016	Белый	10 Шт. в компл.
550 мм	127901017	Белый	10 Шт. в компл.
600 мм	127901018	Белый	10 Шт. в компл.
650 мм	127901019	Белый	10 Шт. в компл.
270 мм	127901031	Серый	10 Шт. в компл.
300 мм	127901032	Серый	10 Шт. в компл.
350 мм	127901033	Серый	10 Шт. в компл.
400 мм	127901034	Серый	10 Шт. в компл.
450 мм	127901035	Серый	10 Шт. в компл.
500 мм	127901036	Серый	10 Шт. в компл.
550 мм	127901037	Серый	10 Шт. в компл.
600 мм	127901038	Серый	10 Шт. в компл.
650 мм	127901039	Серый	10 Шт. в компл.
270 мм	127901031	Черный	10 Шт. в компл.
300 мм	127901032	Черный	10 Шт. в компл.
350 мм	127901053	Черный	10 Шт. в компл.
400 мм	127901054	Черный	10 Шт. в компл.
450 мм	127901055	Черный	10 Шт. в компл.
500 мм	127901056	Черный	10 Шт. в компл.
550 мм	127901057	Черный	10 Шт. в компл.
600 мм	127901058	Черный	10 Шт. в компл.
650 мм	127901059	Черный	10 Шт. в компл.

Монтаж и установка ящика

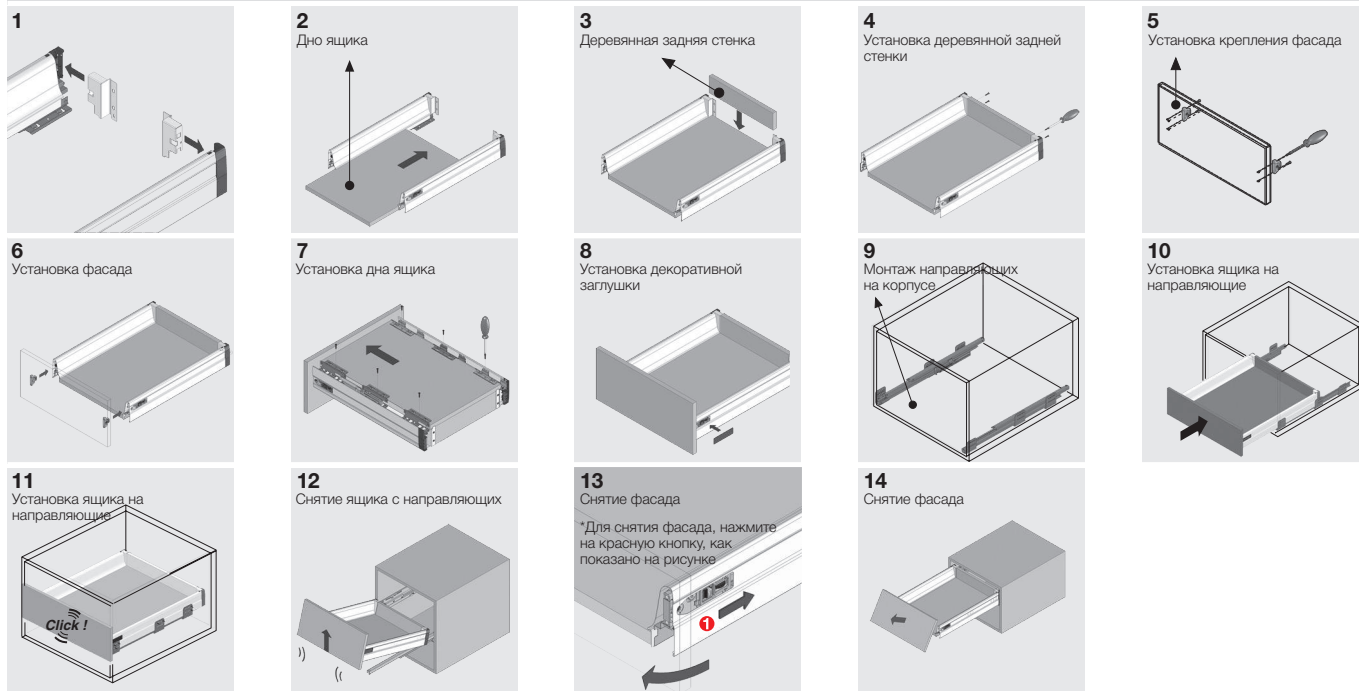

Регулировка

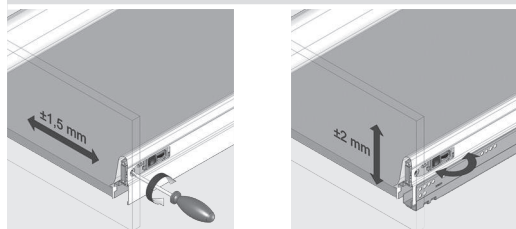

Установка деревянного дна ящика без использования винтов



Регулируемый механизм



Установка релинга



Установка нескольких релингов



Монтаж и установка ящика

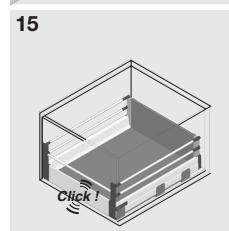
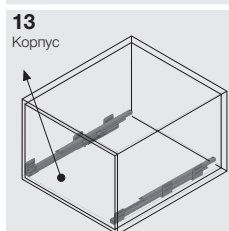
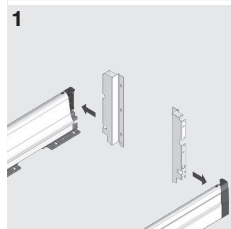

Снятие ящика

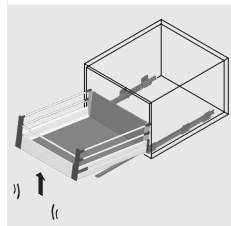

Боковая панель внутреннего ящика высотой Н:112





- Скрытые направляющие частичного выдвижения для деревянных ящиков
- Плавное и бесшумное закрытие
- Легкая установка и демонтаж ящика благодаря системе крепления с фиксаторами LOCK FIX . Возможность регулировки по вертикали +2,5 мм
- Динамическая нагрузка: 25 кг
- Возможность установки ящика с толщиной боковин до 19 мм
- Номинальная длина: 250/300/350/400/450/500/550/600 мм
- Длительный срок службы

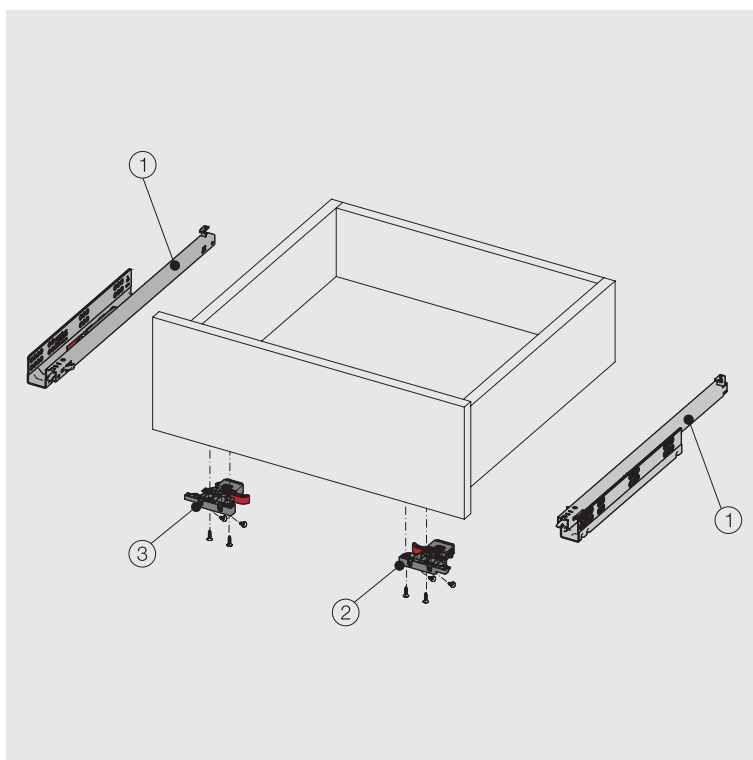

1 Направляющая Slidea Правая/Левая			
Номин. размер	Артикул с доводчиком	Артикул без доводчика	Упаковка
250 мм	12722321	12722311	12 компл.
300 мм	12722322	12722312	12 компл.
350 мм	12722323	12722313	12 компл.
400 мм	12722324	12722314	12 компл.
450 мм	12722325	12722315	12 компл.
500 мм	12722326	12722316	12 компл.
550 мм	12722327	12722317	12 компл.
600 мм	12722328	12722318	12 компл.

2-3 Система крепления с фиксаторами LOCK FIX Правая/Левая		
Артикул правая	Артикул левая	Упаковка
12790791	12790792	100 шт.

Промышленная упаковка с доводчиком			
Номин. размер	Артикул правая	Артикул левая	Упаковка
250 мм	12722351	12722361	24 шт.
300 мм	12722352	12722362	24 шт.
350 мм	12722353	12722363	24 шт.
400 мм	12722354	12722364	24 шт.
450 мм	12722355	12722365	24 шт.
500 мм	12722356	12722366	24 шт.
550 мм	12722357	12722367	24 шт.
600 мм	12722358	12722368	24 шт.

Промышленная упаковка без доводчика			
Номин. размер	Артикул правая	Артикул левая	Упаковка
250 мм	12722331	12722341	24 шт.
300 мм	12722332	12722342	24 шт.
350 мм	12722333	12722343	24 шт.
400 мм	12722334	12722344	24 шт.
450 мм	12722335	12722345	24 шт.
500 мм	12722336	12722346	24 шт.
550 мм	12722337	12722347	24 шт.
600 мм	12722338	12722348	24 шт.

Установочные размеры

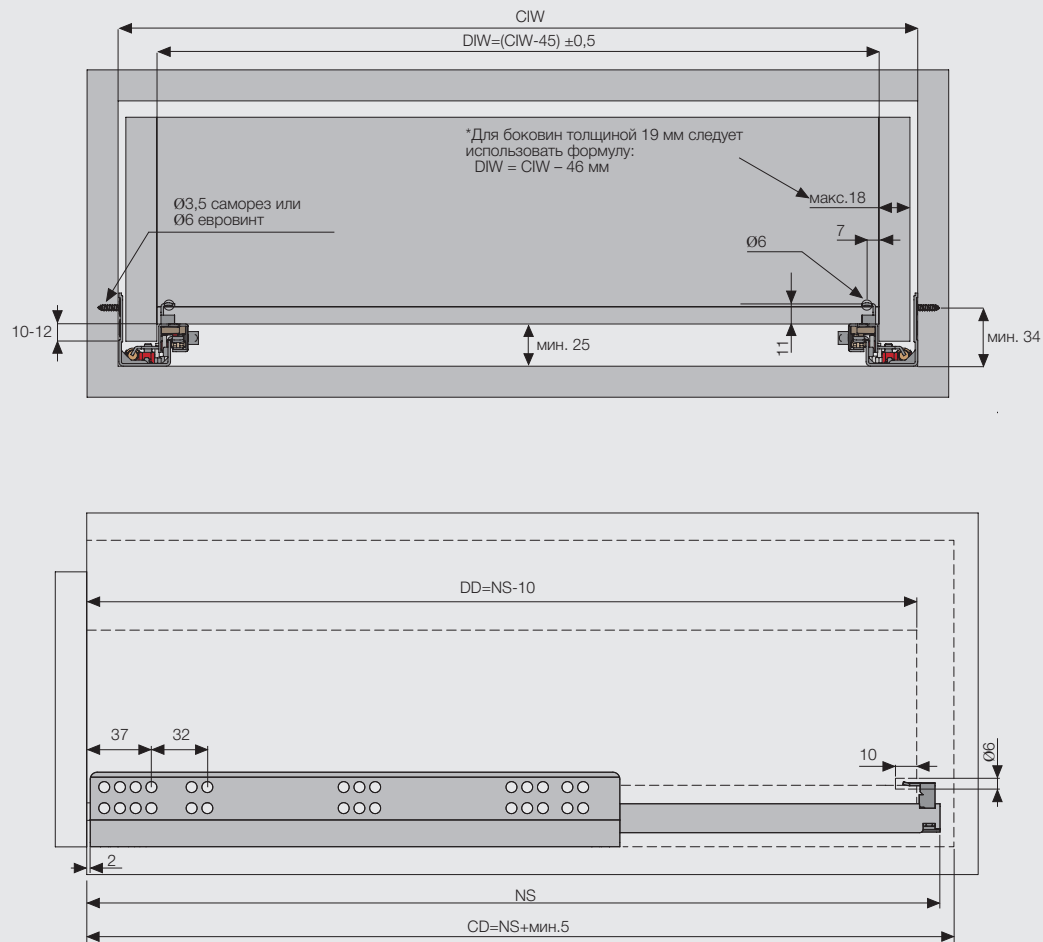

Расположение винтов для направляющих

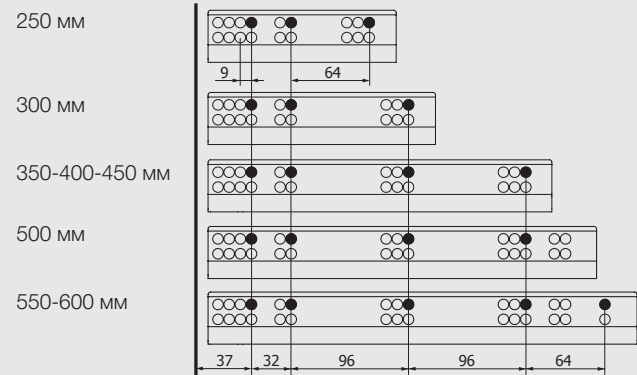
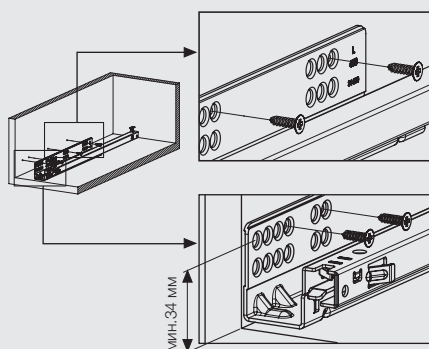

CD – Глубина корпуса
 CIW – Внутренняя ширина корпуса
 NS – Номин. размер
 DIW – Внутренняя ширина ящика
 DD – Глубина ящика

Рекомендуемые виды крепежа для установки направляющих

Саморез Ø3,5 x 16 мм



Евроинт Ø6,1 x 11,5 мм



* Все размеры, указанные на чертежах, приведены в мм



- Скрытые направляющие частичного выдвижения для деревянных ящиков
- Плавное и бесшумное закрытие
- Легкая установка и демонтаж ящика благодаря системе крепления с фиксаторами LOCK FIX. Возможность регулировки по вертикали +2,5 мм
- Динамическая нагрузка: 25 кг
- Возможность установки ящика с толщиной боковин до 16 мм
- Длина ящика: 250/300/350/400/450/500/550/600 мм
- Длительный срок службы

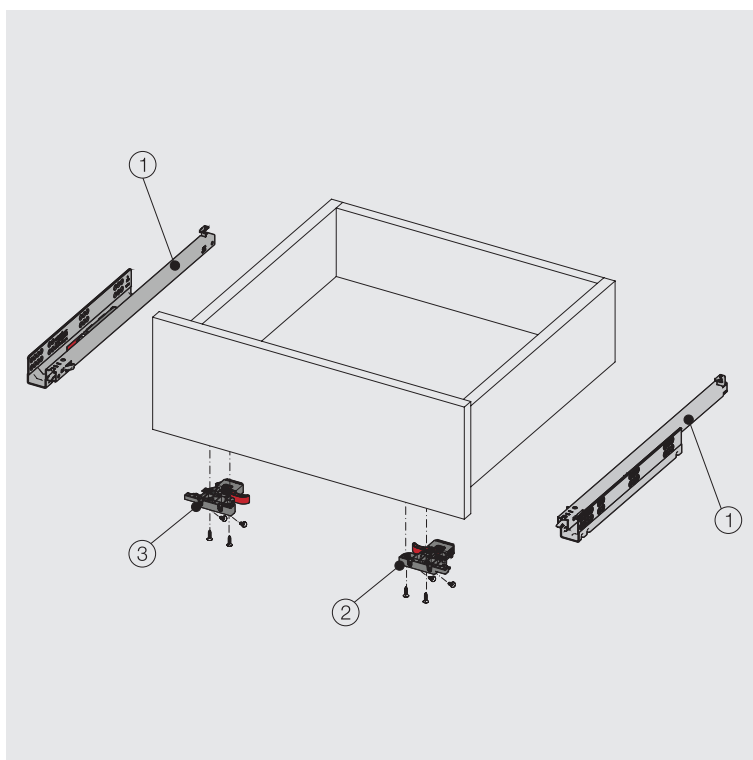

1 Направляющая Slidea Правая/Левая			
Номин. размер	Артикул с доводчиком	Артикул без доводчика	Упаковка
250 мм	12722821	12722811	12 компл.
300 мм	12722822	12722812	12 компл.
350 мм	12722823	12722813	12 компл.
400 мм	12722824	12722814	12 компл.
450 мм	12722825	12722815	12 компл.
500 мм	12722826	12722816	12 компл.
550 мм	12722827	12722817	12 компл.
600 мм	12722828	12722818	12 компл.

2-3 Система крепления с фиксаторами LOCK FIX Правая/Левая		
Артикул правая	Артикул левая	Упаковка
12790791	12790792	100 Шт.

Промышленная упаковка с доводчиком			
Номин. размер	Артикул правая	Артикул левая	Упаковка
250 мм	12722851	12722861	24 Шт.
300 мм	12722852	12722862	24 Шт.
350 мм	12722853	12722863	24 Шт.
400 мм	12722854	12722864	24 Шт.
450 мм	12722855	12722865	24 Шт.
500 мм	12722856	12722866	24 Шт.
550 мм	12722857	12722867	24 Шт.
600 мм	12722858	12722868	24 Шт.

Промышленная упаковка без доводчика			
Номин. размер	Артикул правая	Артикул левая	Упаковка
250 мм	12722831	12722841	24 Шт.
300 мм	12722832	12722842	24 Шт.
350 мм	12722833	12722843	24 Шт.
400 мм	12722834	12722844	24 Шт.
450 мм	12722835	12722845	24 Шт.
500 мм	12722836	12722846	24 Шт.
550 мм	12722837	12722847	24 Шт.
600 мм	12722838	12722848	24 Шт.

Установочные размеры

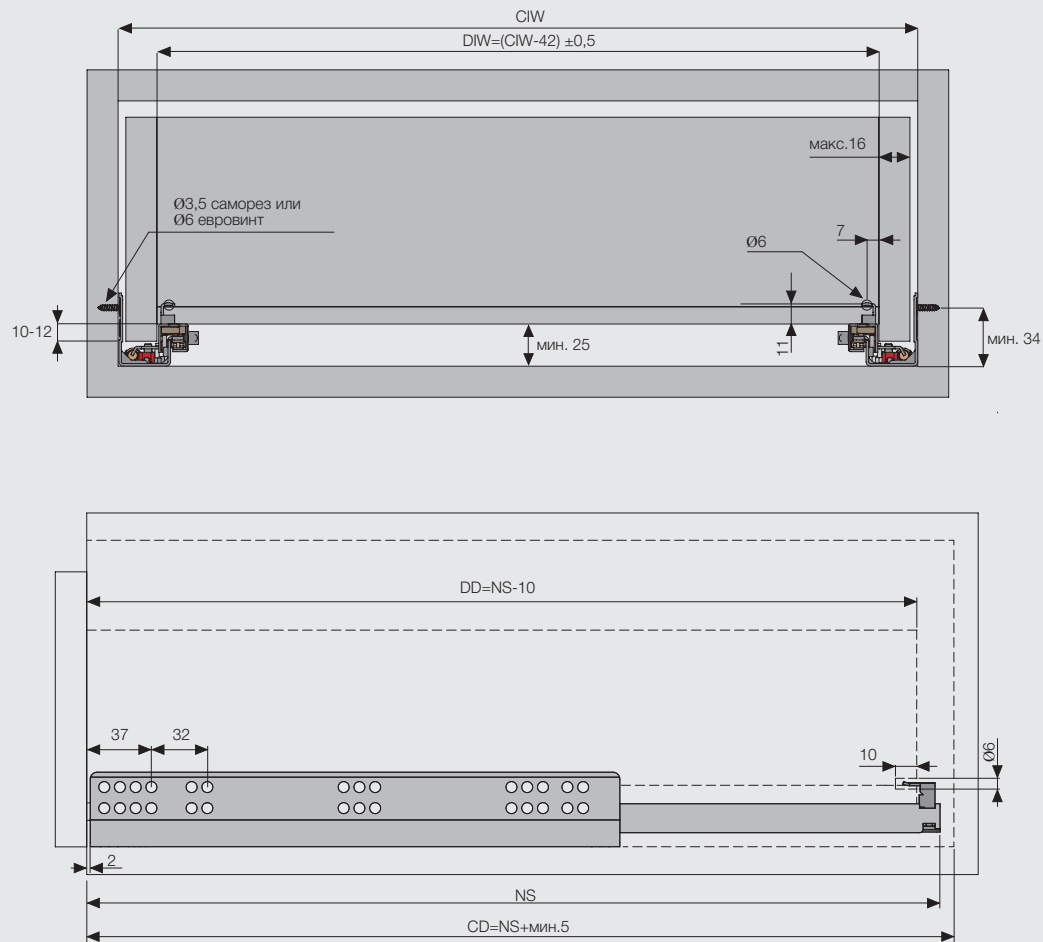

Расположение винтов для направляющих

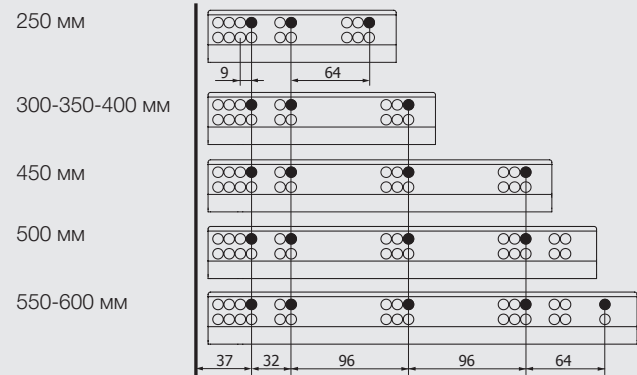
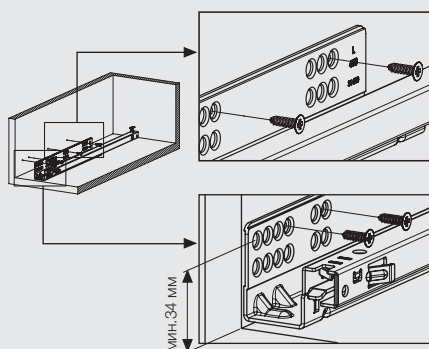

CD – Глубина корпуса
 CIW – Внутренняя ширина корпуса
 NS – Номин. размер
 DIW – Внутренняя ширина ящика
 DD – Глубина ящика

Рекомендуемые виды крепежа для установки направляющих

Саморез Ø3,5 x 16 мм



Евровинт Ø6,1 x 11,5 мм



* Все размеры, указанные на чертежах, приведены в мм

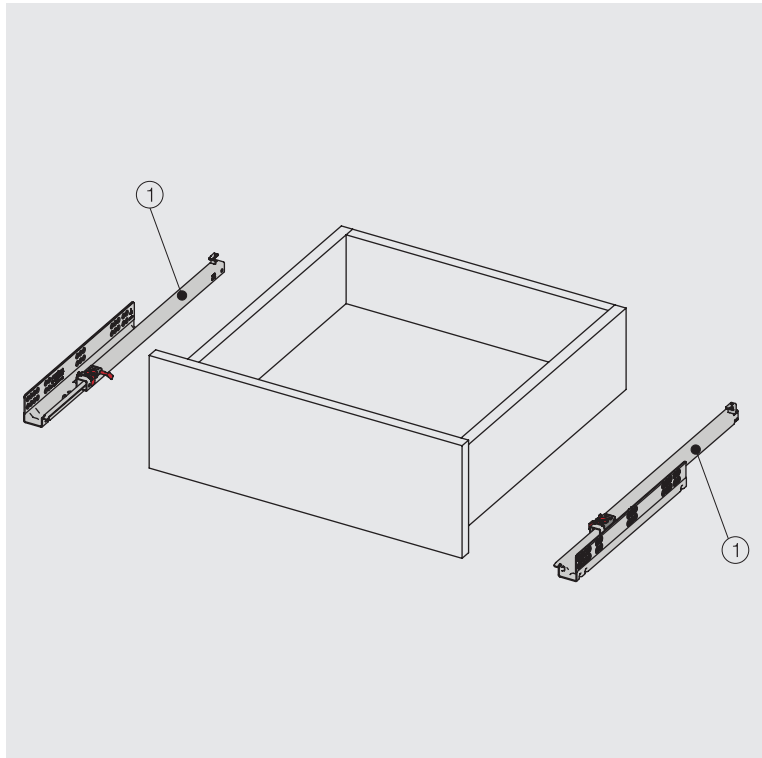

- Скрытые направляющие частичного выдвижения для деревянных ящиков
- Встроенный фиксатор PIN FIX
- Плавное и бесшумное закрытие
- Возможность регулировки по вертикали +2,5 мм
- Динамическая нагрузка: 25 кг
- Возможность установки ящика с толщиной боковин до 19 мм
- Номинальная длина: 260/285/310/335/360/385/410/435/460/485/510/535/560 мм
- Длительный срок службы

1 Направляющая Slidea Правая/Левая

Номинальный размер	Артикул с доводчиком	Артикул без доводчика	Упаковка
260 мм	1272272260	1272271260	12 компл.
285 мм	1272272285	1272271285	12 компл.
310 мм	1272272310	1272271310	12 компл.
335 мм	1272272335	1272271335	12 компл.
360 мм	1272272360	1272271360	12 компл.
385 мм	1272272385	1272271385	12 компл.
410 мм	1272272410	1272271410	12 компл.
435 мм	1272272435	1272271435	12 компл.
460 мм	1272272460	1272271460	12 компл.
485 мм	1272272485	1272271485	12 компл.
510 мм	1272272510	1272271510	12 компл.
535 мм	1272272535	1272271535	12 компл.
560 мм	1272272560	1272271560	12 компл.

Размеры ящика

Перед установкой ящика необходимо просверлить отверстия

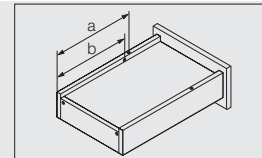
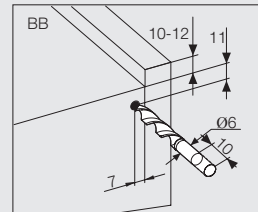
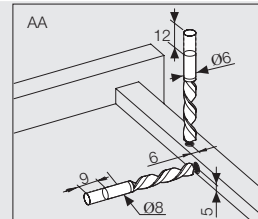
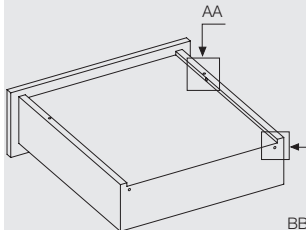

Номинальный размер NS (мм)	Установочный шаг а (мм)	Предохранитель b (мм)
260	205	185
285	220	200
310	230	210
335	245	225
360	275	255
385	285	265
410	300	280
435	310	290
460	335	315
485	350	330
510	360	340
535	375	355
560	405	385

Промышленная упаковка с доводчиком

Номинальный размер	Артикул правая	Артикул левая	Упаковка
260 мм	1272275260	1272276260	24 шт.
285 мм	1272275285	1272276285	24 шт.
310 мм	1272275310	1272276310	24 шт.
335 мм	1272275335	1272276335	24 шт.
360 мм	1272275360	1272276360	24 шт.
385 мм	1272275385	1272276385	24 шт.
410 мм	1272275410	1272276410	24 шт.
435 мм	1272275435	1272276435	24 шт.
460 мм	1272275460	1272276460	24 шт.
485 мм	1272275485	1272276485	24 шт.
510 мм	1272275510	1272276510	24 шт.
535 мм	1272275535	1272276535	24 шт.
560 мм	1272275560	1272276560	24 шт.

Промышленная упаковка без доводчика

Номинальный размер	Артикул правая	Артикул левая	Упаковка
260 мм	1272273260	1272274260	24 шт.
285 мм	1272273285	1272274285	24 шт.
310 мм	1272273310	1272274310	24 шт.
335 мм	1272273335	1272274335	24 шт.
360 мм	1272273360	1272274360	24 шт.
385 мм	1272273385	1272274385	24 шт.
410 мм	1272273410	1272274410	24 шт.
435 мм	1272273435	1272274435	24 шт.
460 мм	1272273460	1272274460	24 шт.
485 мм	1272273485	1272274485	24 шт.
510 мм	1272273510	1272274510	24 шт.
535 мм	1272273535	1272274535	24 шт.
560 мм	1272273560	1272274560	24 шт.

Установочные размеры

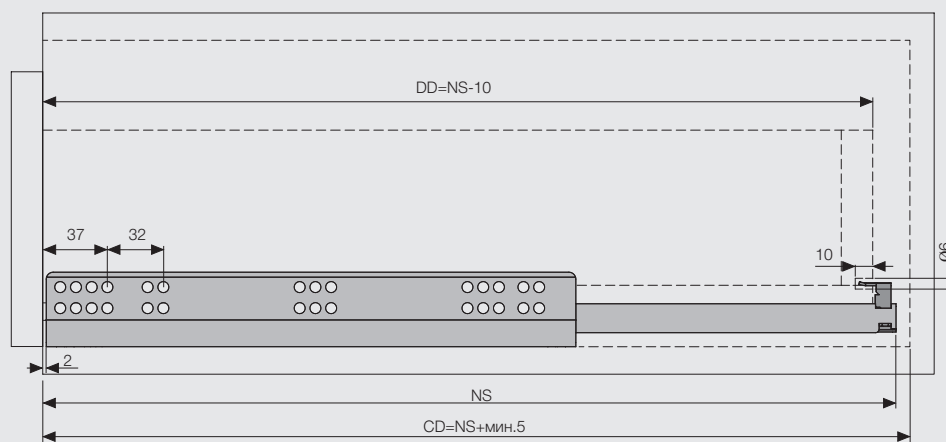
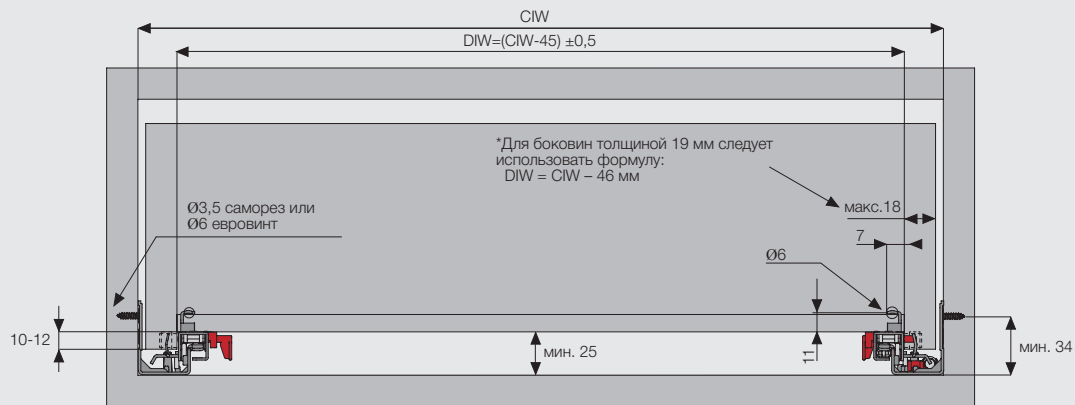

Расположение винтов для направляющих

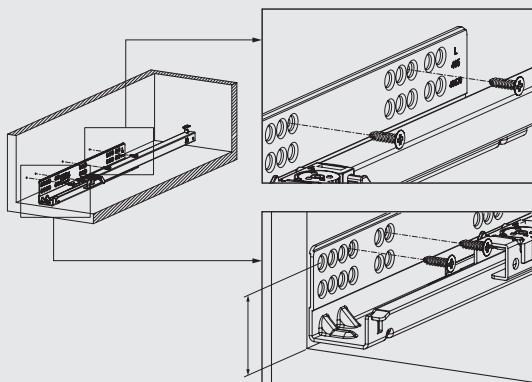

260 мм

285-310-335
360-385-410 мм

435-460 мм

485-510 мм

535-560 мм

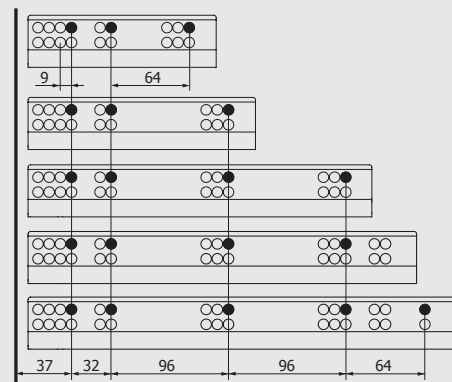

CD – Глубина корпуса
CIW – Внутренняя ширина корпуса
NS – Номин. размер
DIW – Внутренняя ширина ящика
DD – Глубина ящика

Рекомендуемые виды крепежа для установки направляющих

Саморез Ø3,5 x 16 мм



Евровинт Ø6,1 x 11,5 мм



* Все размеры, указанные на чертежах, приведены в мм

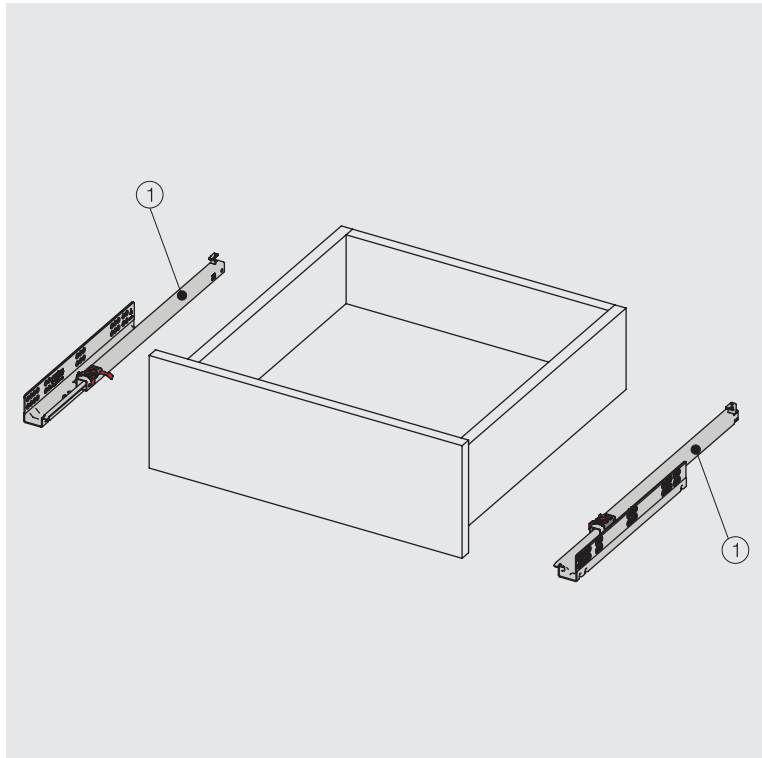

- Скрытые направляющие частичного выдвижения для деревянных ящиков
- Встроенный фиксатор PIN FIX
- Плавное и бесшумное закрытие
- Возможность регулировки по вертикали +2,5 мм
- Динамическая нагрузка: 25 кг
- Возможность установки ящика с толщиной боковин до 16 мм
- Номинальная длина: 260/285/310/335/360/385/410/435/460/485/510/535/560 мм
- Длительный срок службы

1 Направляющая Slidea Правая/Левая			
Номин. размер	Артикул с доводчиком	Артикул без доводчика	Упаковка
260 мм	1272292260	1272291260	12 компл.
285 мм	1272292285	1272291285	12 компл.
310 мм	1272292310	1272291310	12 компл.
335 мм	1272292335	1272291335	12 компл.
360 мм	1272292360	1272291360	12 компл.
385 мм	1272292385	1272291385	12 компл.
410 мм	1272292410	1272291410	12 компл.
435 мм	1272292435	1272291435	12 компл.
460 мм	1272292460	1272291460	12 компл.
485 мм	1272292485	1272291485	12 компл.
510 мм	1272292510	1272291510	12 компл.
535 мм	1272292535	1272291535	12 компл.
560 мм	1272292560	1272291560	12 компл.

Размеры ящика

Перед установкой ящика необходимо просверлить отверстия

Номин. размер NS (мм)	Установ. штифт a (мм)	Предохранитель b (мм)
260	205	185
285	220	200
310	230	210
335	245	225
360	275	255
385	285	265
410	300	280
435	310	290
460	335	315
485	350	330
510	360	340
535	375	355
560	405	385

Промышленная упаковка с доводчиком			
Номин. размер	Артикул правая	Артикул левая	Упаковка
260 мм	1272295260	1272296260	24 Шт.
285 мм	1272295285	1272296285	24 Шт.
310 мм	1272295310	1272296310	24 Шт.
335 мм	1272295335	1272296335	24 Шт.
360 мм	1272295360	1272296360	24 Шт.
385 мм	1272295385	1272296385	24 Шт.
410 мм	1272295410	1272296410	24 Шт.
435 мм	1272295435	1272296435	24 Шт.
460 мм	1272295460	1272296460	24 Шт.
485 мм	1272295485	1272296485	24 Шт.
510 мм	1272295510	1272296510	24 Шт.
535 мм	1272295535	1272296535	24 Шт.
560 мм	1272295560	1272296560	24 Шт.

Промышленная упаковка без доводчика			
Номин. размер	Артикул правая	Артикул левая	Упаковка
260 мм	1272293260	1272294260	24 Шт.
285 мм	1272293285	1272294285	24 Шт.
310 мм	1272293310	1272294310	24 Шт.
335 мм	1272293335	1272294335	24 Шт.
360 мм	1272293360	1272294360	24 Шт.
385 мм	1272293385	1272294385	24 Шт.
410 мм	1272293410	1272294410	24 Шт.
435 мм	1272293435	1272294435	24 Шт.
460 мм	1272293460	1272294460	24 Шт.
485 мм	1272293485	1272294485	24 Шт.
510 мм	1272293510	1272294510	24 Шт.
535 мм	1272293535	1272294535	24 Шт.
560 мм	1272293560	1272294560	24 Шт.

Установочные размеры

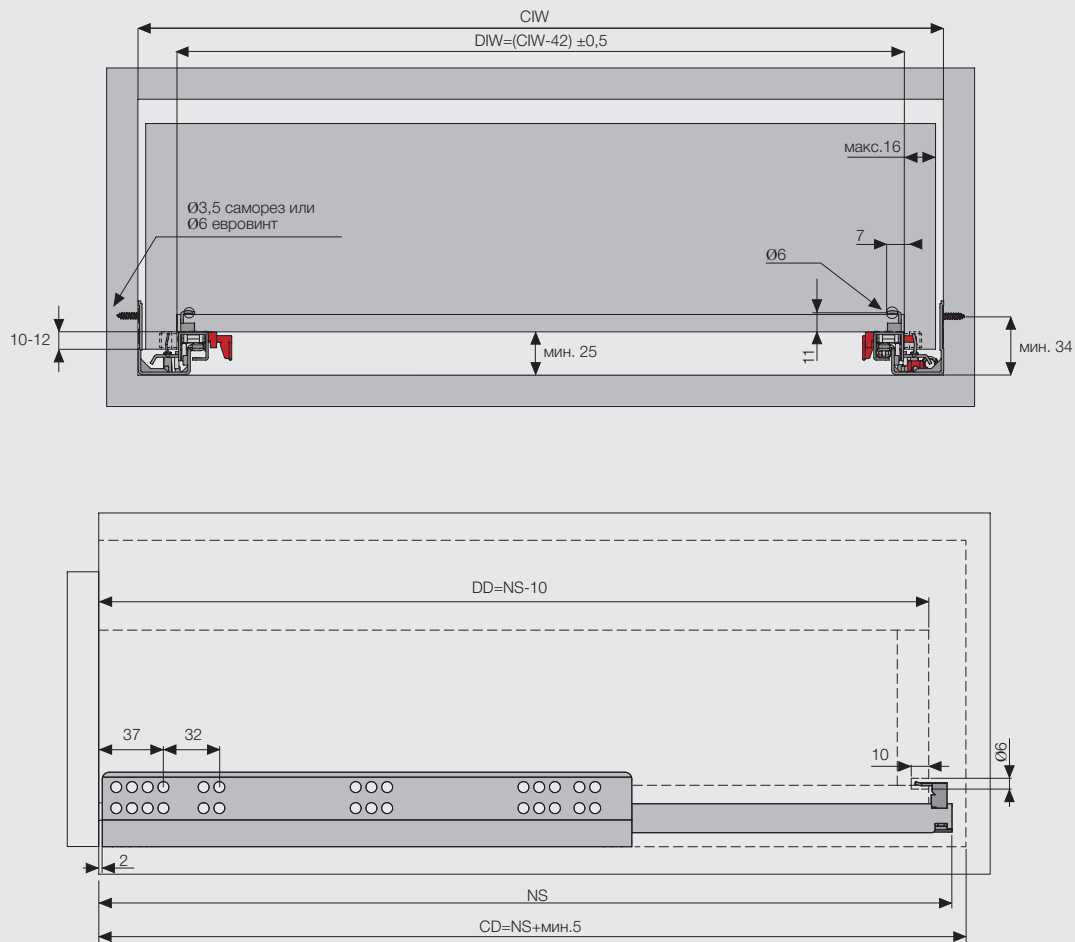

Расположение винтов для направляющих

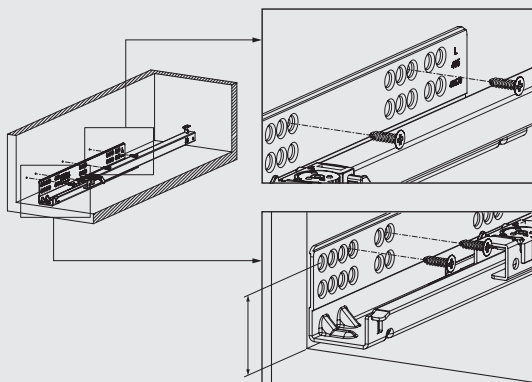

260 мм

285-310-335
360-385-410 мм

435-460 мм

485-510 мм

535-560 мм

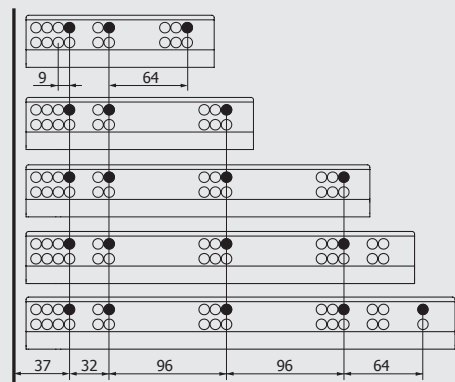

CD – Глубина корпуса
CIW – Внутренняя ширина корпуса
NS – Номин. размер
DIW – Внутренняя ширина ящика
DD – Глубина ящика

Рекомендуемые виды крепежа для установки направляющих

Саморез Ø3,5 x 16 мм



Евровинт Ø6,1 x 11,5 мм



* Все размеры, указанные на чертежах, приведены в мм



- Скрытые направляющие частичного выдвижения для деревянных ящиков
- Легкая установка и демонтаж ящика благодаря системе крепления с фиксаторами LOCK FIX. Возможность регулировки по вертикали +2,5 мм
- Возможность регулировки на 3 мм вперед-назад благодаря механизму Push-Open
- Динамическая нагрузка: 25 кг
- Возможность установки ящика с толщиной боковин до 19 мм
- Номинальная длина: 250/300/350/400/450/500/550/600 мм
- Длительный срок службы

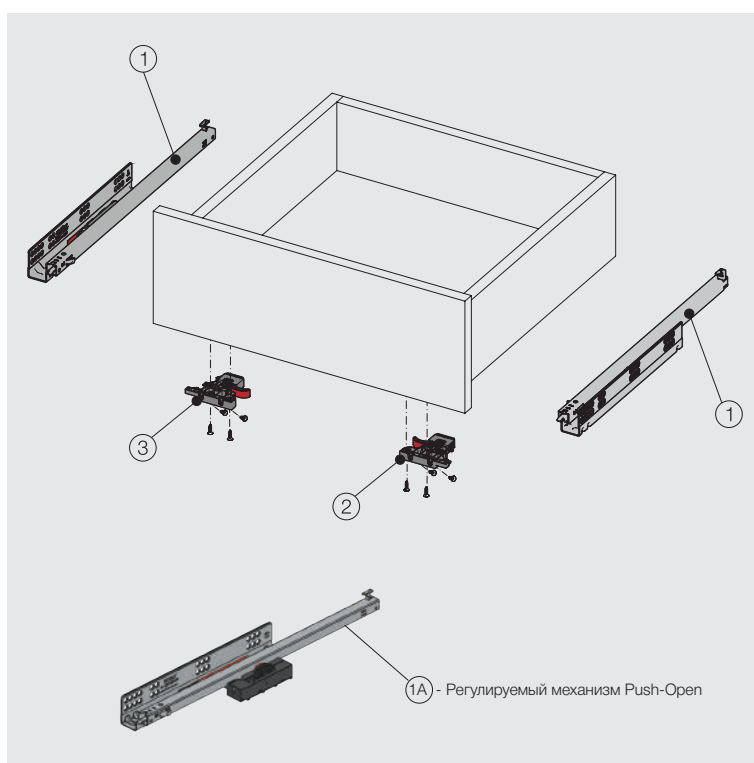

1, 1A		Направляющая Slidea Правая/Левая	
Номин. размер	Артикул без регулировки	Артикул с регулировкой	Упаковка
250 мм	12723411	12723611	12 компл.
300 мм	12723412	12723612	12 компл.
350 мм	12723413	12723613	12 компл.
400 мм	12723414	12723614	12 компл.
450 мм	12723415	12723615	12 компл.
500 мм	12723416	12723616	12 компл.
550 мм	12723417	12723617	12 компл.
600 мм	12723418	12723618	12 компл.

2-3 Система крепления с фиксаторами LOCK FIX Правая/Левая		
Артикул правая	Артикул левая	Упаковка
12790791	12790792	100 шт.

Промышленная упаковка			
Номин. размер	Артикул без регулировки, правая	Артикул без регулировки, левая	Упаковка
250 мм	12723421	12723431	24 шт.
300 мм	12723422	12723432	24 шт.
350 мм	12723423	12723433	24 шт.
400 мм	12723424	12723434	24 шт.
450 мм	12723425	12723435	24 шт.
500 мм	12723426	12723436	24 шт.
550 мм	12723427	12723437	24 шт.
600 мм	12723428	12723438	24 шт.

1A Промышленная упаковка			
Номин. размер	Артикул без регулировки, правая	Артикул без регулировки, левая	Упаковка
250 мм	12723621	12723631	24 шт.
300 мм	12723622	12723632	24 шт.
350 мм	12723623	12723633	24 шт.
400 мм	12723624	12723634	24 шт.
450 мм	12723625	12723635	24 шт.
500 мм	12723626	12723636	24 шт.
550 мм	12723627	12723637	24 шт.
600 мм	12723628	12723638	24 шт.

Установочные размеры

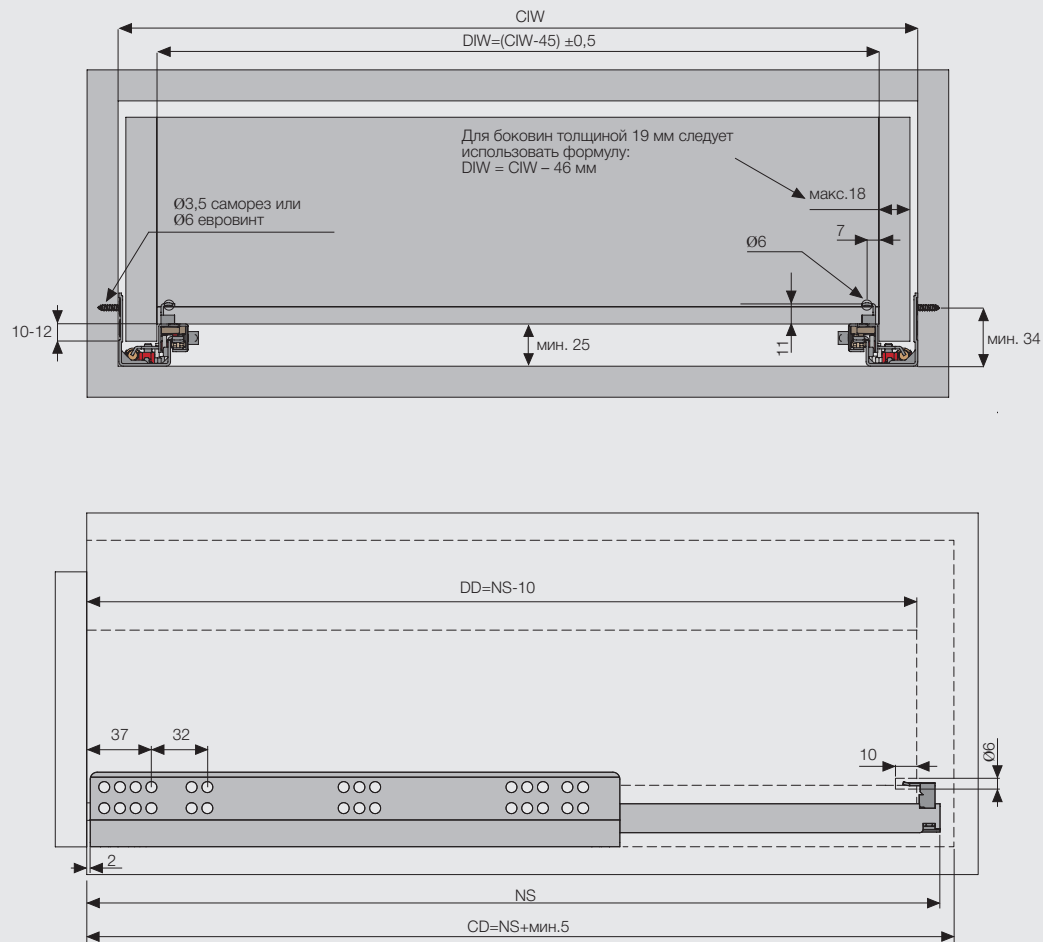

Расположение винтов для направляющих

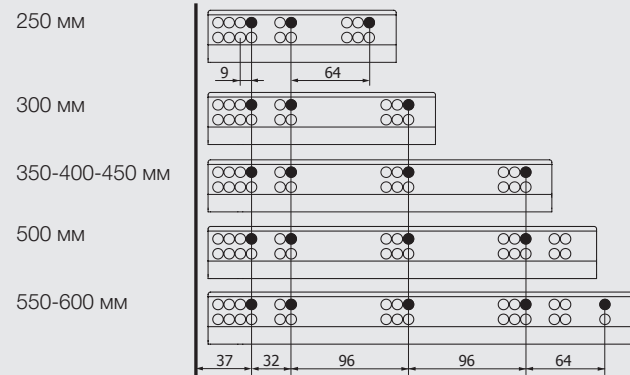
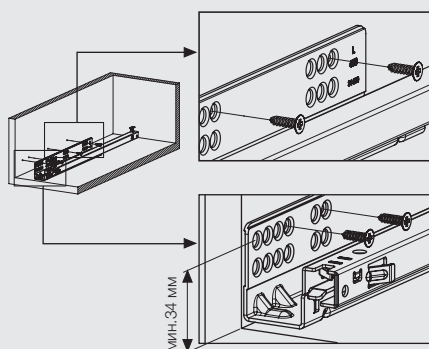

CD – Глубина корпуса
 CIW – Внутренняя ширина корпуса
 NS – Номин. размер
 DIW – Внутренняя ширина ящика
 DD – Глубина ящика

Рекомендуемые виды крепежа для установки направляющих

Саморез Ø3,5 x 16 мм



Евровинт Ø6,1 x 11,5 мм



* Все размеры, указанные на чертежах, приведены в мм

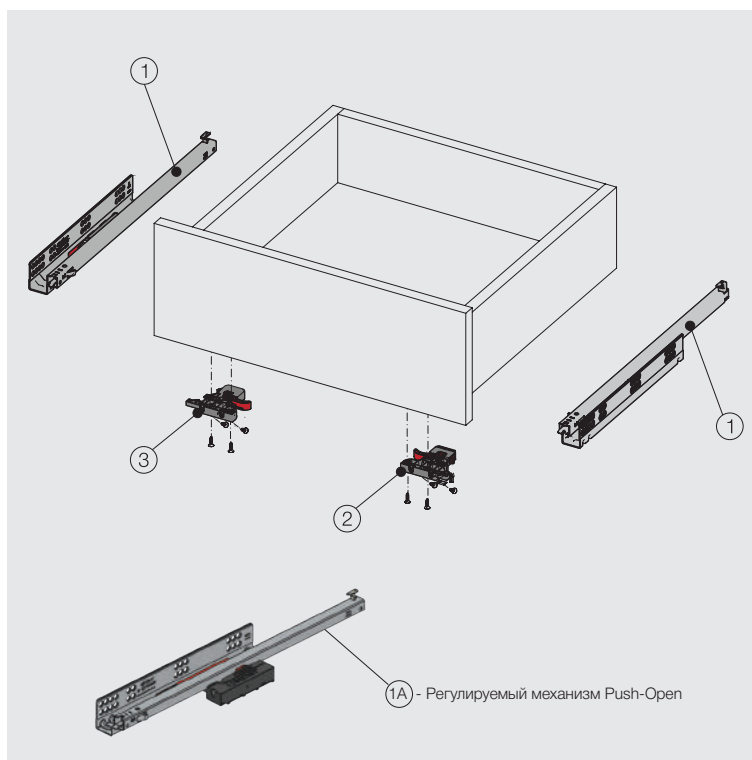

- Скрытые направляющие частичного выдвижения для деревянных ящиков
- Легкая установка и демонтаж ящика благодаря системе крепления с фиксаторами LOCK FIX. Возможность регулировки по вертикали +2,5 мм
- Возможность регулировки на 3 мм вперед-назад благодаря механизму Push-Open
- Динамическая нагрузка: 25 кг
- Возможность установки ящика с толщиной боковин до 16 мм
- Номинальная длина: 250/300/350/400/450/500/550/600 мм
- Длительный срок службы

1, 1A		Направляющая Slidea Правая/Левая	
Номин. размер	Артикул без регулировки	Артикул с регулировкой	Упаковка
250 мм	12723511	12723711	12 компл.
300 мм	12723512	12723712	12 компл.
350 мм	12723513	12723713	12 компл.
400 мм	12723514	12723714	12 компл.
450 мм	12723515	12723715	12 компл.
500 мм	12723516	12723716	12 компл.
550 мм	12723517	12723717	12 компл.
600 мм	12723518	12723718	12 компл.

2-3 Система крепления с фиксаторами LOCK FIX Правая/Левая		
Артикул правая	Артикул левая	Упаковка
12790791	12790792	100 Шт.

Промышленная упаковка			
Номин. размер	Артикул без регулировки, правая	Артикул без регулировки, левая	Упаковка
250 мм	12723521	12723531	24 Шт.
300 мм	12723522	12723532	24 Шт.
350 мм	12723523	12723533	24 Шт.
400 мм	12723524	12723534	24 Шт.
450 мм	12723525	12723535	24 Шт.
500 мм	12723526	12723536	24 Шт.
550 мм	12723527	12723537	24 Шт.
600 мм	12723528	12723538	24 Шт.

1A Промышленная упаковка			
Номин. размер	Артикул без регулировки, правая	Артикул без регулировки, левая	Упаковка
250 мм	12723721	12723731	24 Шт.
300 мм	12723722	12723732	24 Шт.
350 мм	12723723	12723733	24 Шт.
400 мм	12723724	12723734	24 Шт.
450 мм	12723725	12723735	24 Шт.
500 мм	12723726	12723736	24 Шт.
550 мм	12723727	12723737	24 Шт.
600 мм	12723728	12723738	24 Шт.

Установочные размеры

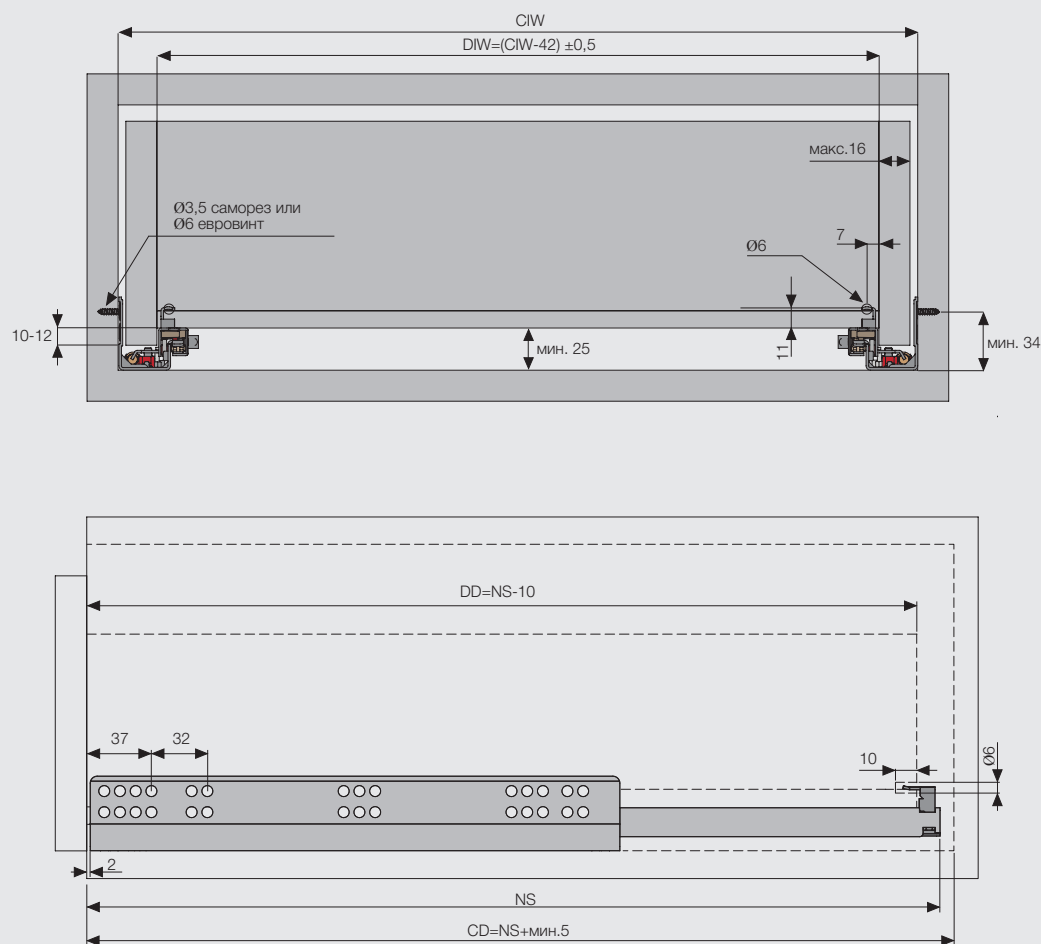

Расположение винтов для направляющих

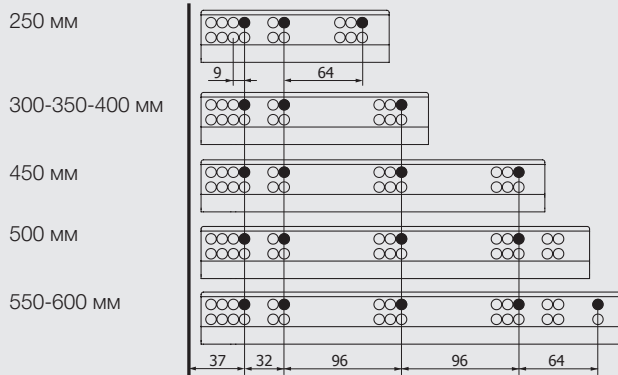
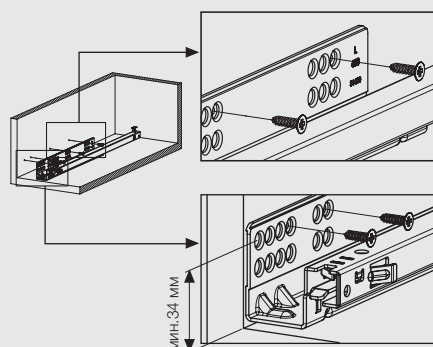

CD – Глубина корпуса
 CIW – Внутренняя ширина корпуса
 NS – Номин. размер
 DIW – Внутренняя ширина ящика
 DD – Глубина ящика

Рекомендуемые виды крепежа для установки направляющих

Саморез Ø3,5 x 16 мм



Евровинт Ø6,1 x 11,5 мм



* Все размеры, указанные на чертежах, приведены в мм

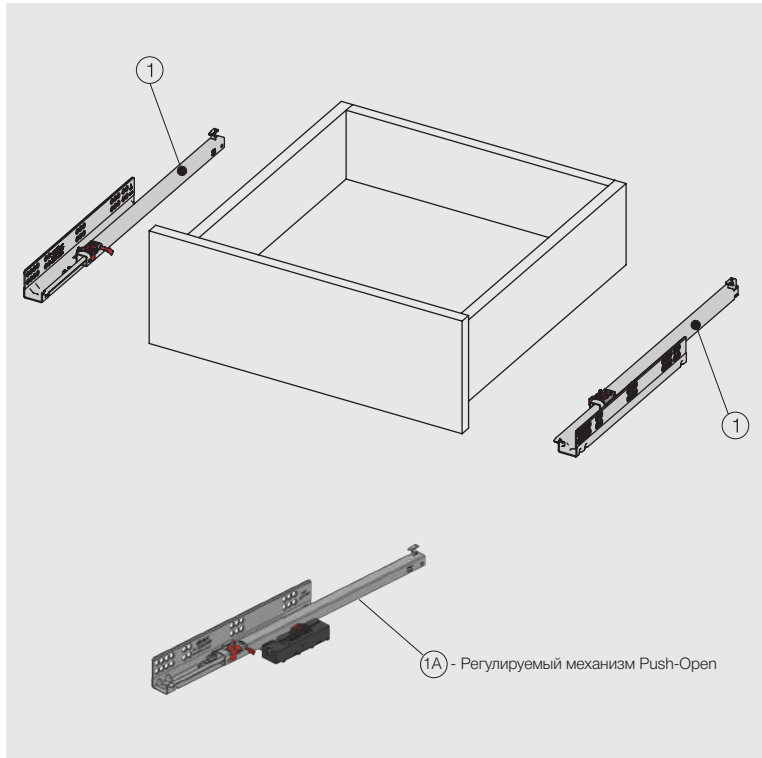

- Скрытые направляющие частичного выдвижения для деревянных ящиков
- Встроенный фиксатор PIN FIX
- Возможность регулировки по вертикали +2,5 мм
- Возможность регулировки на 3 мм вперед-назад благодаря механизму Push-Open
- Динамическая нагрузка: 25 кг
- Возможность установки ящика с толщиной боковин до 19 мм
- Номинальная длина: 260/285/310/335/360/385/410/435/460/485/510/535/560 мм
- Длительный срок службы

1, 1A Направляющая Slidea Правая/Левая			
Номин. размер	Артикул без регулировки	Артикул с регулировкой	Упаковка
260 мм	1272344260	1272364260	12 компл.
285 мм	1272344285	1272364285	12 компл.
310 мм	1272344310	1272364310	12 компл.
335 мм	1272344335	1272364335	12 компл.
360 мм	1272344360	1272364360	12 компл.
385 мм	1272344385	1272364385	12 компл.
410 мм	1272344410	1272364410	12 компл.
435 мм	1272344435	1272364435	12 компл.
460 мм	1272344460	1272364460	12 компл.
485 мм	1272344485	1272364485	12 компл.
510 мм	1272344510	1272364510	12 компл.
535 мм	1272344535	1272364535	12 компл.
560 мм	1272344560	1272364560	12 компл.

1 Промышленная упаковка			
Номин. размер	Артикул правая	Артикул левая	Упаковка
260 мм	1272345260	1272346260	24 шт.
285 мм	1272345285	1272346285	24 шт.
310 мм	1272345310	1272346310	24 шт.
335 мм	1272345335	1272346335	24 шт.
360 мм	1272345360	1272346360	24 шт.
385 мм	1272345385	1272346385	24 шт.
410 мм	1272345410	1272346410	24 шт.
435 мм	1272345435	1272346435	24 шт.
460 мм	1272345460	1272346460	24 шт.
485 мм	1272345485	1272346485	24 шт.
510 мм	1272345510	1272346510	24 шт.
535 мм	1272345535	1272346535	24 шт.
560 мм	1272345560	1272346560	24 шт.

1A Промышленная упаковка			
Номин. размер	Артикул правая	Артикул левая	Упаковка
260 мм	1272365260	1272366260	24 шт.
285 мм	1272365285	1272366285	24 шт.
310 мм	1272365310	1272366310	24 шт.
335 мм	1272365335	1272366335	24 шт.
360 мм	1272365360	1272366360	24 шт.
385 мм	1272365385	1272366385	24 шт.
410 мм	1272365410	1272366410	24 шт.
435 мм	1272365435	1272366435	24 шт.
460 мм	1272365460	1272366460	24 шт.
485 мм	1272365485	1272366485	24 шт.
510 мм	1272365510	1272366510	24 шт.
535 мм	1272365535	1272366535	24 шт.
560 мм	1272365560	1272366560	24 шт.

Размеры ящика

Перед установкой ящика необходимо просверлить отверстия

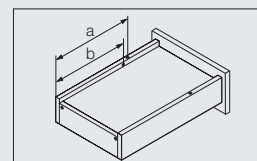
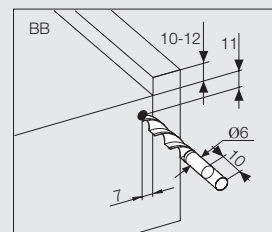
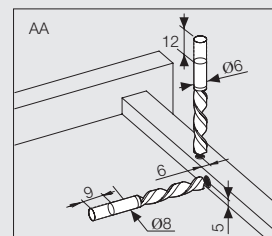
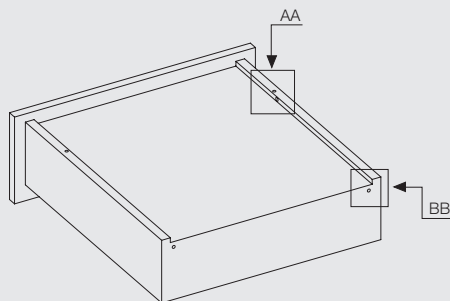

Номин. размер NS (мм)	Установ. штифт a (мм)	Предохранитель b (мм)
260	205	185
285	220	200
310	230	210
335	245	225
360	275	255
385	285	265
410	300	280
435	310	290
460	335	315
485	350	330
510	360	340
535	375	355
560	405	385

Установочные размеры

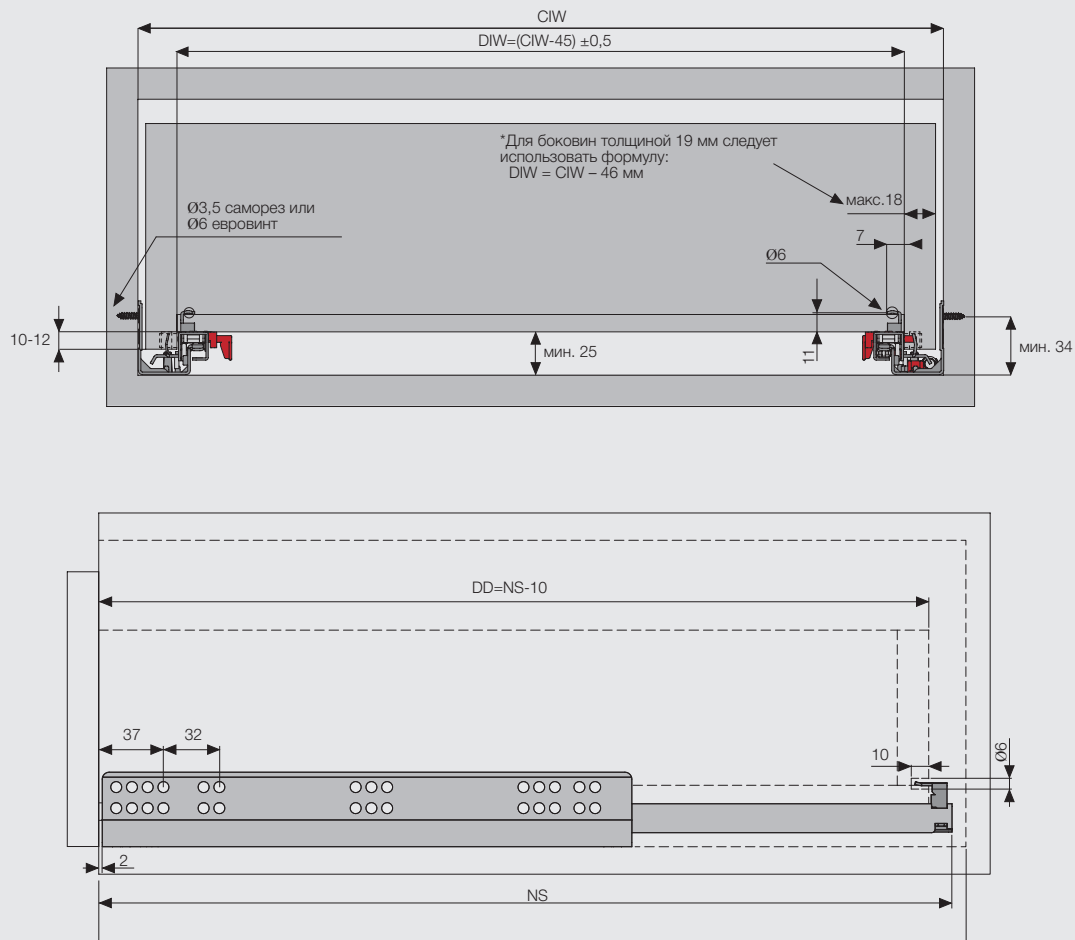

Расположение винтов для направляющих

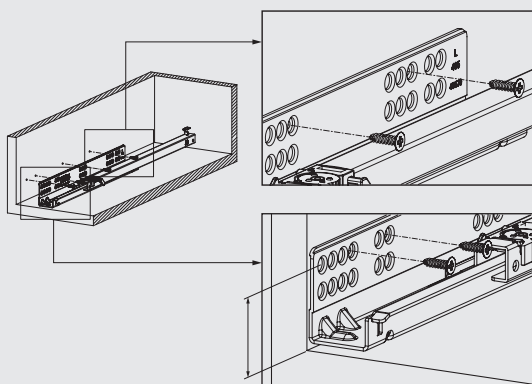

260 мм

285-310-335
 360-385-410 мм

435-460 мм

485-510 мм

535-560 мм

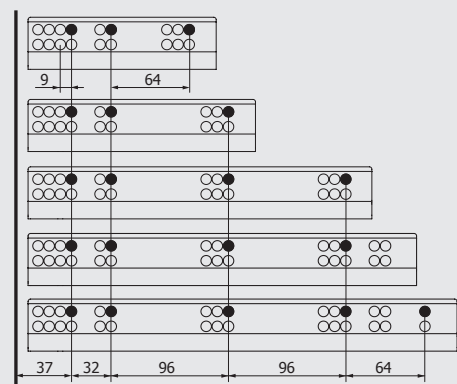

CD – Глубина корпуса
 CIW – Внутренняя ширина корпуса
 NS – Номин. размер
 DIW – Внутренняя ширина ящика
 DD – Глубина ящика

Рекомендуемые виды крепежа для установки направляющих

Саморез Ø3,5 x 16 мм



Евровинт Ø6,1 x 11,5 мм



* Все размеры, указанные на чертежах, приведены в мм

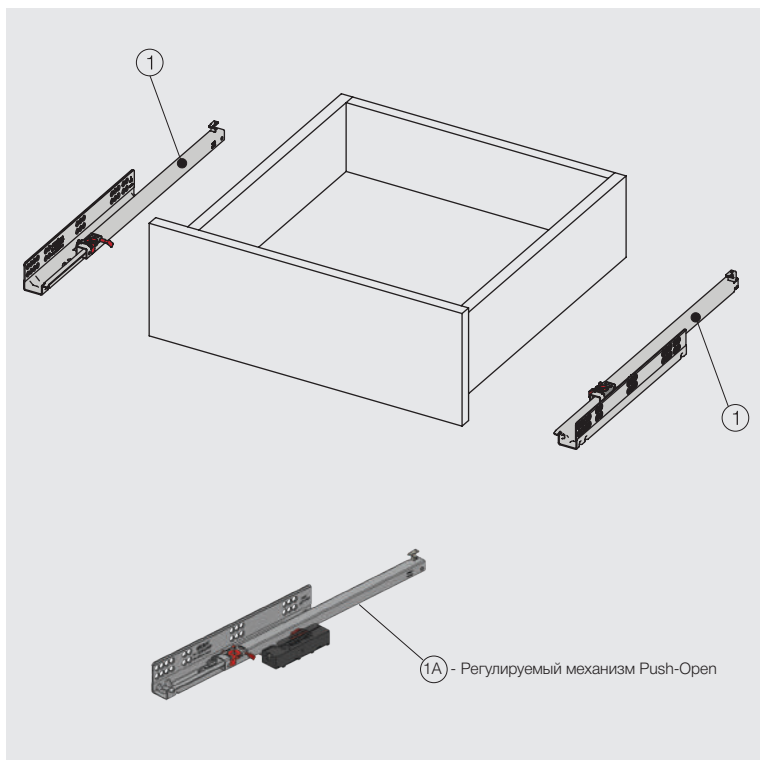

- Скрытые направляющие частичного выдвижения для деревянных ящиков
- Встроенный фиксатор PIN FIX
- Возможность регулировки по вертикали +2,5 мм
- Возможность регулировки на 3 мм вперед-назад благодаря механизму Push-Open
- Динамическая нагрузка: 25 кг
- Возможность установки ящика с толщиной боковин до 16 мм
- Номинальная длина: 260/285/310/335/360/385/410/435/460/485/510/535/560 мм
- Длительный срок службы

1 Направляющая Slidea Правая/Левая			
Номин. размер	Артикул без регулировки	Артикул с регулировкой	Упаковка
260 мм	1272354260	1272374260	12 компл.
285 мм	1272354285	1272374285	12 компл.
310 мм	1272354310	1272374310	12 компл.
335 мм	1272354335	1272374335	12 компл.
360 мм	1272354360	1272374360	12 компл.
385 мм	1272354385	1272374385	12 компл.
410 мм	1272354410	1272374410	12 компл.
435 мм	1272354435	1272374435	12 компл.
460 мм	1272354460	1272374460	12 компл.
485 мм	1272354485	1272374485	12 компл.
510 мм	1272354510	1272374510	12 компл.
535 мм	1272354535	1272374535	12 компл.
560 мм	1272354560	1272374560	12 компл.

1 Промышленная упаковка			
Номин. размер	Артикул правая	Артикул левая	Упаковка
260 мм	1272355260	1272356260	24 шт.
285 мм	1272355285	1272356285	24 шт.
310 мм	1272355310	1272356310	24 шт.
335 мм	1272355335	1272356335	24 шт.
360 мм	1272355360	1272356360	24 шт.
385 мм	1272355385	1272356385	24 шт.
410 мм	1272355410	1272356410	24 шт.
435 мм	1272355435	1272356435	24 шт.
460 мм	1272355460	1272356460	24 шт.
485 мм	1272355485	1272356485	24 шт.
510 мм	1272355510	1272356510	24 шт.
535 мм	1272355535	1272356535	24 шт.
560 мм	1272355560	1272356560	24 шт.

1A Промышленная упаковка			
Номин. размер	Артикул правая	Артикул левая	Упаковка
260 мм	1272375260	1272376260	24 шт.
285 мм	1272375285	1272376285	24 шт.
310 мм	1272375310	1272376310	24 шт.
335 мм	1272375335	1272376335	24 шт.
360 мм	1272375360	1272376360	24 шт.
385 мм	1272375385	1272376385	24 шт.
410 мм	1272375410	1272376410	24 шт.
435 мм	1272375435	1272376435	24 шт.
460 мм	1272375460	1272376460	24 шт.
485 мм	1272375485	1272376485	24 шт.
510 мм	1272375510	1272376510	24 шт.
535 мм	1272375535	1272376535	24 шт.
560 мм	1272375560	1272376560	24 шт.

Размеры ящика

Перед установкой ящика необходимо просверлить отверстия

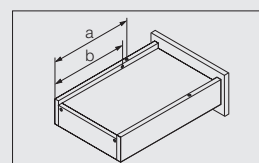
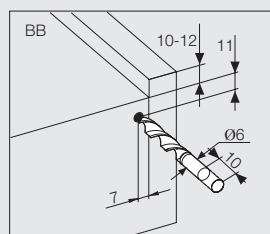
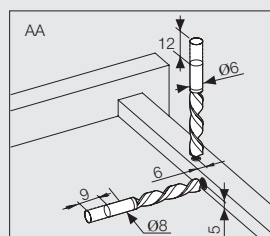
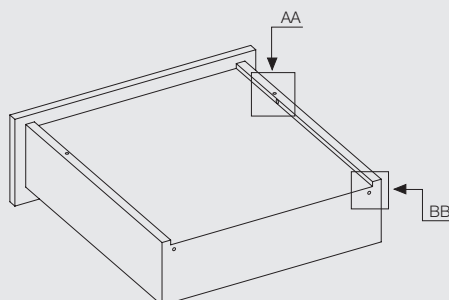

Номин. размер NS (мм)	Установ. штифт a (мм)	Предохранитель b (мм)
260	205	185
285	220	200
310	230	210
335	245	225
360	275	255
385	285	265
410	300	280
435	310	290
460	335	315
485	350	330
510	360	340
535	375	355
560	405	385

Установочные размеры

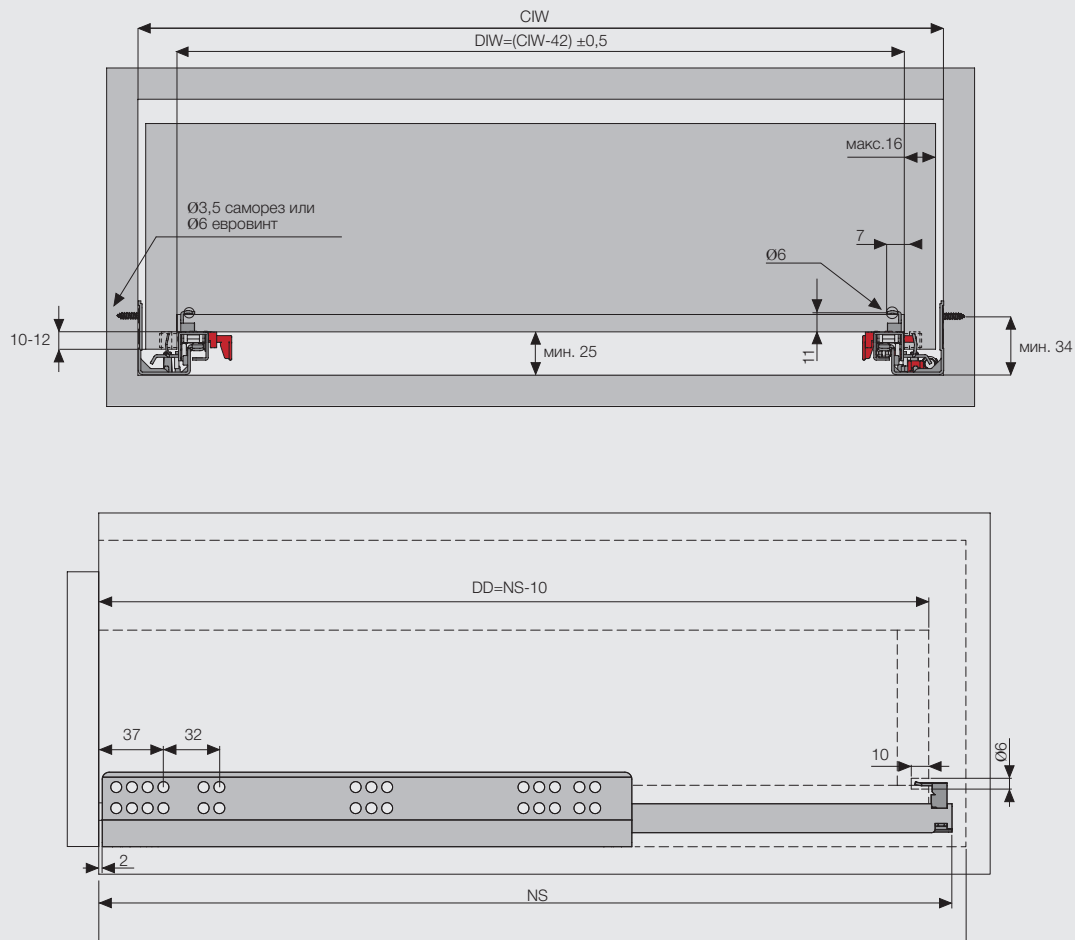

Расположение винтов для направляющих

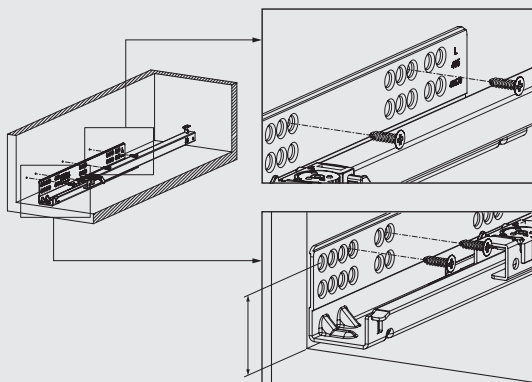

260 мм

285-310-335
360-385-410 мм

435-460 мм

485-510 мм

535-560 мм

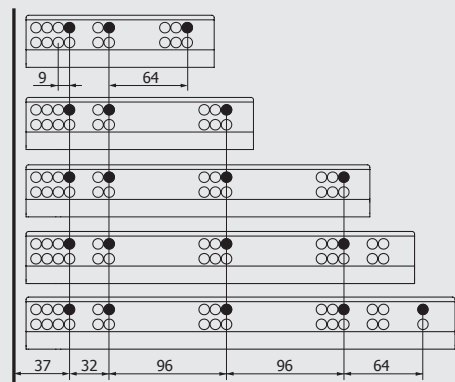

CD – Глубина корпуса
CIW – Внутренняя ширина корпуса
NS – Номин. размер
DIW – Внутренняя ширина ящика
DD – Глубина ящика

Рекомендуемые виды крепежа для установки направляющих

Саморез Ø3,5 x 16 мм



Евровинт Ø6,1 x 11,5 мм



* Все размеры, указанные на чертежах, приведены в мм



- Скрытые направляющие частичного выдвижения для деревянных ящиков
- Плавное и бесшумное закрывание благодаря системе Soft-Close
- Легкая установка и демонтаж ящика благодаря системе крепления SmartLock®
- Возможность регулировки по вертикали +2 мм и по горизонтали ±1,5 мм благодаря системе крепления SmartLock®
- Динамическая нагрузка: 30 кг
- Возможность установки ящика с толщиной боковин толщиной до 19 мм
- Номинальная длина: 250/300/350/400/450/500/550/600 мм
- Длительный срок службы
- Возможность использования одних и тех же корпусов и ящиков как с направляющими SmartSlide® полного выдвижения, так и с направляющими SmartSlide® частичного выдвижения (без замены системы крепления SmartLock®)

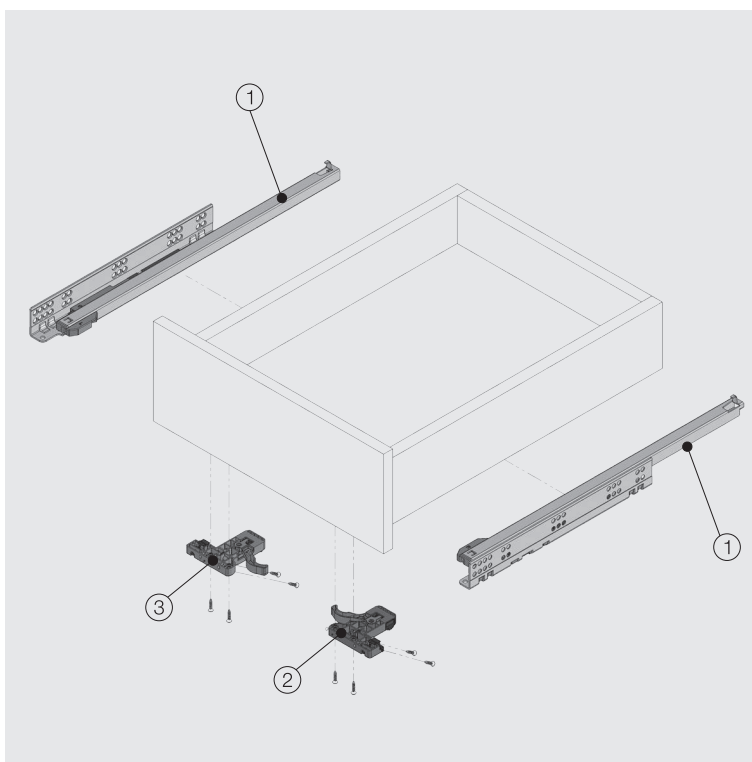

1 Направляющая Smart Slide

Правая/Левая

Номинальный размер	Артикул с доводчиком	Артикул без доводчика	Упаковка
250 мм	127221301	12722111	12 компл.
300 мм	127221302	12722112	12 компл.
350 мм	127221303	12722113	12 компл.
400 мм	127221304	12722114	12 компл.
450 мм	127221305	12722115	12 компл.
500 мм	127221306	12722116	12 компл.
550 мм	127221307	12722117	12 компл.
600 мм	127221308	12722118	12 компл.

2-3

Система крепления SmartLock®

Правая/Левая

Артикул правая	Артикул левая	Упаковка
12790781	12790782	100 шт.

Установочные размеры

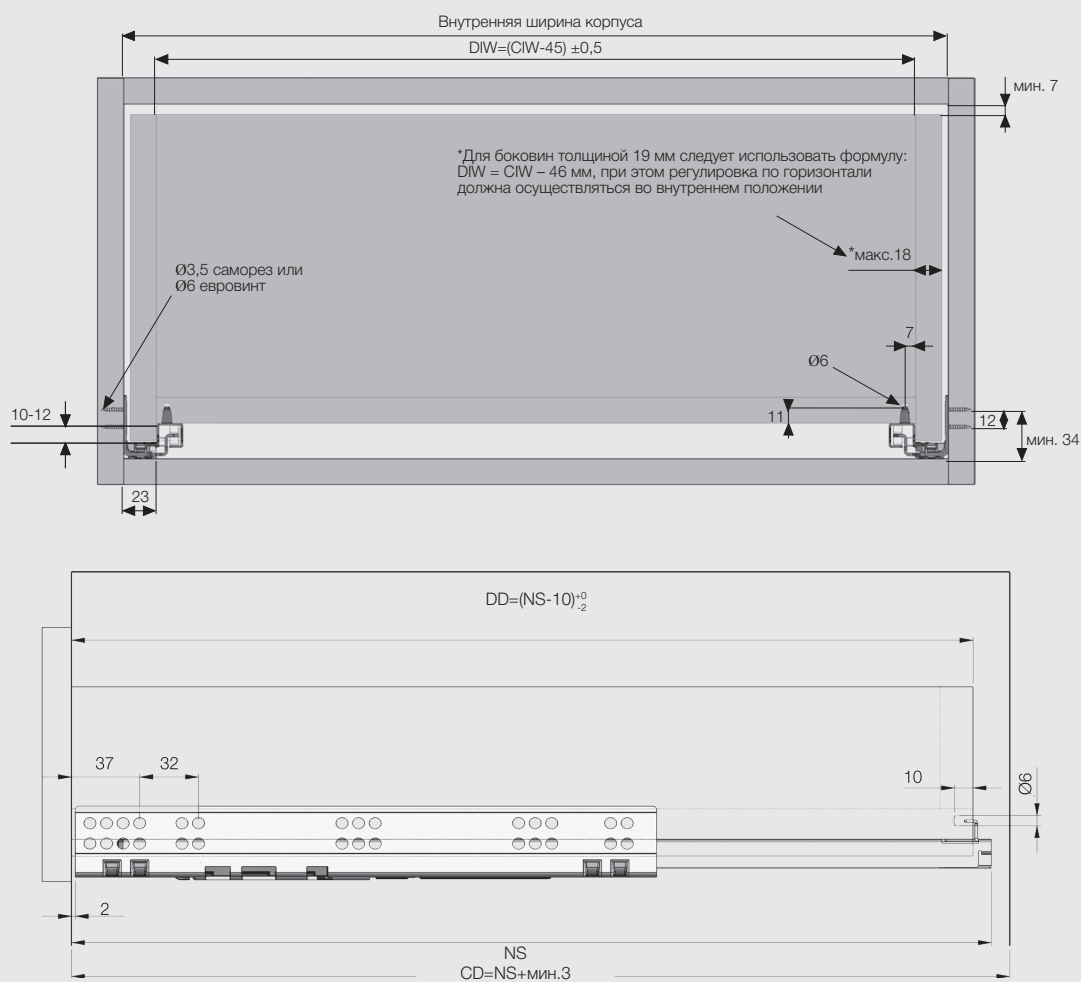

CD – Глубина корпуса
 CIW – Внутренняя ширина корпуса
 NS – Номин. размер
 DIW – Внутренняя ширина ящика
 DD – Глубина ящика

*Все размеры, указанные на чертежах, приведены в мм

Рекомендуемые виды крепежа для установки направляющих

Саморез Ø3,5 x 16 мм



Евровинт Ø6,1 x 11,5 мм



Расположение винтов для направляющих

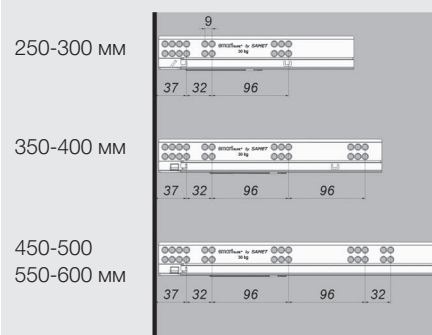



- Скрытые направляющие частичного выдвижения для деревянных ящиков
- Плавное и бесшумное закрытие благодаря системе Soft-Close
- Легкая установка и демонтаж ящика благодаря системе крепления SmartLock®.
- Возможность регулировки по вертикали +2 мм и по горизонтали ±1,5 мм благодаря системе крепления SmartLock®
- Динамическая нагрузка: 30 кг
- Возможность установки ящика с толщиной боковин толщиной до 19 мм
- Номинальная длина: 250/300/350/400/450/500/550/600 мм
- Длительный срок службы
- Возможность использования одних и тех же корпусов и ящиков как с направляющими SmartSlide® полного выдвижения, так и с направляющими SmartSlide® частичного выдвижения (без замены системы крепления SmartLock®)

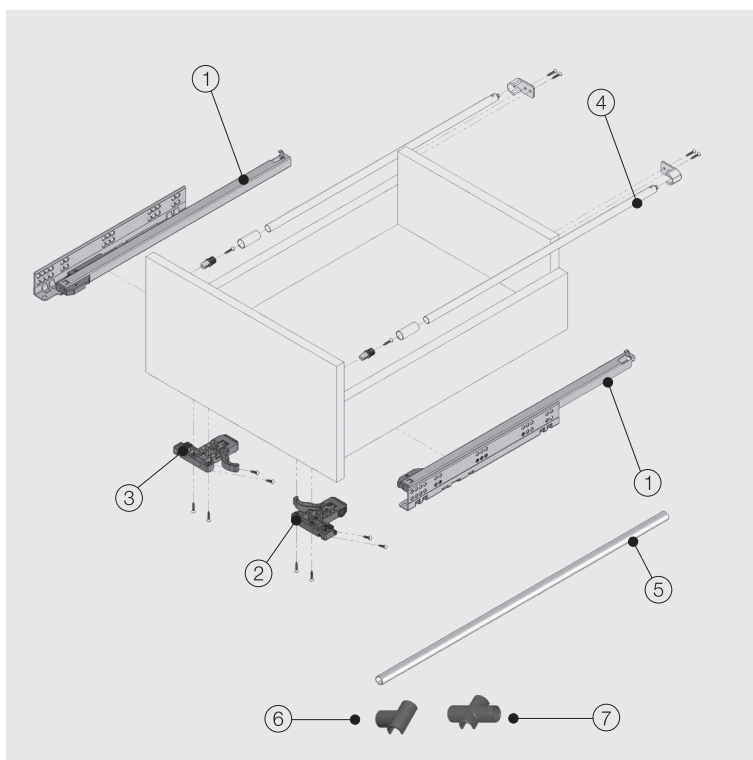

1 Направляющая Smart Slide Правая-левая

Номин. размер	Артикул с доводчиком	Артикул без доводчика	Упаковка
250 мм	127221301	12722111	12 компл.
300 мм	127221302	12722112	12 компл.
350 мм	127221303	12722113	12 компл.
400 мм	127221304	12722114	12 компл.
450 мм	127221305	12722115	12 компл.
500 мм	127221306	12722116	12 компл.
550 мм	127221307	12722117	12 компл.
600 мм	127221308	12722118	12 компл.

4 Релинг

Артикул Белый	Артикул бежевый	Артикул Серый	Артикул Черный	Артикул Хромированный	Упаковка
127908111	127908112	127908113	127908114	127908115	20 компл.
127908121	127908122	127908123	127908124	127908125	20 компл.
127908131	127908132	127908133	127908134	127908135	20 компл.
127908141	127908142	127908143	127908144	127908145	20 компл.
127908151	127908152	127908153	127908154	127908155	20 компл.
127908161	127908162	127908163	127908164	127908165	20 компл.
127908171	127908172	127908173	127908174	127908175	20 компл.
127908181	127908182	127908183	127908184	127908185	20 компл.

2-3 Система крепления SmartLock® Правая-левая

Артикул правая	Артикул левая	Упаковка
12790781	12790782	100 Шт.

5 Разделительный релинг Sam Box / Smart Slide (1104 мм)

Цвет	Артикул	Упаковка
Белый	1121981	10 шт./кор.
Серый металлик	1121983	10 шт./кор.
Черный	1121987	10 шт./кор.

6 Одинарное крепление для разделительного релинга Sam Box / Smart Slide

Цвет	Артикул	Упаковка
Белый	1121991	50 шт./кор./ 200 шт./уп.
Серый	1121993	50 шт./кор./ 200 шт./уп.
Черный	1121997	50 шт./кор./ 200 шт./уп.

7 Двойное крепление для разделительного релинга Sam Box / Smart Slide

Цвет	Артикул	Упаковка
Белый	11219911	50 шт./кор./ 200 шт./уп.
Серый	11219931	50 шт./кор./ 200 шт./уп.
Черный	11219971	50 шт./кор./ 200 шт./уп.

Установочные размеры

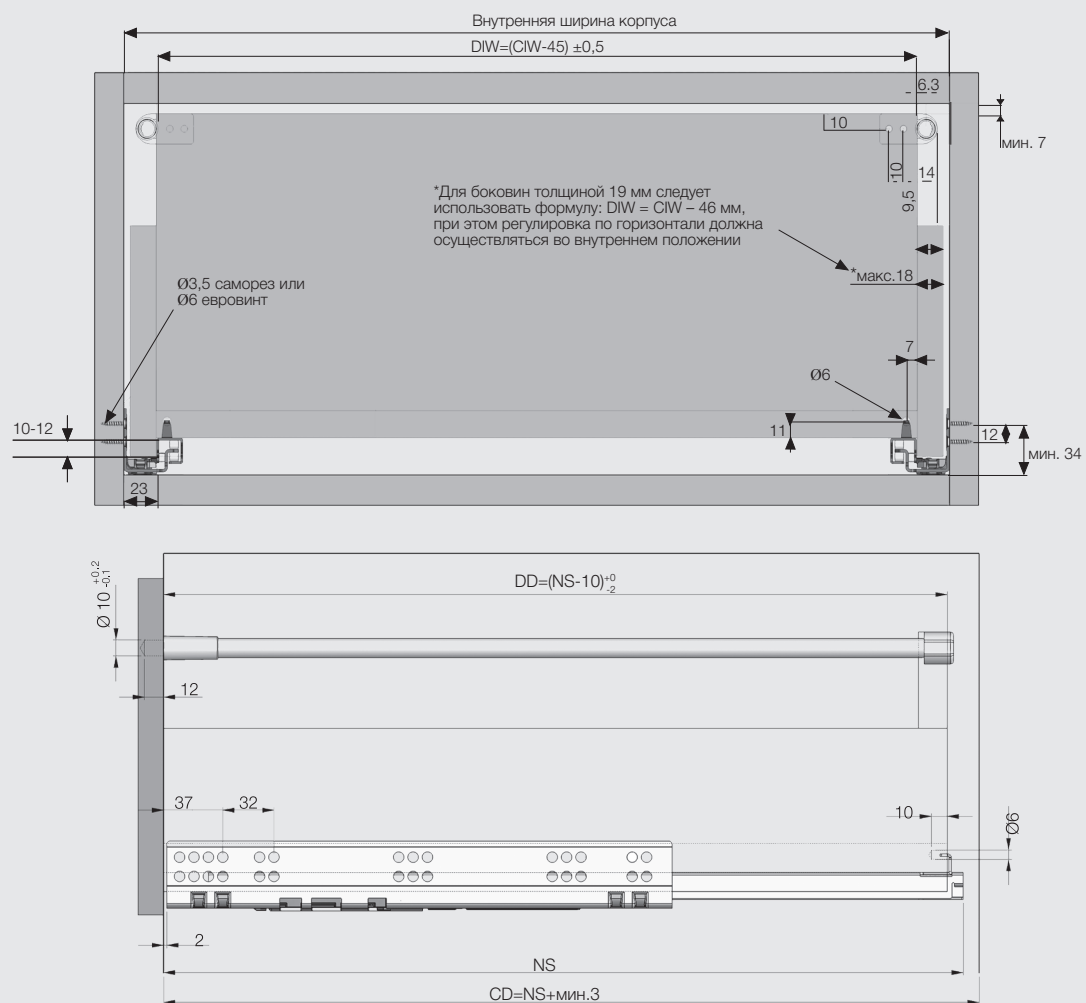

CD – Глубина корпуса
 CIW – Внутренняя ширина корпуса
 NS – Номин. размер
 DIW – Внутренняя ширина ящика
 DD – Глубина ящика

*Все размеры, указанные на чертежах, приведены в мм

Рекомендуемые виды крепежа для установки направляющих

Саморез Ø3,5 x 16 мм



Евровинт Ø6,1 x 11,5 мм



Расположение винтов для направляющих

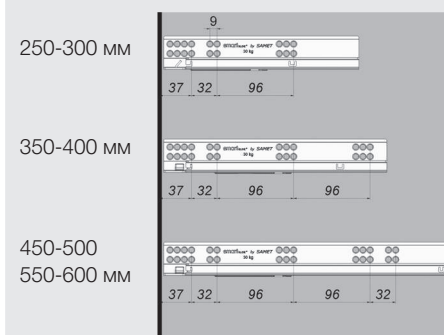



- Скрытые направляющие частичного выдвижения для деревянных ящиков
- Плавное и бесшумное закрывание благодаря системе Soft-Close
- Легкая установка и демонтаж ящика благодаря системе крепления SmartLock®.
- Возможность регулировки по вертикали +2 мм и по горизонтали ±1,5 мм благодаря системе крепления SmartLock®
- Динамическая нагрузка: 30 кг
- Возможность установки ящика с толщиной боковин толщиной до 19 мм
- Номинальная длина: 250/300/350/400/450/500/550/600 мм
- Длительный срок службы
- Возможность использования одних и тех же корпусов и ящиков как с направляющими SmartSlide® полного выдвижения, так и с направляющими SmartSlide® частичного выдвижения (без замены системы крепления SmartLock®)

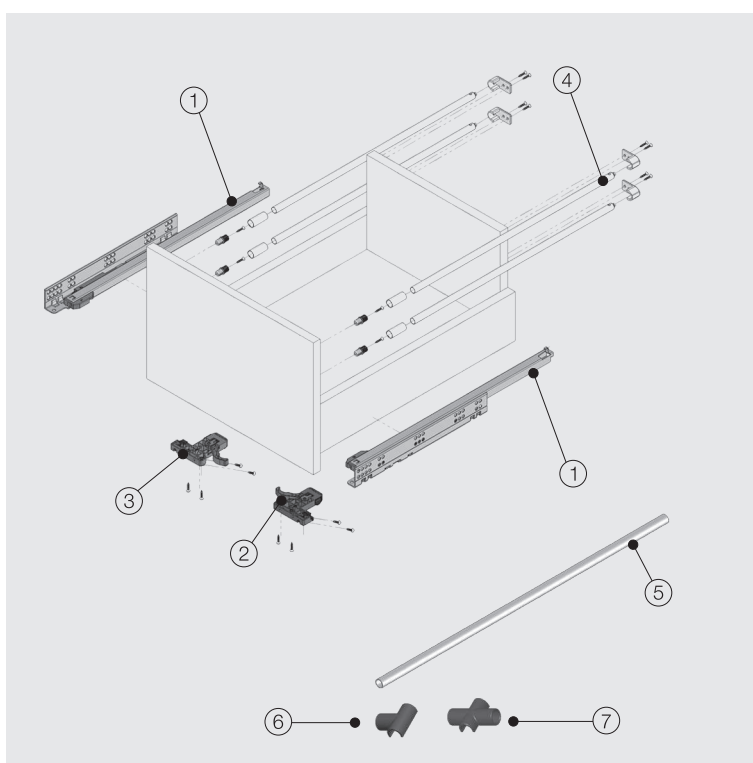

1 Направляющая Smart Slide Правая-левая

Номинал. размер	Артикул С доводчиком	Артикул Без доводчика	Упаковка
250 мм	127221301	12722111	12 компл.
300 мм	127221302	12722112	12 компл.
350 мм	127221303	12722113	12 компл.
400 мм	127221304	12722114	12 компл.
450 мм	127221305	12722115	12 компл.
500 мм	127221306	12722116	12 компл.
550 мм	127221307	12722117	12 компл.
600 мм	127221308	12722118	12 компл.

4 Релинг

Артикул Белый	Артикул Бежевый	Артикул Серый	Артикул Черный	Артикул Хромированный	Упаковка
127908111	127908112	127908113	127908114	127908115	20 компл.
127908121	127908122	127908123	127908124	127908125	20 компл.
127908131	127908132	127908133	127908134	127908135	20 компл.
127908141	127908142	127908143	127908144	127908145	20 компл.
127908151	127908152	127908153	127908154	127908155	20 компл.
127908161	127908162	127908163	127908164	127908165	20 компл.
127908171	127908172	127908173	127908174	127908175	20 компл.
127908181	127908182	127908183	127908184	127908185	20 компл.

2-3 Система крепления SmartLock® Правая-левая

Артикул правая	Артикул левая	Упаковка
12790781	12790782	100 Шт.

5 Разделительный релинг Sam Box / Smart Slide (1104 мм)

Цвет	Артикул	Упаковка
Белый	1121981	10 шт./кор.
Серый Металлик	1121983	10 шт./кор.
Черный	1121987	10 шт./кор.

6 Одинарное крепление для разделительного релинга Sam Box / Smart Slide

Цвет	Артикул	Упаковка
Белый	1121991	50 шт./кор./ 200 шт./уп.
Серый	1121993	50 шт./кор./ 200 шт./уп.
Черный	1121997	50 шт./кор./ 200 шт./уп.

7 Двойное крепление для разделительного релинга Sam Box / Smart Slide

Цвет	Артикул	Упаковка
Белый	11219911	50 шт./кор./ 200 шт./уп.
Серый	11219931	50 шт./кор./ 200 шт./уп.
Черный	11219971	50 шт./кор./ 200 шт./уп.

Установочные размеры

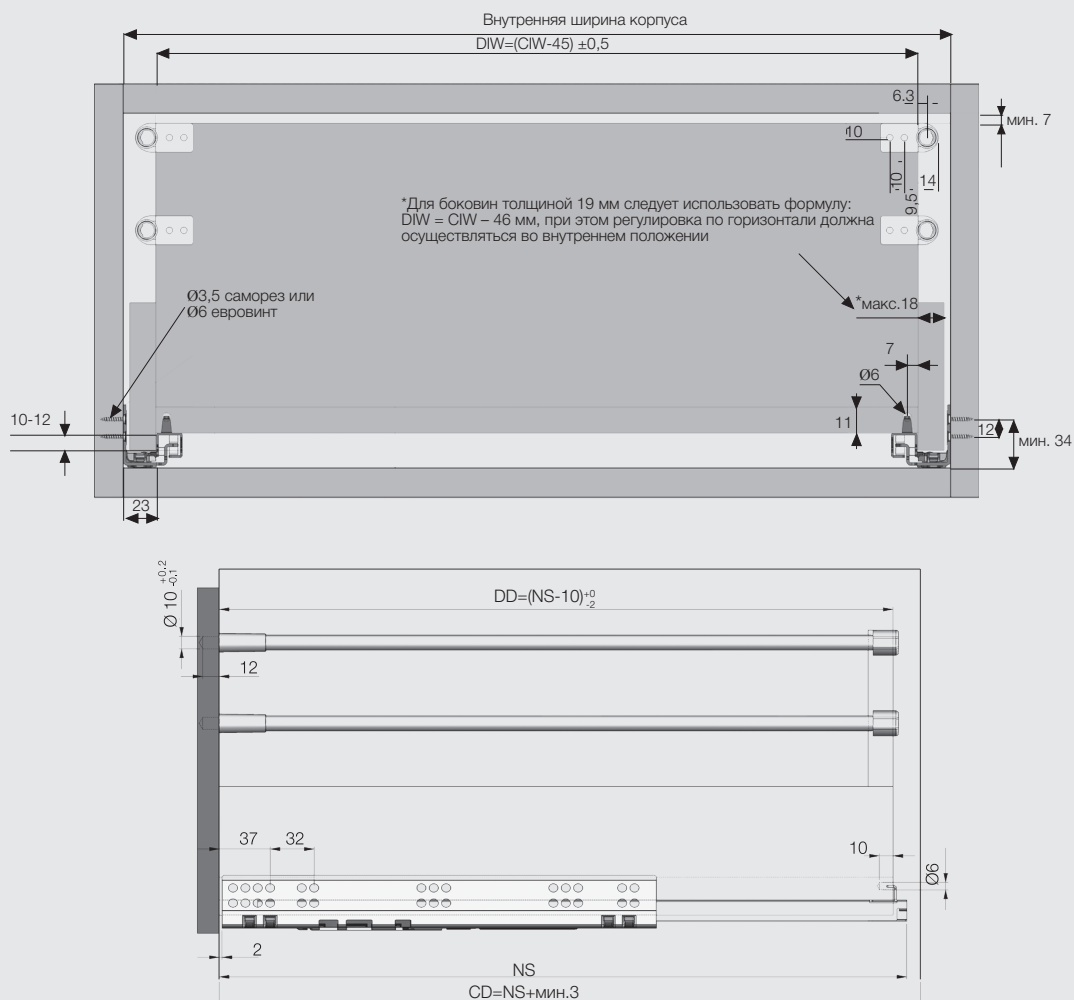

- CD – Глубина корпуса
- CIW – Внутренняя ширина корпуса
- NS – Номин. размер
- DIW – Внутренняя ширина ящика
- DD – Глубина ящика

Расположение винтов для направляющих

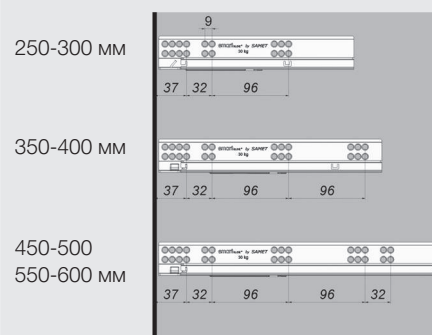

Рекомендуемые виды крепежа для установки направляющих

Саморез Ø3,5 x 16 мм



Евровинт Ø6,1 x 11,5 мм



* Все размеры, указанные на чертежах, приведены в мм.



- Скрытые направляющие полного выдвижения для деревянных ящиков
- Плавное и бесшумное закрывание благодаря системе Soft-Close
- Легкая установка и демонтаж ящика благодаря системе крепления SmartLock®.
- Возможность регулировки по вертикали +2 мм и по горизонтали ±1,5 мм благодаря системе крепления SmartLock®
- Динамическая нагрузка: 30 кг
- Возможность установки ящика с толщиной боковин толщиной до 19 мм
- Номинальная длина: 250/300/350/400/450/500/550/600 мм
- Длительный срок службы
- Возможность использования одних и тех же корпусов и ящиков как с направляющими SmartSlide® полного выдвижения, так и с направляющими SmartSlide® частичного выдвижения (без замены системы крепления SmartLock®)

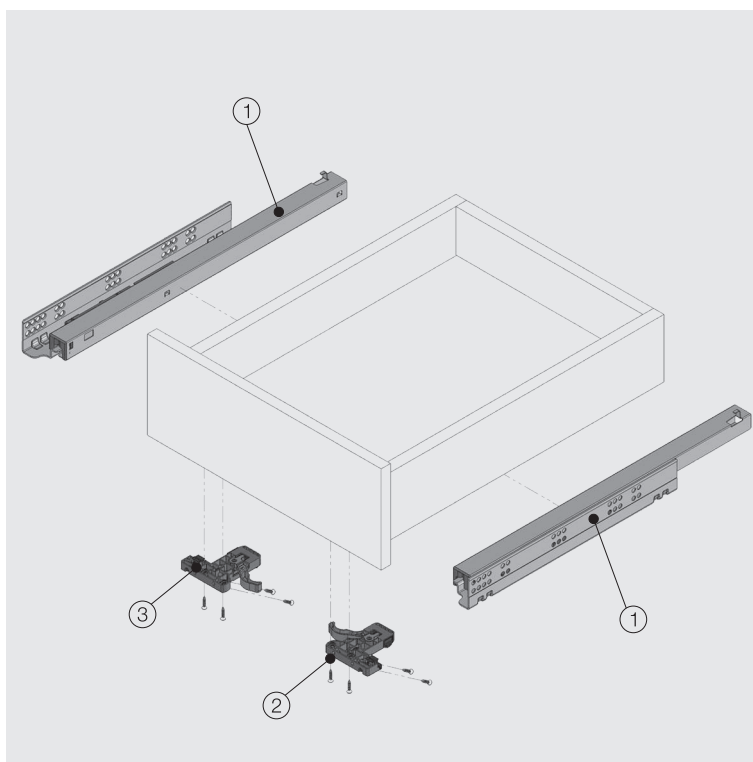

1

Направляющая Smart Slide Правая-левая

Номинальный размер	Артикул с доводчиком	Упаковка
250 мм	127242310	6 компл.
300 мм	127242320	6 компл.
350 мм	127242330	6 компл.
400 мм	127242340	6 компл.
450 мм	127242350	6 компл.
500 мм	127242360	6 компл.
550 мм	127242370	6 компл.
600 мм	127242380	6 компл.

2-3

Система крепления SmartLock® Правая-левая

Артикул правая	Артикул левая	Упаковка
12790781	12790782	100 шт.

Установочные размеры

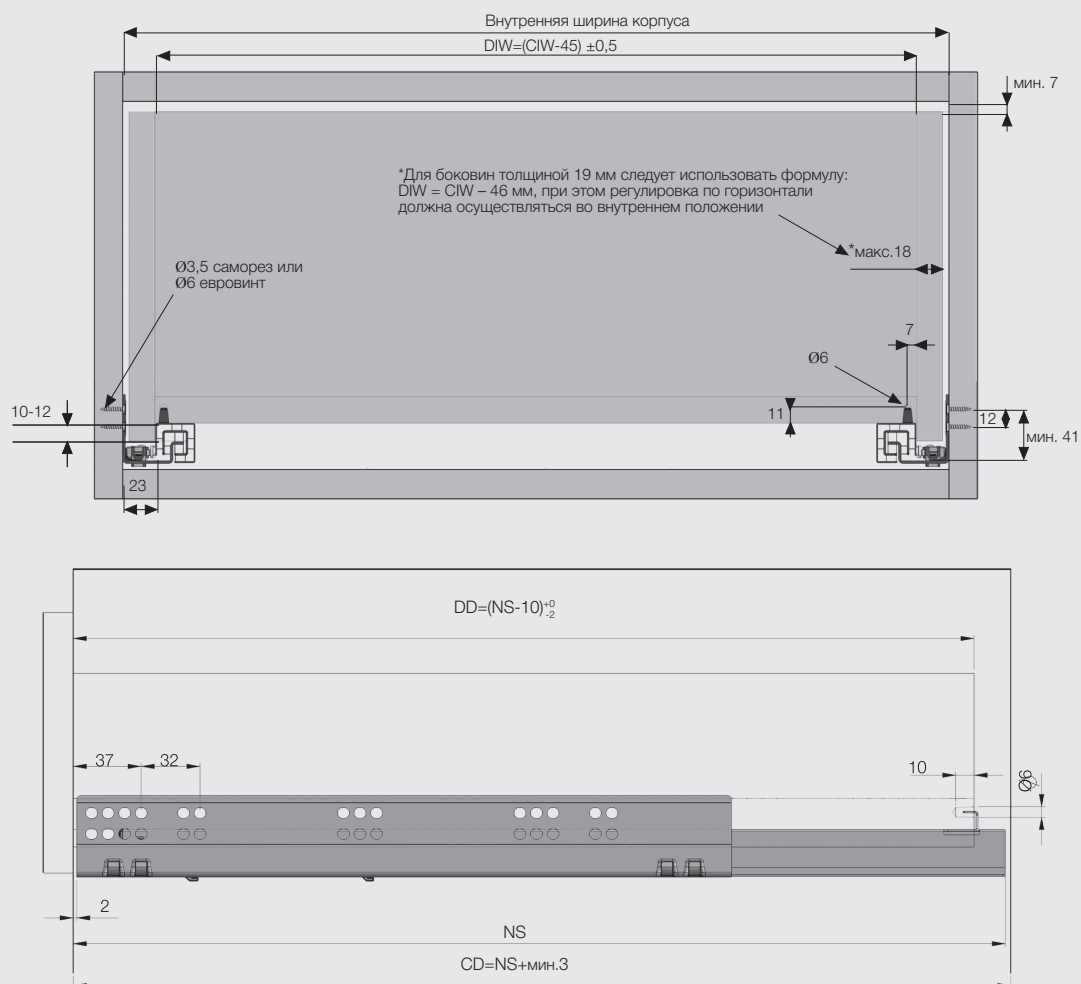

CD – Глубина корпуса
 CIW – Внутренняя ширина корпуса
 NS – Номин. размер
 DIW – Внутренняя ширина ящика
 DD – Глубина ящика

* Все размеры, указанные на чертежах, приведены в мм.

Рекомендуемые виды крепежа для установки направляющих

Саморез Ø3,5 x 16 мм



Евровинт Ø6,1 x 11,5 мм



Расположение винтов для направляющих

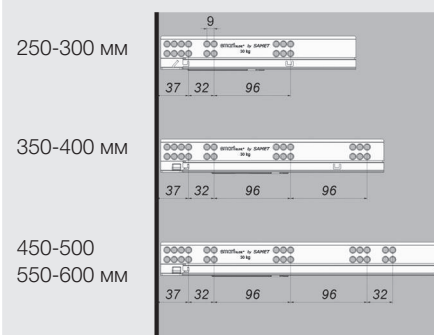



- Скрытые направляющие полного выдвижения для деревянных ящиков
- Плавное и бесшумное закрытие благодаря системе Soft-Close
- Легкая установка и демонтаж ящика благодаря системе крепления SmartLock®.
- Возможность регулировки по вертикали +2 мм и по горизонтали ±1,5 мм благодаря системе крепления SmartLock®
- Динамическая нагрузка: 30 кг
- Возможность установки ящика с толщиной боковин толщиной до 19 мм
- Номинальная длина: 250/300/350/400/450/500/550/600 мм
- Длительный срок службы
- Возможность использования одних и тех же корпусов и ящиков как с направляющими SmartSlide® полного выдвижения, так и с направляющими SmartSlide® частичного выдвижения (без замены системы крепления SmartLock®)

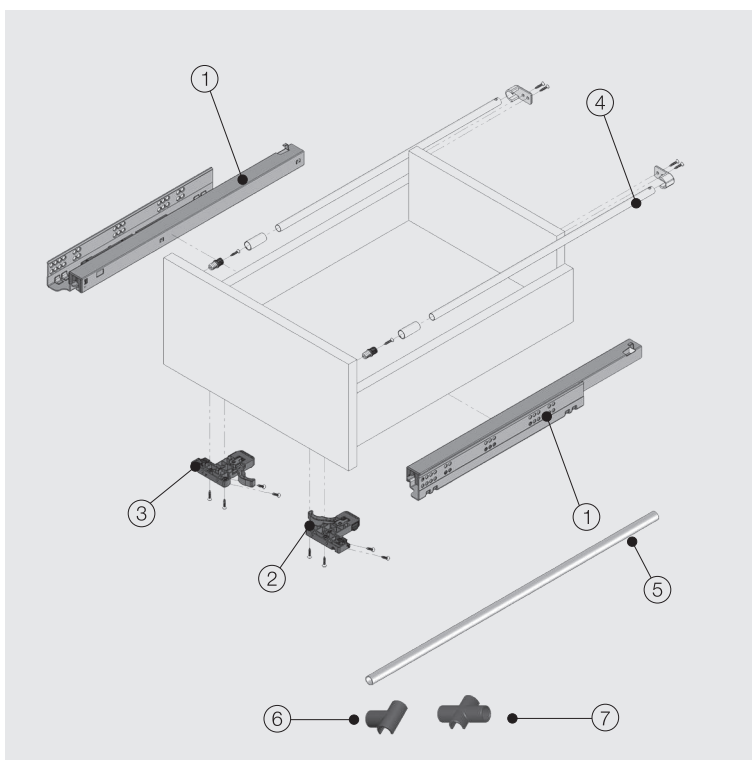

1 Направляющая Smart Slide Правая-левая

Номин. размер	Артикул С доводчиком	Упаковка
250 мм	127242310	6 компл.
300 мм	127242320	6 компл.
350 мм	127242330	6 компл.
400 мм	127242340	6 компл.
450 мм	127242350	6 компл.
500 мм	127242360	6 компл.
550 мм	127242370	6 компл.
600 мм	127242380	6 компл.

4 Релинг

Артикул Белый	Артикул Бежевый	Артикул Серый	Артикул Черный	Артикул Хромированный	Упаковка
127908111	127908112	127908113	127908114	127908115	20 компл.
127908121	127908122	127908123	127908124	127908125	20 компл.
127908131	127908132	127908133	127908134	127908135	20 компл.
127908141	127908142	127908143	127908144	127908145	20 компл.
127908151	127908152	127908153	127908154	127908155	20 компл.
127908161	127908162	127908163	127908164	127908165	20 компл.
127908171	127908172	127908173	127908174	127908175	20 компл.
127908181	127908182	127908183	127908184	127908185	20 компл.

2-3 Система крепления SmartLock® Правая-левая

Артикул правая	Артикул левая	Упаковка
12790781	12790782	100 шт.

5 Разделительный релинг Sam Box / Smart Slide (1104 мм)

Цвет	Артикул	Упаковка
Белый	1121981	10 шт./уп.
Серый металллик	1121983	10 шт./уп.
Черный	1121987	10 шт./уп.

6 Одинарное крепление для разделительного релинга Sam Box / Smart Slide

Цвет	Артикул	Упаковка
Белый	1121991	50 шт./кор./ 200 шт./уп.
Серый	1121993	50 шт./кор./ 200 шт./уп.
Черный	1121997	50 шт./кор./ 200 шт./уп.

7 Двойное крепление для разделительного релинга Sam Box / Smart Slide

Цвет	Артикул	Упаковка
Белый	11219911	50 шт./кор./ 200 шт./уп.
Серый	11219931	50 шт./кор./ 200 шт./уп.
Черный	11219971	50 шт./кор./ 200 шт./уп.

Установочные размеры

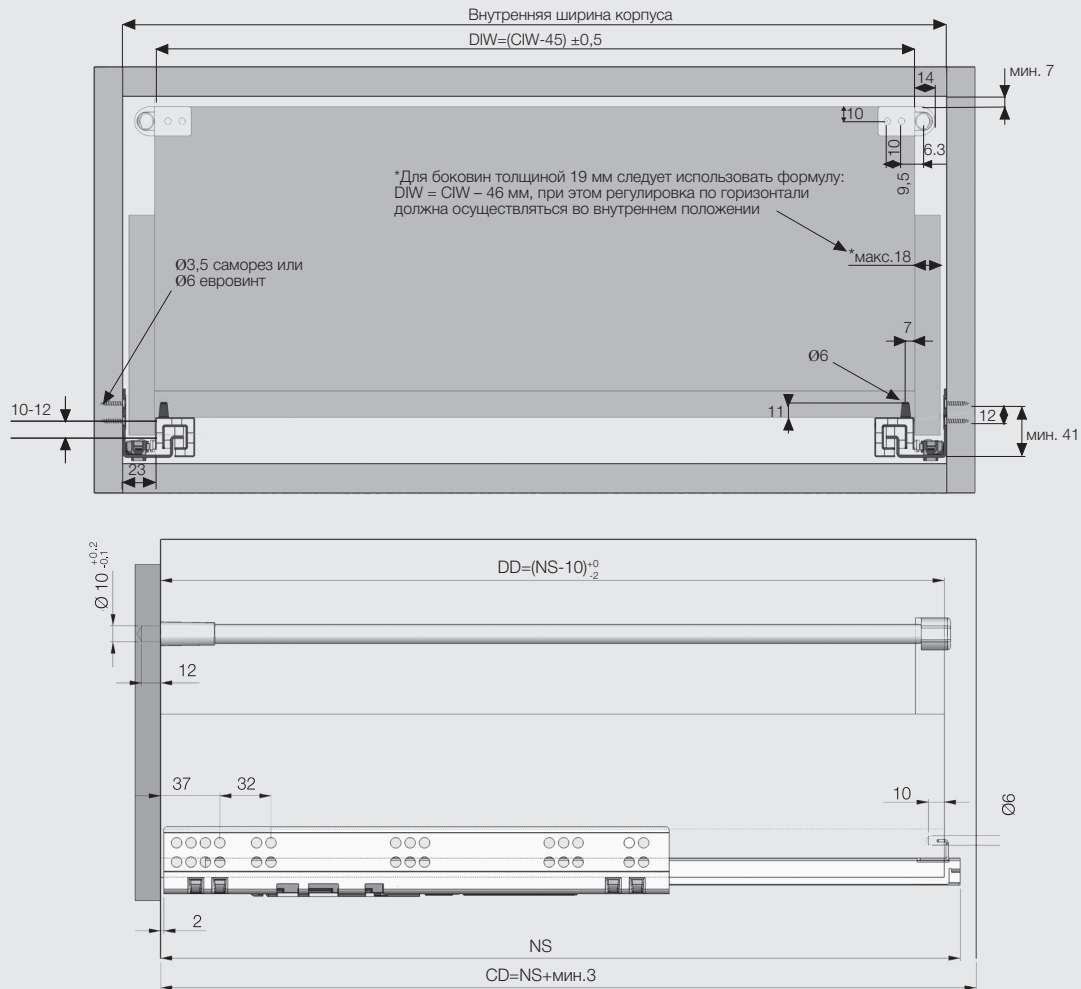

CD – Глубина корпуса
 CIW – Внутренняя ширина корпуса
 NS – Номин. размер
 DIW – Внутренняя ширина ящика
 DD – Глубина ящика

* Все размеры, указанные на чертежах, приведены в мм.

Рекомендуемые виды крепежа для установки направляющих

Саморез Ø3,5 x 16 мм



Евровинт Ø6,1 x 11,5 мм



Расположение винтов для направляющих

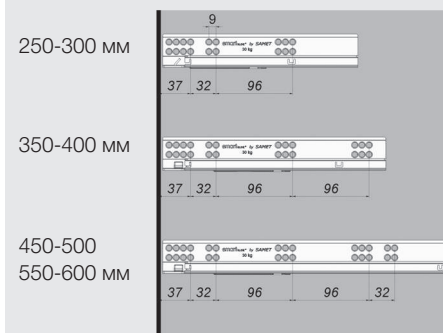



- Скрытые направляющие полного выдвижения для деревянных ящиков
- Плавное и бесшумное закрывание благодаря системе Soft-Close
- Легкая установка и демонтаж ящика благодаря системе крепления SmartLock®.
- Возможность регулировки по вертикали +2 мм и по горизонтали ±1,5 мм благодаря системе крепления SmartLock®
- Динамическая нагрузка: 30 кг
- Возможность установки ящика с толщиной боковин толщиной до 19 мм
- Номинальная длина: 250/300/350/400/450/500/550/600 мм
- Длительный срок службы
- Возможность использования одних и тех же корпусов и ящиков как с направляющими SmartSlide® полного выдвижения, так и с направляющими SmartSlide® частичного выдвижения (без замены системы крепления SmartLock®)

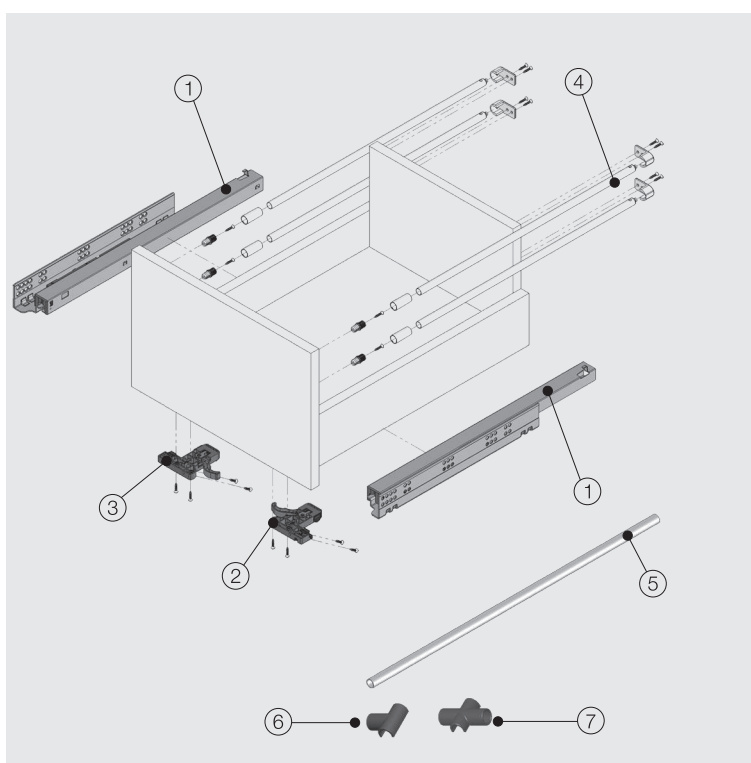

1 Направляющая Smart Slide Правая-левая

Номинал. размер	Артикул С доводчиком	Упаковка
250 мм	127242310	6 компл.
300 мм	127242320	6 компл.
350 мм	127242330	6 компл.
400 мм	127242340	6 компл.
450 мм	127242350	6 компл.
500 мм	127242360	6 компл.
550 мм	127242370	6 компл.
600 мм	127242380	6 компл.

4 Релинг

Артикул Белый	Артикул Бежевый	Артикул Серый	Артикул Черный	Артикул Хромированный	Упаковка
127908111	127908112	127908113	127908114	127908115	20 компл.
127908121	127908122	127908123	127908124	127908125	20 компл.
127908131	127908132	127908133	127908134	127908135	20 компл.
127908141	127908142	127908143	127908144	127908145	20 компл.
127908151	127908152	127908153	127908154	127908155	20 компл.
127908161	127908162	127908163	127908164	127908165	20 компл.
127908171	127908172	127908173	127908174	127908175	20 компл.
127908181	127908182	127908183	127908184	127908185	20 компл.

2-3 Система крепления SmartLock® Правая-левая

Артикул правая	Артикул левая	Упаковка
12790781	12790782	100 Шт.

5 Разделительный релинг Sam Box / Smart Slide (1104 мм)

Цвет	Артикул	Упаковка
Белый	1121981	10 шт./уп.
Серый металлик	1121983	10 шт./уп.
Черный	1121987	10 шт./уп.

6 Одинарное крепление для разделительного релинга Sam Box / Smart Slide

Цвет	Артикул	Упаковка
Белый	1121991	50 шт./кор./ 200 шт./уп.
Серый	1121993	50 шт./кор./ 200 шт./уп.
Черный	1121997	50 шт./кор./ 200 шт./уп.

7 Двойное крепление для разделительного релинга Sam Box / Smart Slide

Цвет	Артикул	Упаковка
Белый	11219911	50 шт./кор./ 200 шт./уп.
Серый	11219931	50 шт./кор./ 200 шт./уп.
Черный	11219971	50 шт./кор./ 200 шт./уп.

Установочные размеры

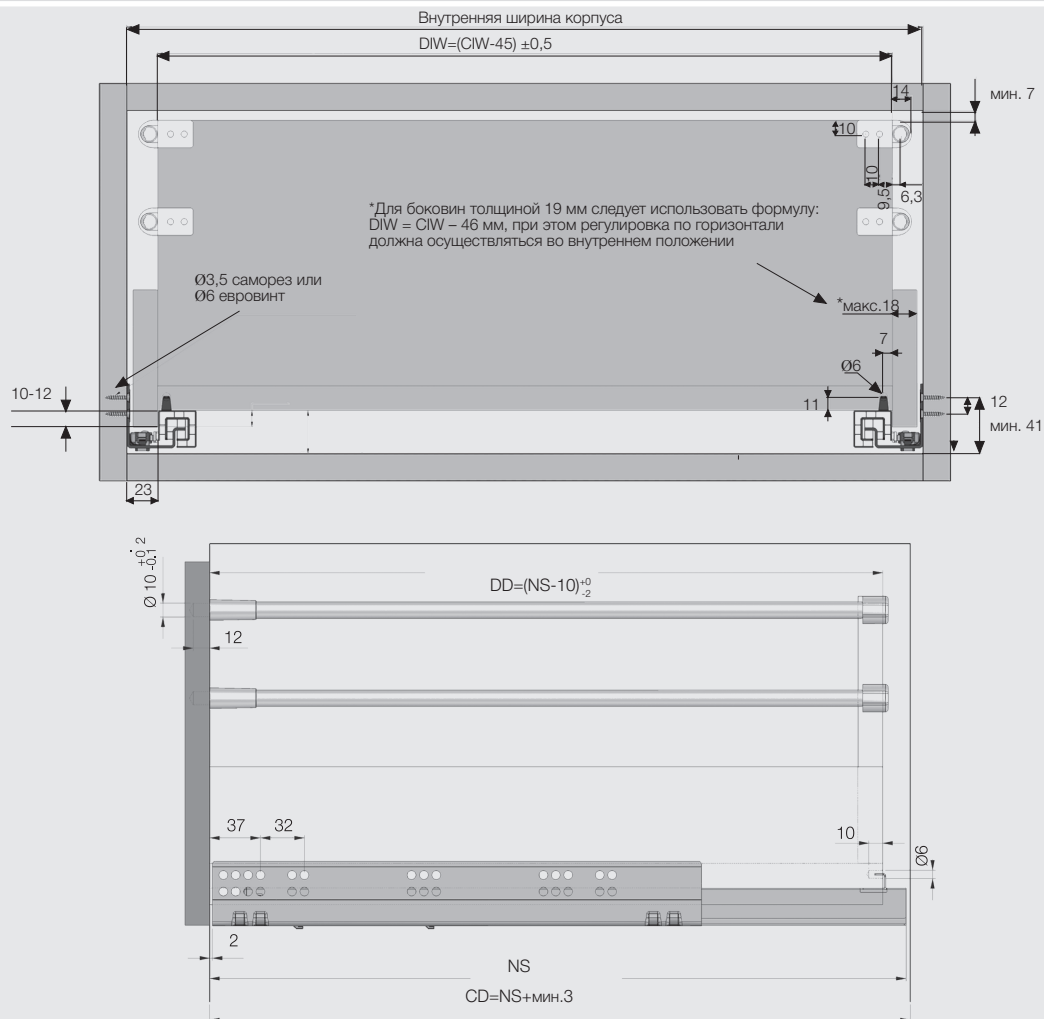

CD – Глубина корпуса
 CIW – Внутренняя ширина корпуса
 NS – Номин. размер
 DIW – Внутренняя ширина ящика
 DD – Глубина ящика

* Все размеры, указанные на чертежах, приведены в мм.

Рекомендуемые виды крепежа для установки направляющих

Саморез Ø3,5 x 16 мм



Евроинт Ø6,1 x 11,5 мм



Расположение винтов для направляющих

250-300 мм



350-400 мм

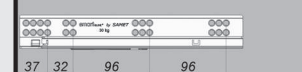

450-500

550-600 мм





- Скрытые направляющие частичного выдвижения для деревянных ящиков
- Возможность регулировки зазора на 3 мм вперед-назад благодаря механизму Push-Open
- Легкая установка и демонтаж ящика благодаря системе крепления SmartLock®.
- Возможность регулировки по вертикали +2 мм и по горизонтали ±1,5 мм благодаря системе крепления SmartLock®
- Динамическая нагрузка: 30 кг
- Возможность установки ящика с толщиной боковин толщиной до 19 мм
- Номинальная длина: 250/300/350/400/450/500/550/600 мм
- Длительный срок службы
- Возможность использования одних и тех же корпусов и ящиков как с направляющими SmartSlide® полного выдвижения, так и с направляющими SmartSlide® частичного выдвижения (без замены системы крепления SmartLock®)

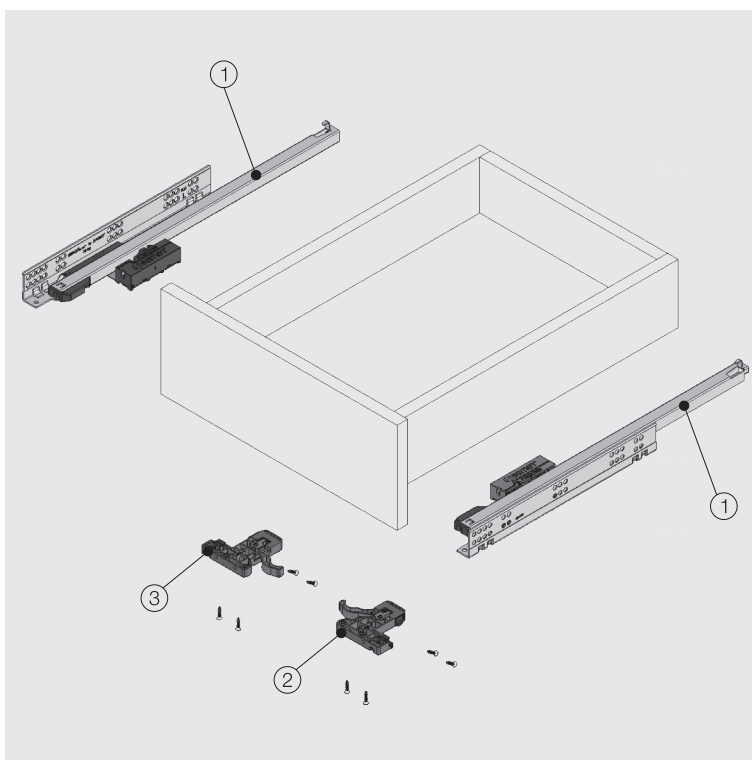

1 Направляющая Smart Slide Правая-левая		
Номин. размер	Артикул	Упаковка
250 мм	12722411	12 компл.
300 мм	12722412	12 компл.
350 мм	12722413	12 компл.
400 мм	12722414	12 компл.
450 мм	12722415	12 компл.
500 мм	12722416	12 компл.
550 мм	12722417	12 компл.
600 мм	12722418	12 компл.

2-3 Система крепления SmartLock® Правая-левая		
Артикул правая	Артикул левая	Упаковка
12790781	12790782	100 шт.

Установочные размеры

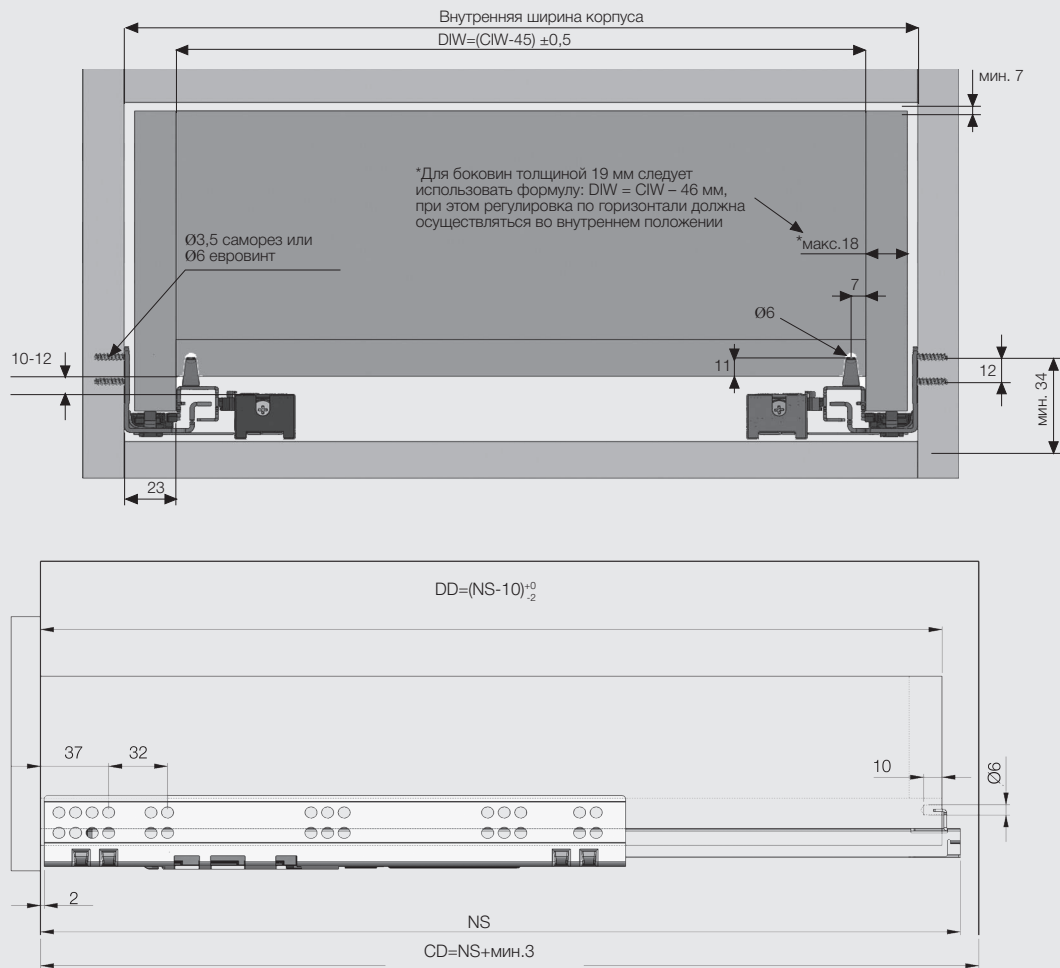

CD – Глубина корпуса
 CIW – Внутренняя ширина корпуса
 NS – Номин. размер
 DIW – Внутренняя ширина ящика
 DD – Глубина ящика

* Все размеры, указанные на чертежах, приведены в мм.

Рекомендуемые виды крепежа для установки направляющих

Саморез Ø3,5 x 16 мм



Евроинт Ø6,1 x 11,5 мм



Расположение винтов для направляющих

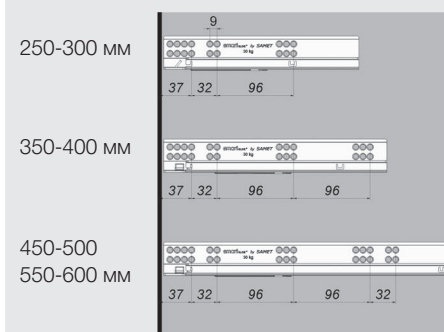



- Скрытые направляющие полного выдвижения для деревянных ящиков
- Возможность регулировки зазора на 3 мм вперед-назад благодаря механизму Push-Open
- Легкая установка и демонтаж ящика благодаря системе крепления SmartLock®.
- Возможность регулировки по вертикали +2 мм и по горизонтали ±1,5 мм благодаря системе крепления SmartLock®
- Динамическая нагрузка: 30 кг
- Возможность установки ящика с толщиной боковин толщиной до 19 мм
- Номинальная длина: 250/300/350/400/450/500/550/600 мм
- Длительный срок службы
- Возможность использования одних и тех же корпусов и ящиков как с направляющими SmartSlide® полного выдвижения, так и с направляющими SmartSlide® частичного выдвижения (без замены системы крепления SmartLock®)

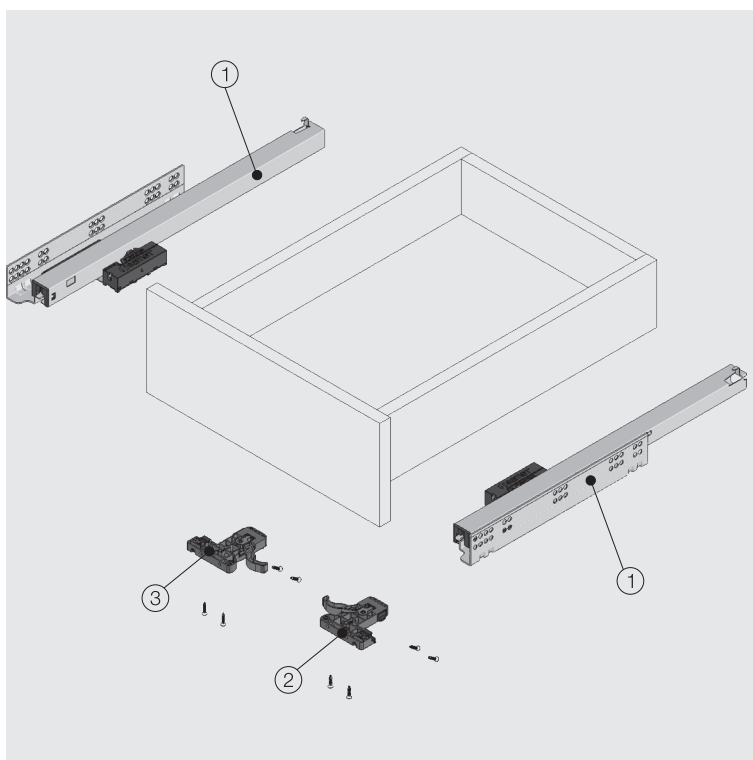

1 Направляющая Smart Slide Правая-левая		
Номин. размер	Артикул	Упаковка
250 мм	127214210	12 компл.
300 мм	127214220	12 компл.
350 мм	127214230	12 компл.
400 мм	127214240	12 компл.
450 мм	127214250	12 компл.
500 мм	127214260	12 компл.
550 мм	127214270	12 компл.
600 мм	127214280	12 компл.

2-3 Система крепления SmartLock® Правая-левая		
Артикул правая	Артикул левая	Упаковка
12790781	12790782	100 Шт.

Установочные размеры

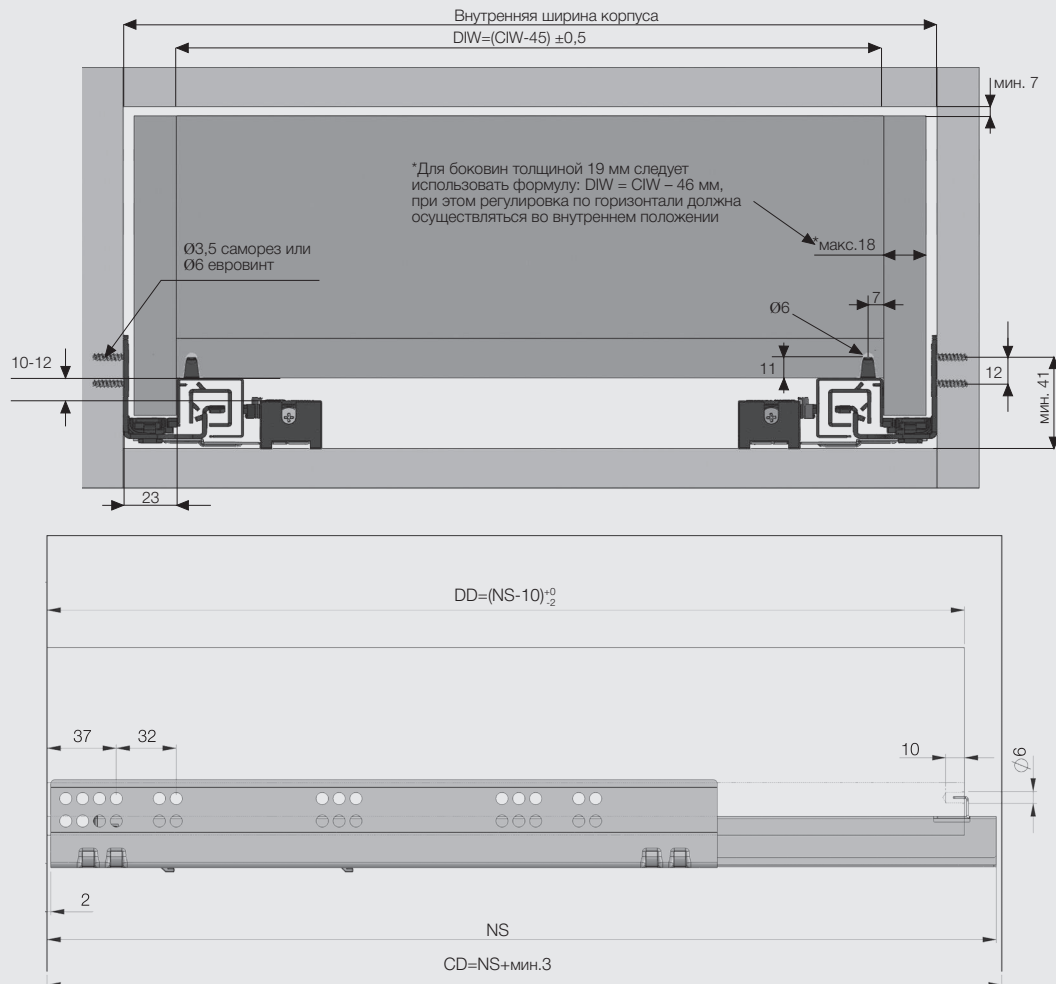

CD – Глубина корпуса
 CIW – Внутренняя ширина корпуса
 NS – Номин. размер
 DIW – Внутренняя ширина ящика
 DD – Глубина ящика

* Все размеры, указанные на чертежах, приведены в мм.

Рекомендуемые виды крепежа для установки направляющих

Саморез Ø3,5 x 16 мм



Евроинт Ø6,1 x 11,5 мм



Расположение винтов для направляющих

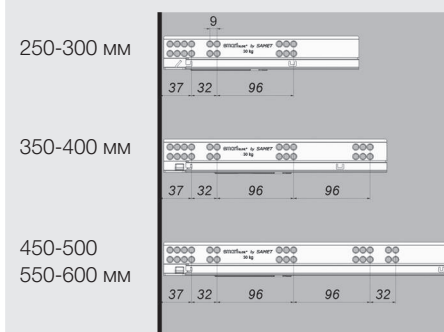

smart slide

Направляющие полного выдвижения Push-Open с системой Soft Close



- Скрытые направляющие полного выдвижения для деревянных ящиков
- Запатентованная система Push-Open Soft Close позволяет совмещать бесшумное закрывание и открытие при помощи касания.
- Легкая установка и демонтаж ящика благодаря системе крепления SmartLock®.
- Возможность регулировки по вертикали +2 мм и по горизонтали $\pm 1,5$ мм благодаря системе крепления SmartLock®
- Динамическая нагрузка: 30 кг
- Возможность установки ящика с толщиной боковин толщиной до 19 мм
- Номинальная длина: 350/400/450/500/550/600 мм
- Длительный срок службы

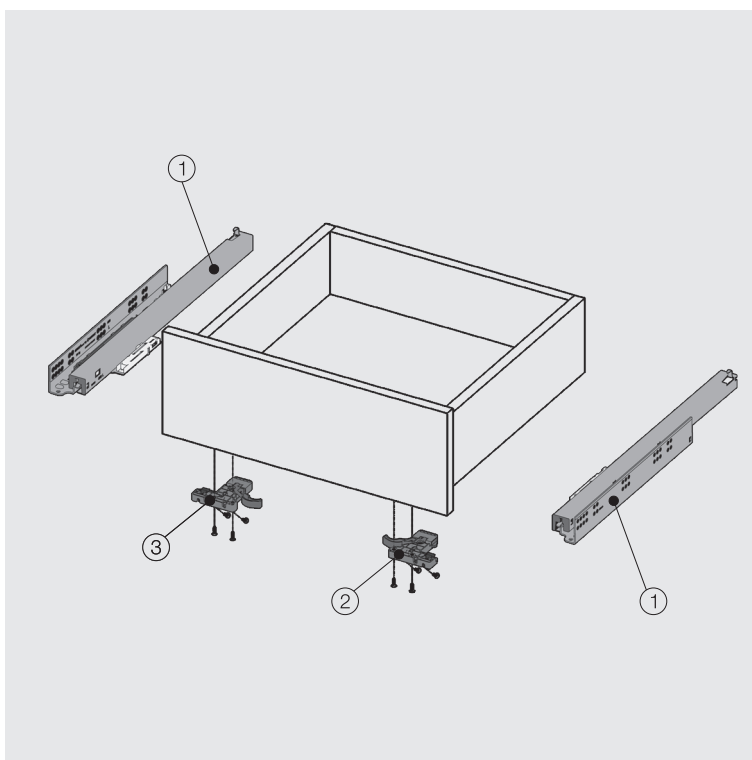

1 Направляющая Smart Slide Правая-левая		
Номин. размер	Артикул	Упаковка
350 мм	12723323	6 Компл.
400 мм	12723324	6 Компл.
450 мм	12723325	6 Компл.
500 мм	12723326	6 Компл.
550 мм	12723327	6 Компл.
600 мм	12723328	6 Компл.

2-3 Система крепления SmartLock® Правая-левая		
Артикул правая	Артикул левая	Упаковка
12790781	12790782	100 Шт.

Установочные размеры

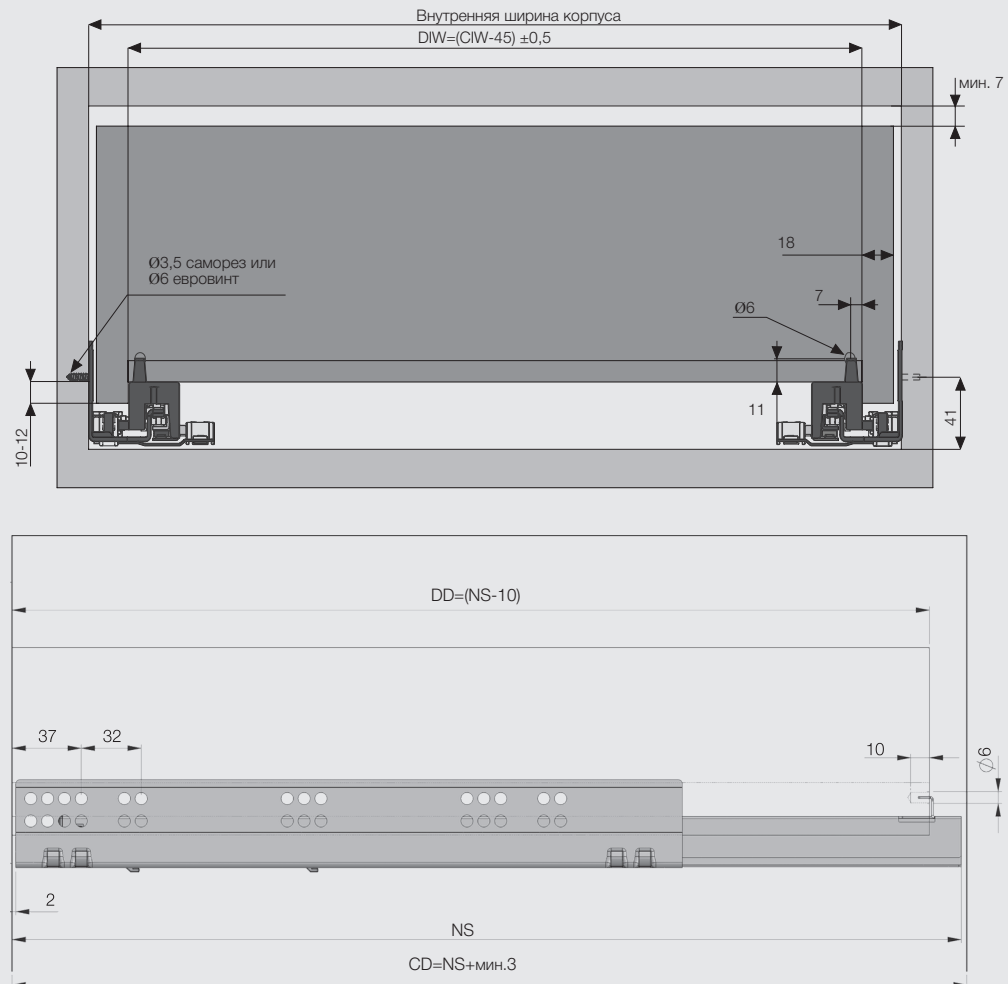

CD – Глубина корпуса
 CIW – Внутренняя ширина корпуса
 NS – Номин. размер
 DIW – Внутренняя ширина ящика
 DD – Глубина ящика

* Все размеры, указанные на чертежах, приведены в мм.

Рекомендуемые виды крепежа для установки направляющих

Саморез Ø3,5 x 16 мм



Евроинт Ø6,1 x 11,5 мм



Расположение винтов для направляющих

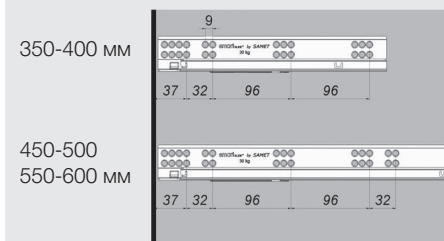



- Скрытые направляющие полного выдвижения для деревянных ящиков
- Плавное и бесшумное закрывание благодаря системе Soft-Close
- Динамическая нагрузка: 30 кг
- Возможность регулировки по вертикали +2,5 мм
- Возможность установки ящика с толщиной боковин толщиной до 19 мм
- Номинальная длина: 250/300/350/400/450/500/550/600 мм
- Длительный срок службы
- Возможность использования одних и тех же корпусов и ящиков как с направляющими SmartSlide® полного выдвижения, так и с направляющими SmartSlide® частичного выдвижения

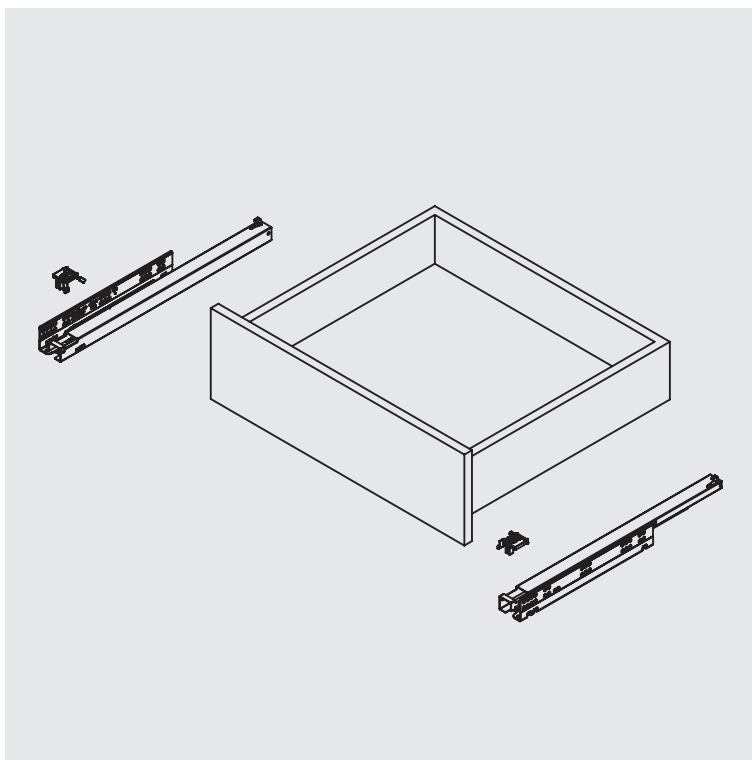

1

Направляющая Smart Slide Правая-левая

Номин. размер	Артикул С доводчиком	Артикул Без доводчика	Упаковка
250 мм	127242410	127243410	6 компл.
300 мм	127242420	127243420	6 компл.
350 мм	127242430	127243430	6 компл.
400 мм	127242440	127243440	6 компл.
450 мм	127242450	127243450	6 компл.
500 мм	127242460	127243460	6 компл.
550 мм	127242470	127243470	6 компл.
600 мм	127242480	127243480	6 компл.

Установочные размеры

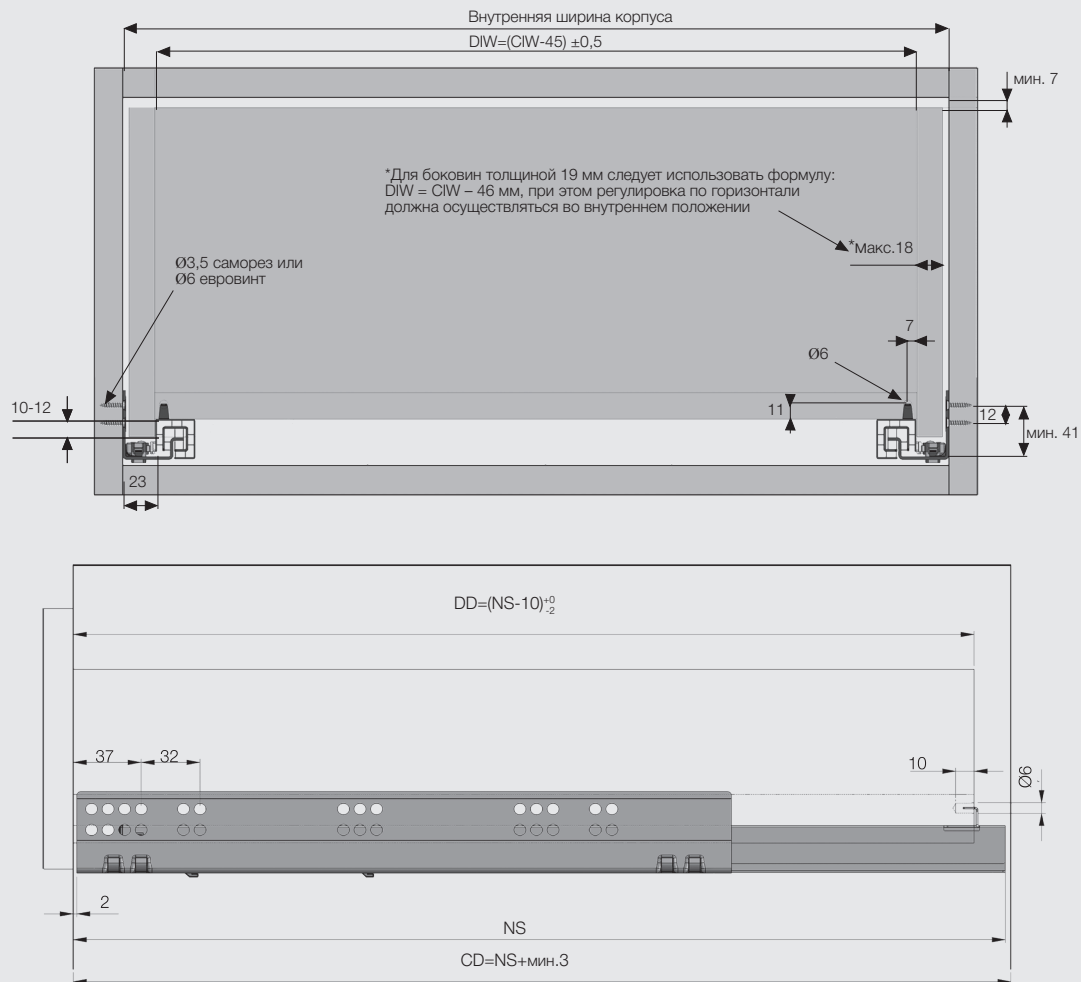

CD – Глубина корпуса
 CIW – Внутренняя ширина корпуса
 NS – Номин. размер
 DIW – Внутренняя ширина ящика
 DD – Глубина ящика

* Все размеры, указанные на чертежах, приведены в мм.

Рекомендуемые виды крепежа для установки направляющих

Саморез Ø3,5 x 16 мм



Евровинт Ø6,1 x 11,5 мм



Расположение винтов для направляющих

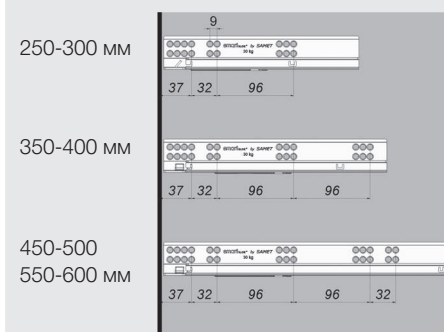



- Скрытые направляющие частичного выдвижения для деревянных ящиков
- Плавное и бесшумное закрывание благодаря системе Soft-Close
- Динамическая нагрузка: 30 кг
- Возможность регулировки по вертикали +2,5 мм
- Возможность установки ящика с толщиной боковин толщиной до 19 мм
- Номинальная длина: 250/300/350/400/450/500/550/600 мм
- Длительный срок службы
- Возможность использования одних и тех же корпусов и ящиков как с направляющими SmartSlide® полного выдвижения, так и с направляющими SmartSlide® частичного выдвижения

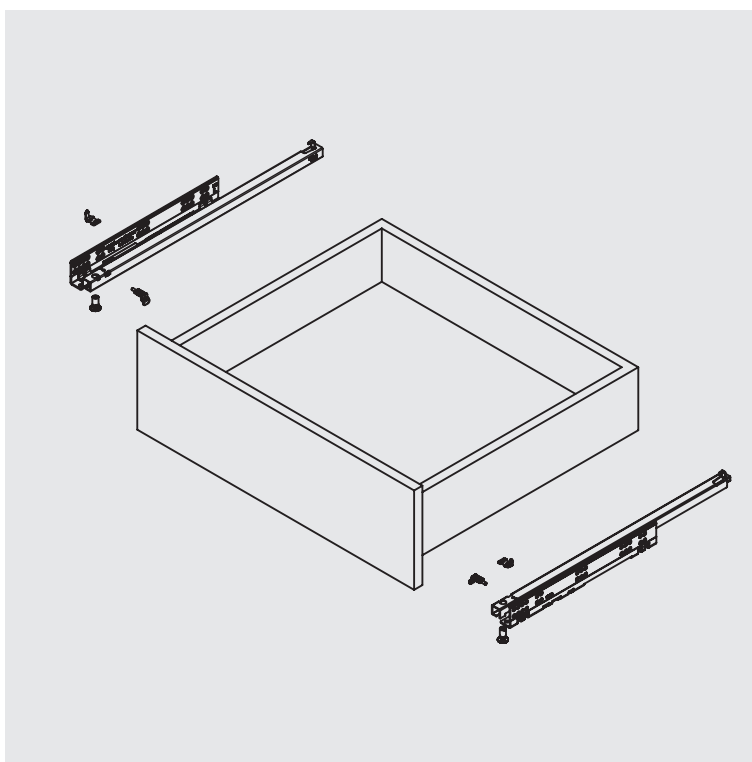

1

Направляющая Smart Slide
Правая-левая

Номинальный размер	Артикул С доводчиком	Артикул Без доводчика	Упаковка
250 мм	12722621	12722611	12 компл.
300 мм	12722622	12722612	12 компл.
350 мм	12722623	12722613	12 компл.
400 мм	12722624	12722614	12 компл.
450 мм	12722625	12722615	12 компл.
500 мм	12722626	12722616	12 компл.
550 мм	12722627	12722617	12 компл.
600 мм	12722628	12722618	12 компл.

Установочные размеры

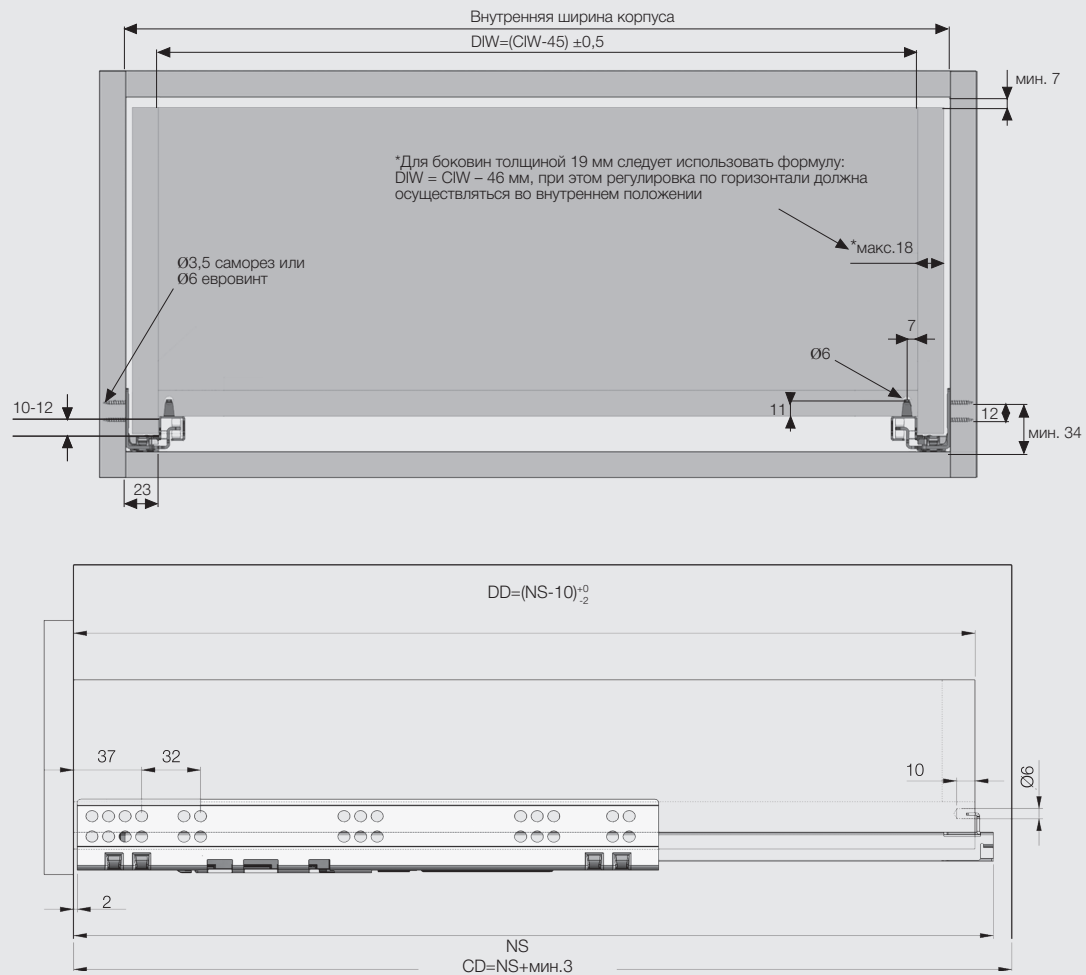

CD – Глубина корпуса
 CIW – Внутренняя ширина корпуса
 NS – Номин. размер
 DIW – Внутренняя ширина ящика
 DD – Глубина ящика

* Все размеры, указанные на чертежах, приведены в мм.

Рекомендуемые виды крепежа для установки направляющих

Саморез Ø3,5 x 16 мм



Евровинт Ø6,1 x 11,5 мм



Расположение винтов для направляющих

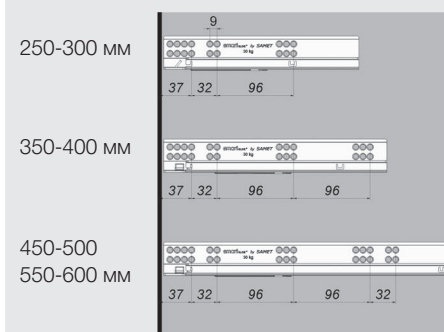

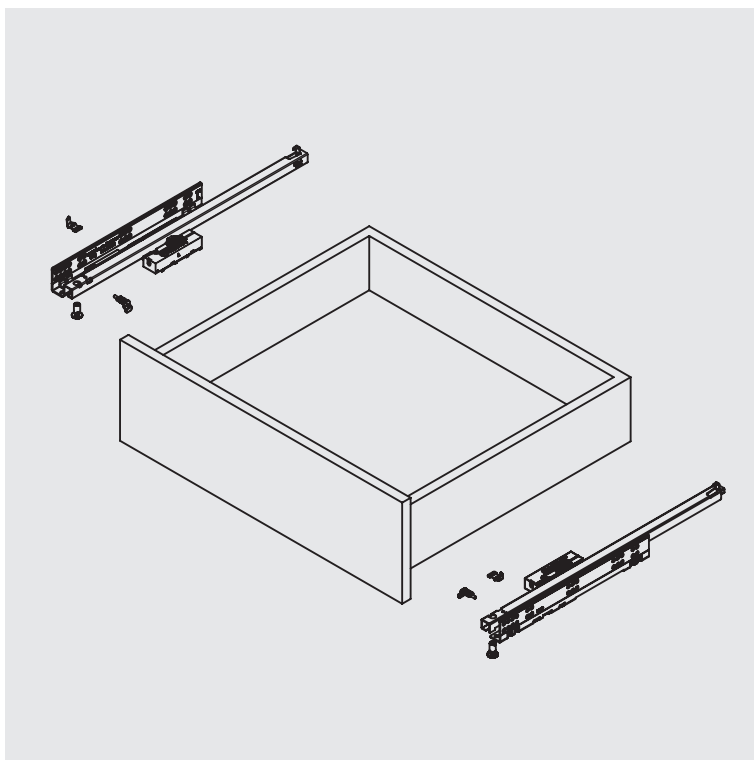

- Скрытые направляющие частичного выдвижения для деревянных ящиков
- Возможность регулировки зазора на 3 мм вперед-назад благодаря механизму Push-Open
- Динамическая нагрузка: 30 кг
- Возможность регулировки по вертикали +2,5 мм
- Возможность установки ящика с толщиной боковин толщиной до 19 мм
- Номинальная длина: 250/300/350/400/450/500/550/600 мм
- Длительный срок службы
- Возможность использования одних и тех же корпусов и ящиков как с направляющими SmartSlide® полного выдвижения, так и с направляющими SmartSlide® частичного выдвижения

1

Направляющая Smart Slide
Правая-левая

Номинальный размер	Артикул	Упаковка
250 мм	12723011	12 компл.
300 мм	12723012	12 компл.
350 мм	12723013	12 компл.
400 мм	12723014	12 компл.
450 мм	12723015	12 компл.
500 мм	12723016	12 компл.
550 мм	12723017	12 компл.
600 мм	12723018	12 компл.

Установочные размеры

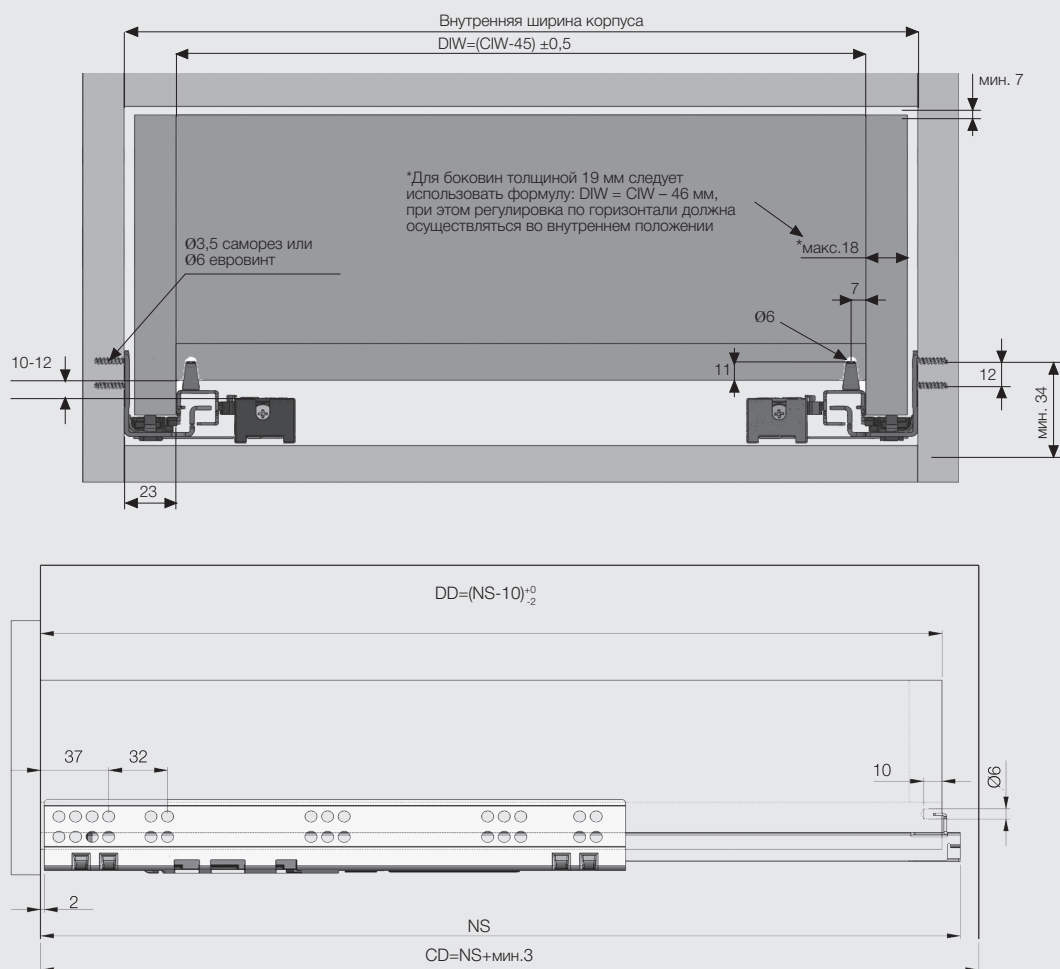

CD – Глубина корпуса
 CIW – Внутренняя ширина корпуса
 NS – Номин. размер
 DIW – Внутренняя ширина ящика
 DD – Глубина ящика

* Все размеры, указанные на чертежах, приведены в мм.

Рекомендуемые виды крепежа для установки направляющих

Саморез Ø3,5 x 16 мм



Евроинт Ø6,1 x 11,5 мм



Расположение винтов для направляющих

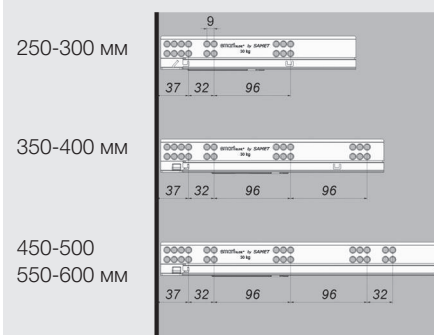



- Скрытые направляющие полного выдвижения для деревянных ящиков
- Возможность регулировки зазора на 3 мм вперед-назад благодаря механизму Push-Open
- Динамическая нагрузка: 30 кг
- Возможность регулировки по вертикали +2,5 мм
- Возможность установки ящика с толщиной боковин толщиной до 19 мм
- Номинальная длина: 250/300/350/400/450/500/550/600 мм
- Длительный срок службы
- Возможность использования одних и тех же корпусов и ящиков как с направляющими SmartSlide® полного выдвижения, так и с направляющими SmartSlide® частичного выдвижения

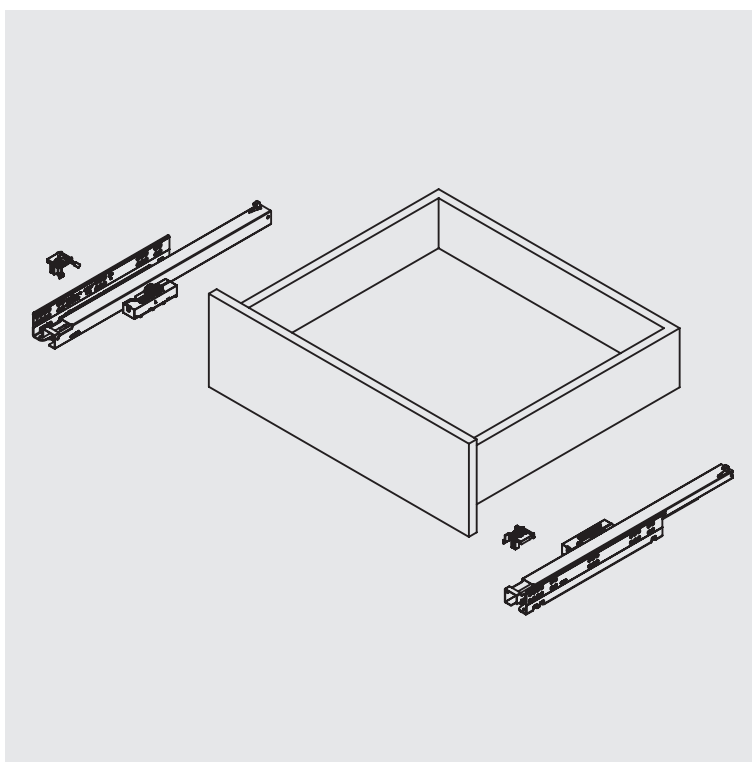

1

Направляющая Smart Slide
Правая-левая

Номинальный размер	Артикул	Упаковка
250 мм	127214110	6 компл.
300 мм	127214120	6 компл.
350 мм	127214130	6 компл.
400 мм	127214140	6 компл.
450 мм	127214150	6 компл.
500 мм	127214160	6 компл.
550 мм	127214170	6 компл.
600 мм	127214180	6 компл.

Установочные размеры

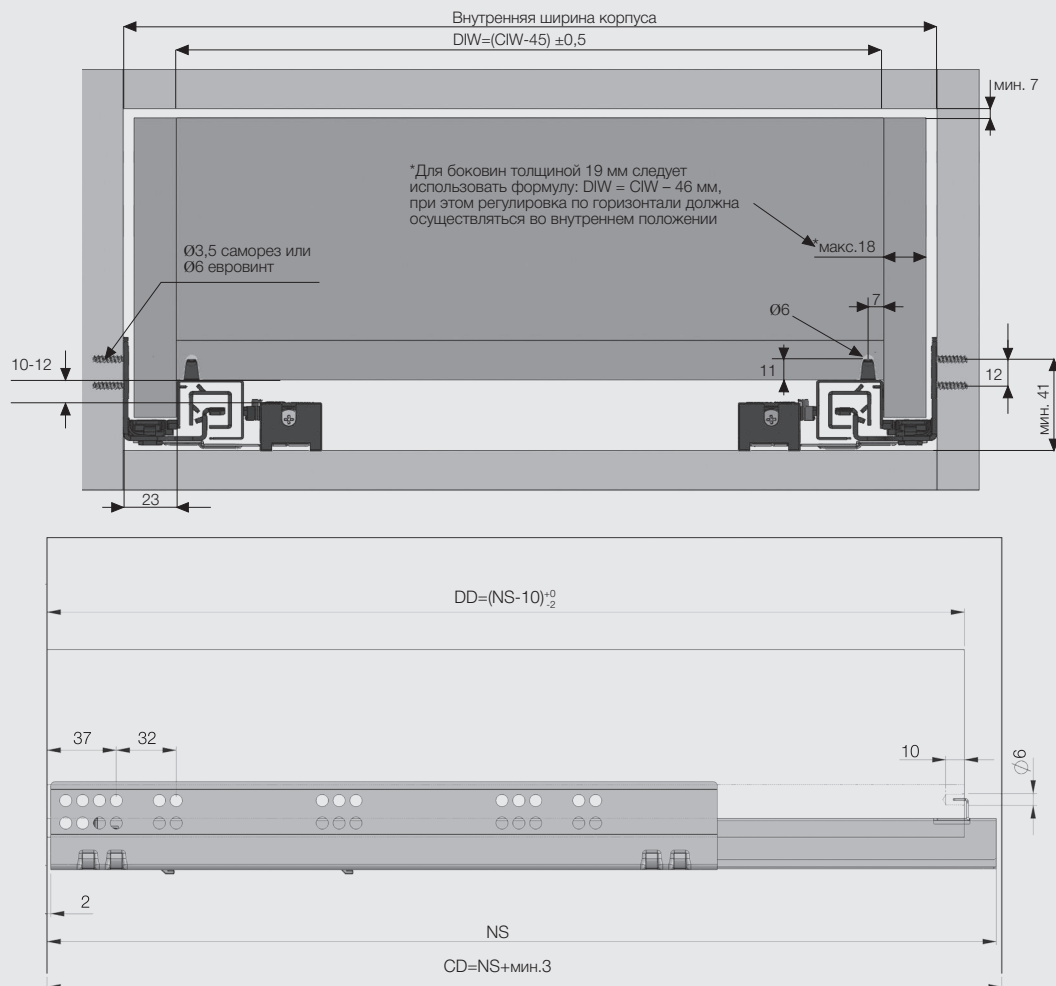

CD – Глубина корпуса
 CIW – Внутренняя ширина корпуса
 NS – Номин. размер
 DIW – Внутренняя ширина ящика
 DD – Глубина ящика

* Все размеры, указанные на чертежах, приведены в мм.

Рекомендуемые виды крепежа для установки направляющих

Саморез Ø3,5 x 16 мм



Евроинт Ø6,1 x 11,5 мм



Расположение винтов для направляющих

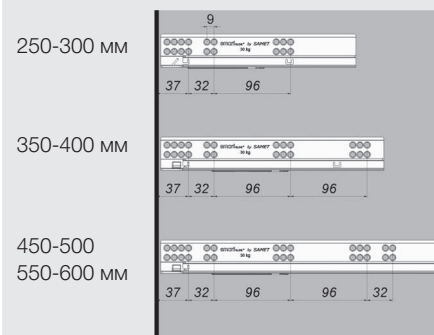



- Рекомендуется использовать стабилизаторы для ящиков шириной 900 – 1200 мм

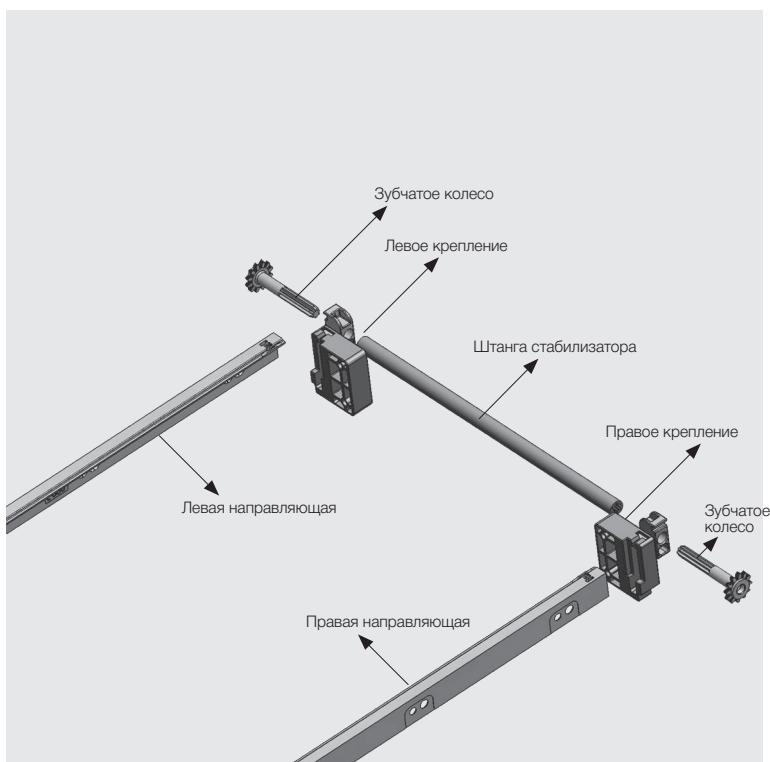

Стабилизатор для ящика

Номин. размер	Цвет	Артикул	Упаковка
350 мм	Серый	127901319	20 компл.
400 мм	Серый	127901320	20 компл.
450 мм	Серый	127901321	20 компл.
500 мм	Серый	127901322	20 компл.
550 мм	Серый	127901323	20 компл.
600 мм	Серый	127901324	20 компл.

* Для ящиков шириной 1200 мм длина штанги стабилизатора составляет 1101 мм. Для размеров, превышающих 1200 мм, необходимо оформить специальный заказ.

Размеры направляющей

NS	CD мин.
450	480
500	530
550	580
600	630

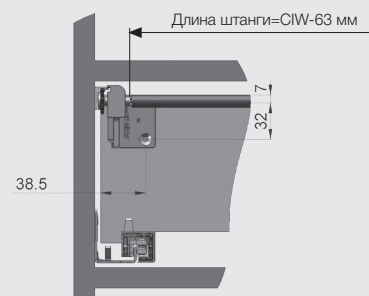
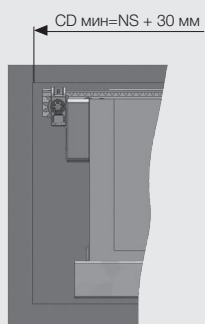
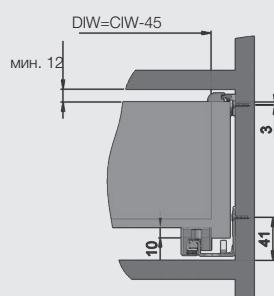
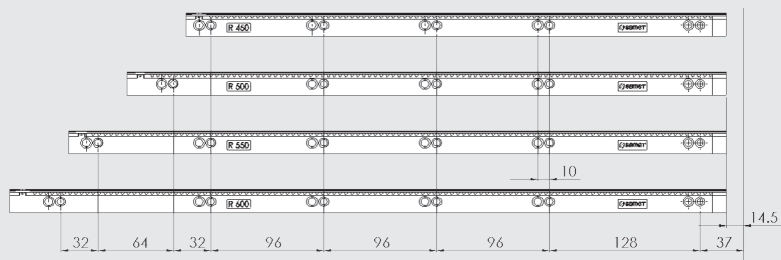

Установка

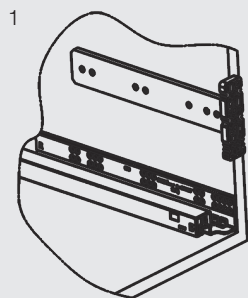

* В зависимости от высоты ящика, с правой и с левой стороны корпуса необходимо просверлить отверстия для крепления направляющей (с использованием ручного шаблона и с учетом указанных выше размеров)

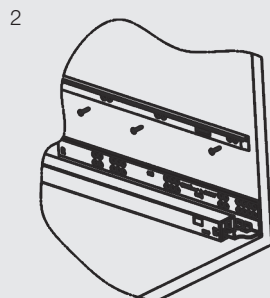

* Направляющие крепятся винтами к правой и левой стенке корпуса.

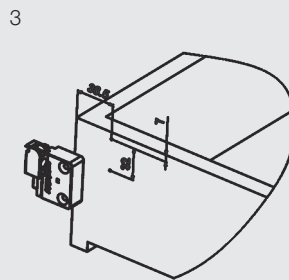

* Крепление устанавливается с учетом указанных выше размеров и фиксируется с помощью самореза (Ø3,5 x 25)

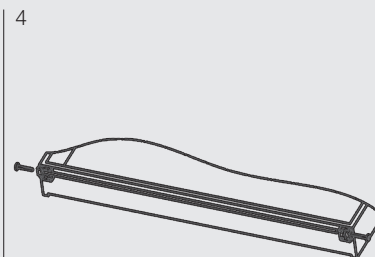

* Установите зубчатое колесо на штангу и установите ящик в корпус

CD – Глубина корпуса
 CIW – Внутренняя ширина корпуса
 NS – Номин. размер
 DIW – Внутренняя ширина ящика
 DD – Глубина ящика

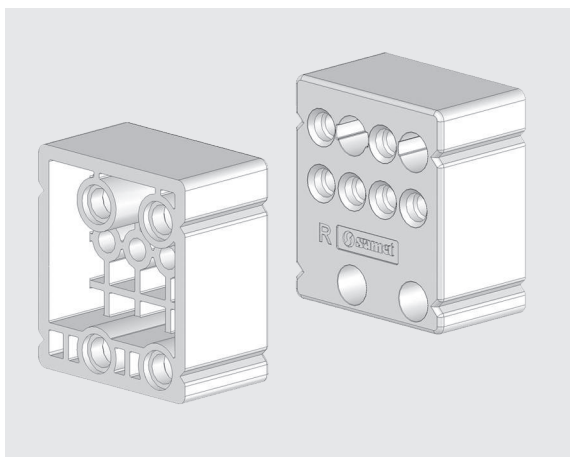

- Подкладка используется при установке направляющих SmartSlide® для внутренних ящиков
- В качестве крепежного элемента рекомендуется использовать евровинт диаметром Ø6 мм
- При расчете размеров ящика необходимо учитывать толщину подкладки, равную $S = 25$ мм

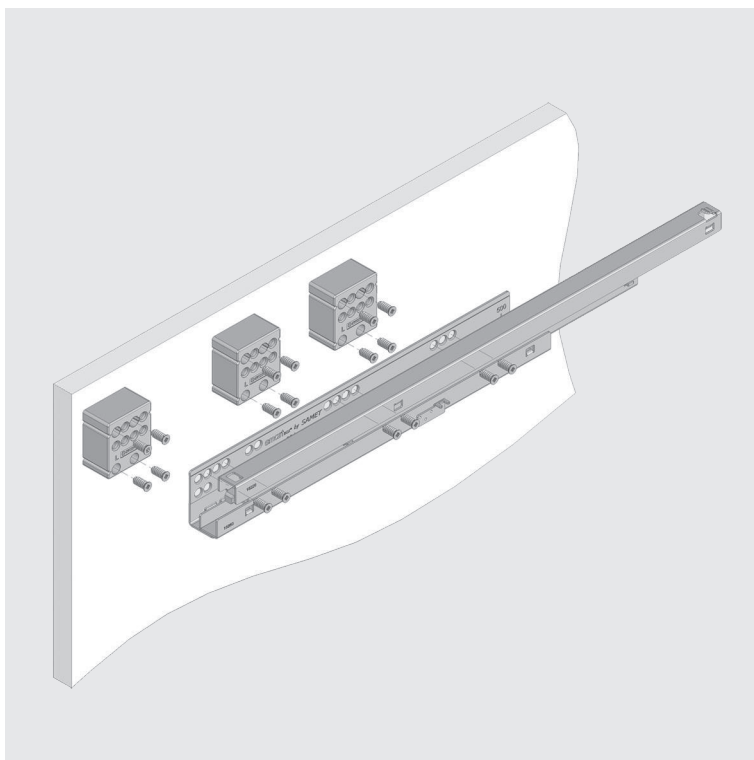

Подкладка под направляющие

	Цвет	Артикул	Упаковка
Правая	Серый	12790761	50 Шт.
Левая	Серый	12790762	50 Шт.

Расположение винтов для направляющих

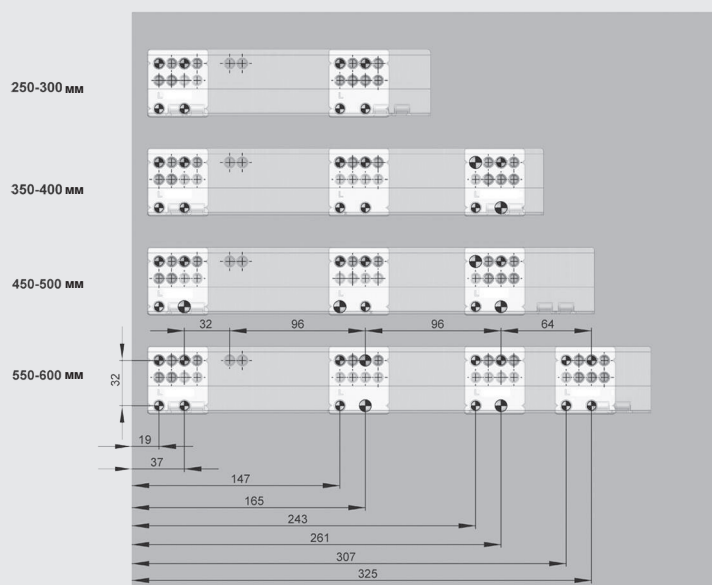

Сборка ящика

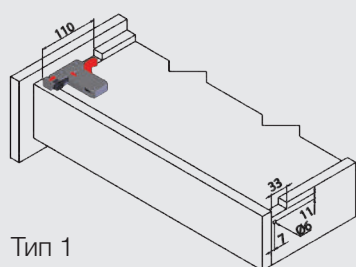

Тип 1

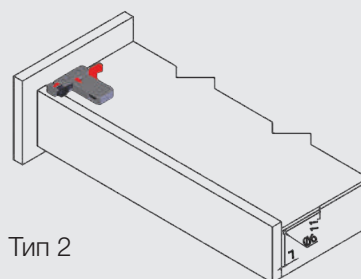

Тип 2

Разметка отверстий

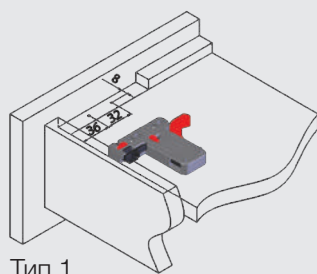

Тип 1

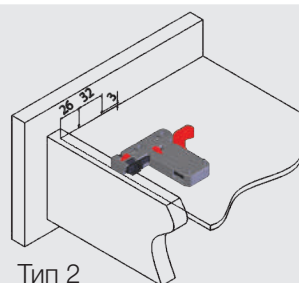

Тип 2

SmartLock® (**smart slide**)



Просто нажмите на язычки и выньте ящик. Система крепления SmartLock® обеспечивает возможность регулировки ящиков SmartSlide® по горизонтали и по вертикали

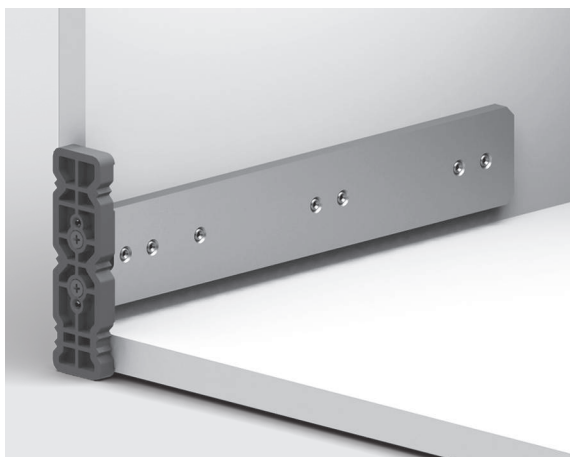

- Нанесите на корпус маркировку для оси направляющей для расположения крепежных элементов (см. рис. 1).
- Выровняйте сверильный кондуктор Smart в соответствии с нанесенной осью направляющей (см. рис. 2).
- Сверильный кондуктор должен располагаться на передней кромке внутренней стенки корпуса. Просверлите отверстия для винтов диаметром $\varnothing 2$ мм. Для евровинтов диаметр отверстия должен составлять $\varnothing 5$ мм (см. рис. 3).
- Установите направляющую (см. рис. 4).



Сверильный кондуктор Smart

	Артикул	Упаковка
Сверильный кондуктор Smart	12799902	1 Шт.
Сверильный кондуктор Smart (евровинт)	12799904	1 Шт.

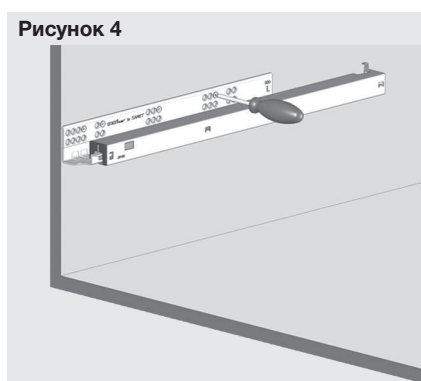
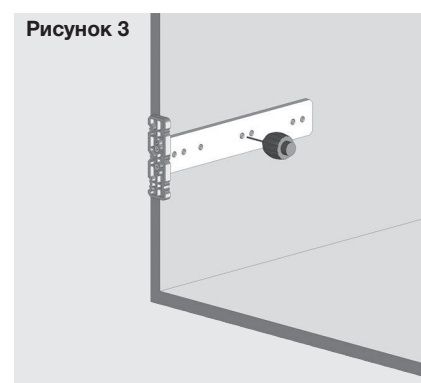
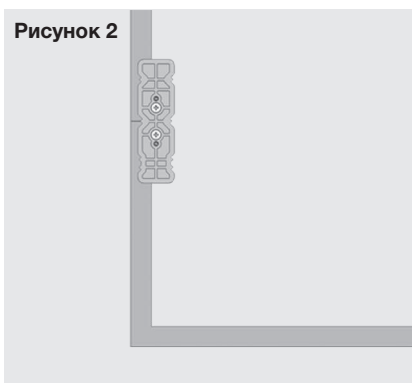
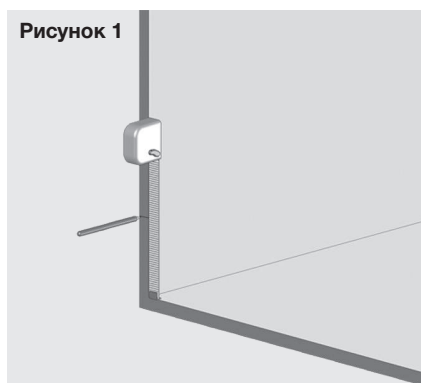

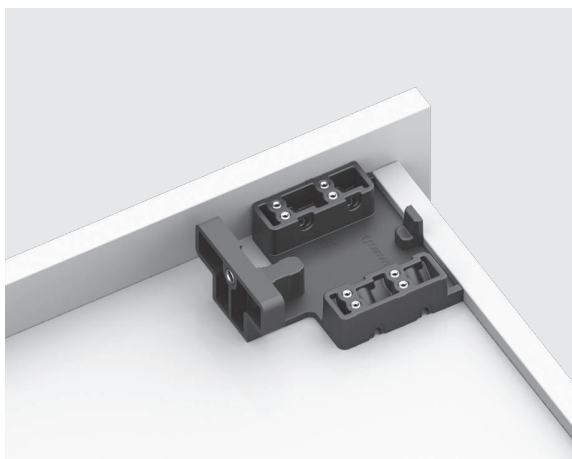

- Для установки фиксатора SmartLock (крепежный и регулировочный механизм) необходимо просверлить отверстия диаметром Ø 2 мм (см. рис. 1 и рис. 2).
- Для крепления направляющей к ящику (задняя стенка) необходимо просверлить отверстия диаметром Ø 6 мм (см. рис. 3).
- Внимание! В процессе сверления отверстий монтажный шаблон должен упираться в соответствующую поверхность (см. рис. 1 и рис. 3).

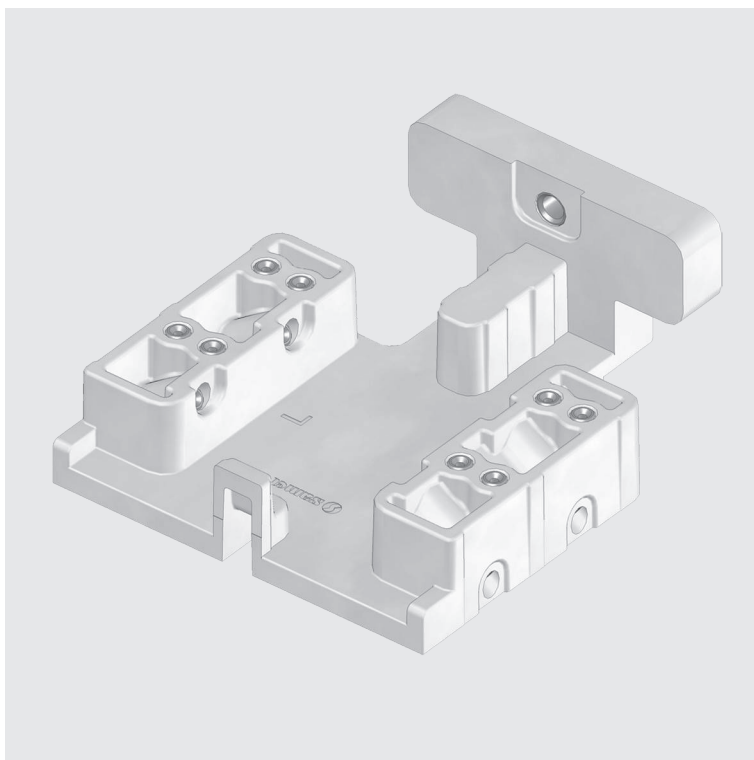

Шаблон SmartLock®		
	Артикул	Упаковка
Шаблон SmartLock®	12799903	1 Шт./кор. 10 Шт./уп.

Рисунок 2



Рисунок 1



Рисунок 3



- Кондуктор облегчает процесс сверления отверстий и применяется для фиксации как на внутреннюю, так и на внешнюю поверхность корпуса
(см. рис. 1, 2 и 3).
- При сверлении отверстий для направляющих, в качестве привязочной плоскости могут быть выбраны как внутренняя, так и внешняя поверхность дна корпуса
(см. рис. 2 и рис. 3).
- Благодаря наличию фиксатора, сверлильный кондуктор надежно крепится на корпусе
(см. Деталь С).
- Имеется возможность путем передвижения шаблона осуществлять монтаж, как внутренних, так и стандартных ящиков. Для внутренних ящиков имеется возможность регулировки до 40 мм
(см. Деталь В).
- Для отверстий следует использовать сверло диаметром $\varnothing 2$ мм

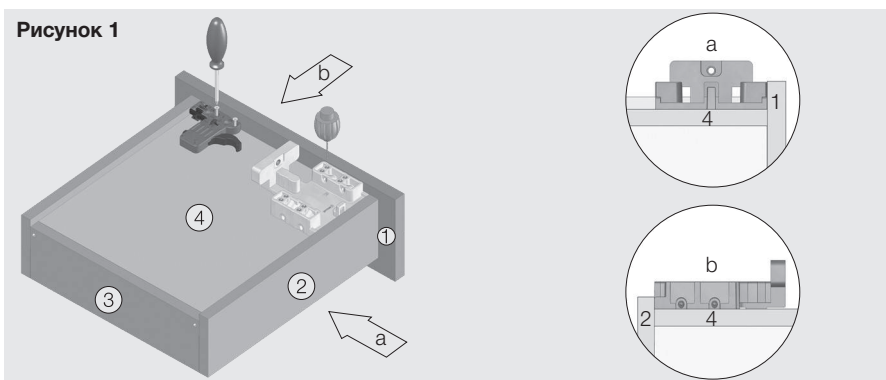

Сверлильный кондуктор Smart		
	Артикул	Упаковка
Сверлильный кондуктор Smart	12799901	1 Шт.
Сверлильный кондуктор Smart (евровинт)	12799905	1 Шт.

Рисунок 1

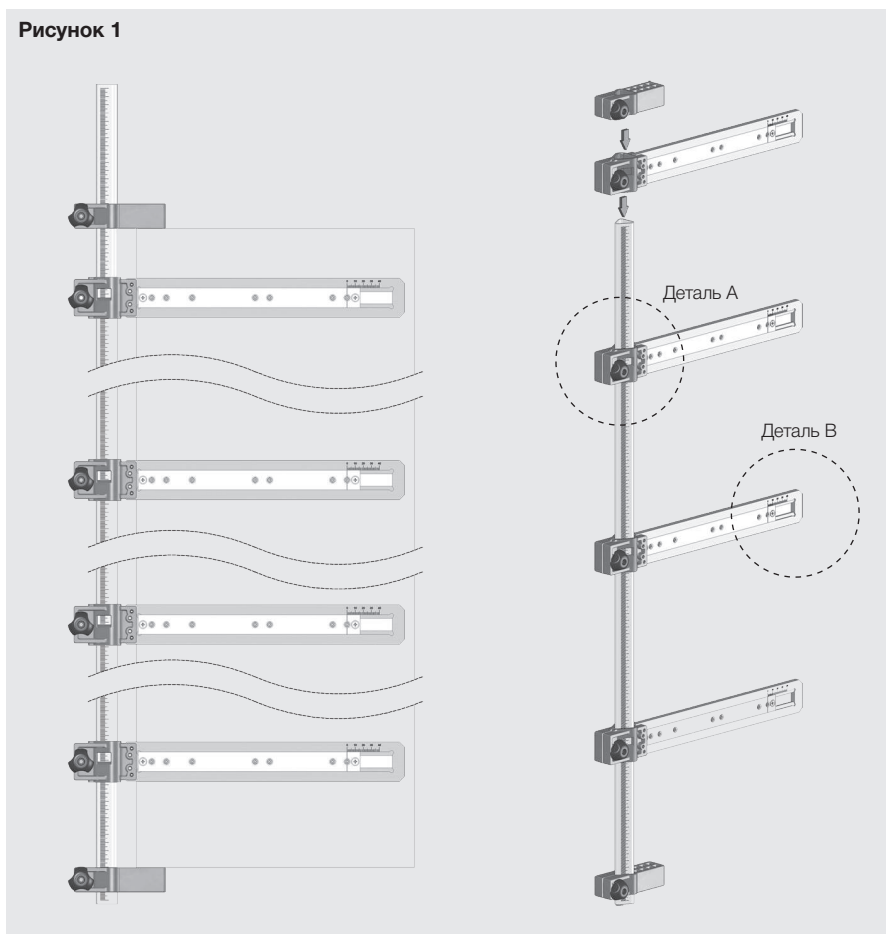

Деталь А

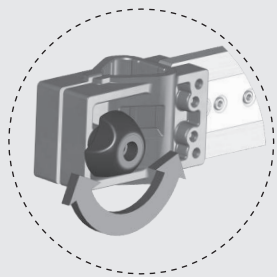

* Установив необходимые размеры на направляющей шине, зафиксируйте кондуктор, затянув гайку (см. рис. 1)

Деталь В

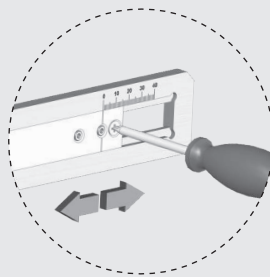

* Благодаря регулируемому шаблону имеется возможность осуществлять монтаж, как внутренних, так и стандартных ящиков
* Для стандартных ящиков шкала должна находиться на отметке «0» (см. рис. 1)

Деталь С

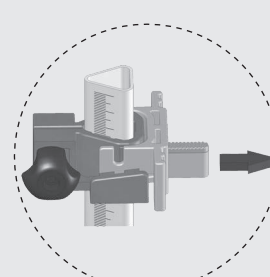

* Сверлильный кондуктор крепится на поверхности с помощью фиксатора, как показано стрелками на рисунке (см. рис. 2)

Рисунок 2



Рисунок 3





- Стильная стальная конструкция
- Система автоматического закрывания от 70 мм
- Длина ящика: 400/450/500/550 мм
- Финишное покрытие: электростатическая окраска (белый, бежевый и серый металлик)
- Бесшумная роликовая система направляющих
- Длительный срок службы
- Динамическая нагрузка: 25 кг
- Система, предотвращающая выпадение ящика
- Возможность регулировки фасада по вертикали ± 1 мм и по горизонтали $\pm 1,5$ мм

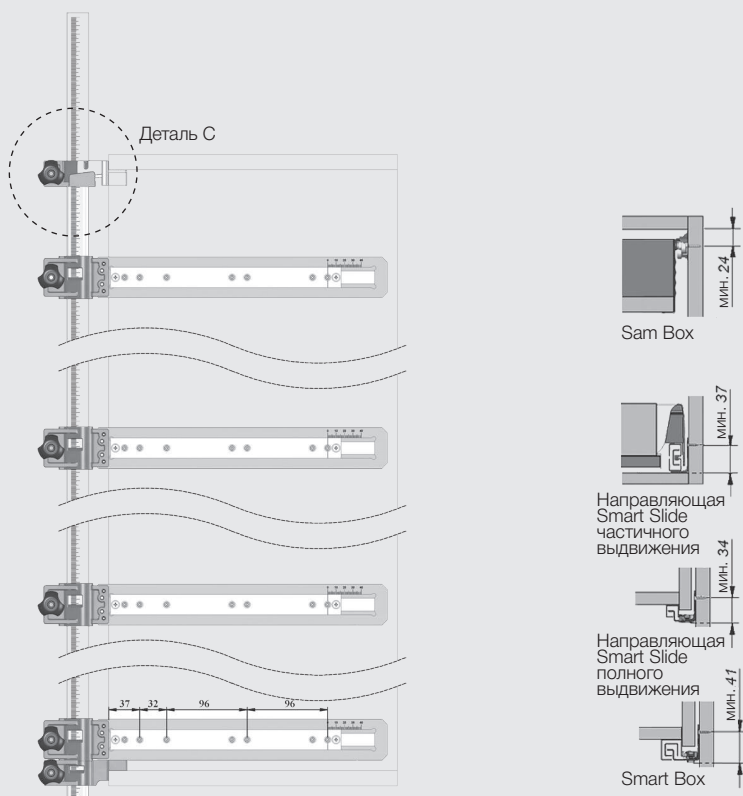
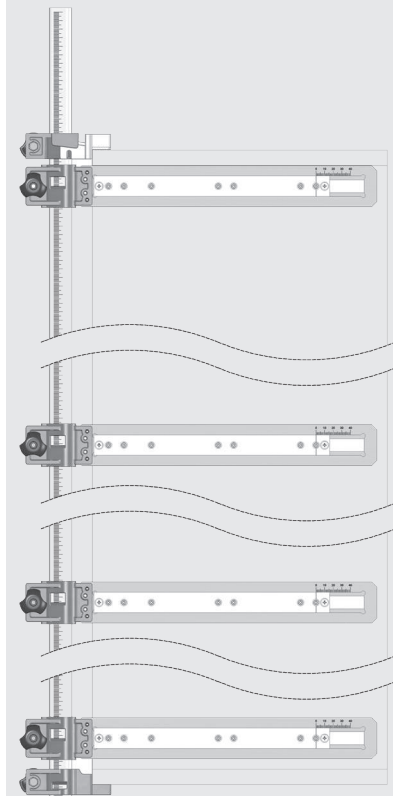
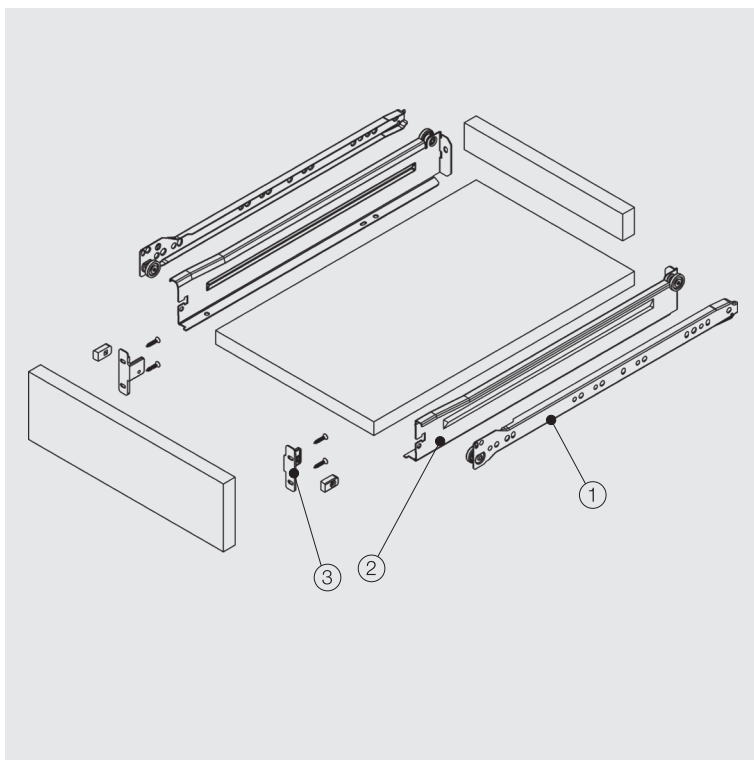

1-2		Комплект ящиков		
Номинальный размер	Артикул	Модель	Цвет	Упаковка
400 мм	1121041	Без фиксатора	Белый	10 Компл./уп.
400 мм	1120041	С фиксатором	Белый	10 Компл./уп.
400 мм	1121042	Без фиксатора	Бежевый	10 Компл./уп.
400 мм	1120042	С фиксатором	Бежевый	10 Компл./уп.
400 мм	1121043	Без фиксатора	М. Серый	10 Компл./уп.
400 мм	1120043	С фиксатором	М.Серый	10 Компл./уп.
450 мм	1121051	Без фиксатора	Белый	10 Компл./уп.
450 мм	1120051	С фиксатором	Белый	10 Компл./уп.
450 мм	1121052	Без фиксатора	Бежевый	10 Компл./уп.
450 мм	1120052	С фиксатором	Бежевый	10 Компл./уп.
450 мм	1121053	Без фиксатора	М. Серый	10 Компл./уп.
450 мм	1120053	С фиксатором	М. Серый	10 Компл./уп.
500 мм	1121061	Без фиксатора	Белый	10 Компл./уп.
500 мм	1120061	С фиксатором	Белый	10 Компл./уп.
500 мм	1121062	Без фиксатора	Бежевый	10 Компл./уп.
500 мм	1120062	С фиксатором	Бежевый	10 Компл./уп.
500 мм	1121063	Без фиксатора	М. Серый	10 Компл./уп.
500 мм	1120063	С фиксатором	М. Серый	10 Компл./уп.
550 мм	1121071	Без фиксатора	Белый	10 Компл./уп.
550 мм	1120071	С фиксатором	Белый	10 Компл./уп.
550 мм	1121072	Без фиксатора	Бежевый	10 Компл./уп.
550 мм	1120072	С фиксатором	Бежевый	10 Компл./уп.
550 мм	1121073	Без фиксатора	М. Серый	10 Компл./уп.
550 мм	1120073	С фиксатором	М. Серый	10 Компл./уп.

3		Соединительный элемент		
Материал	Артикул	Модель	Цвет	Упаковка
Цинк	1121801	Саморез	Никель	50 Компл./уп.
Цинк	1121802	Ø8 мм	Никель	50 Компл./уп.
Цинк	1121803	Ø10 мм	Никель	50 Компл./уп.

Установочные размеры

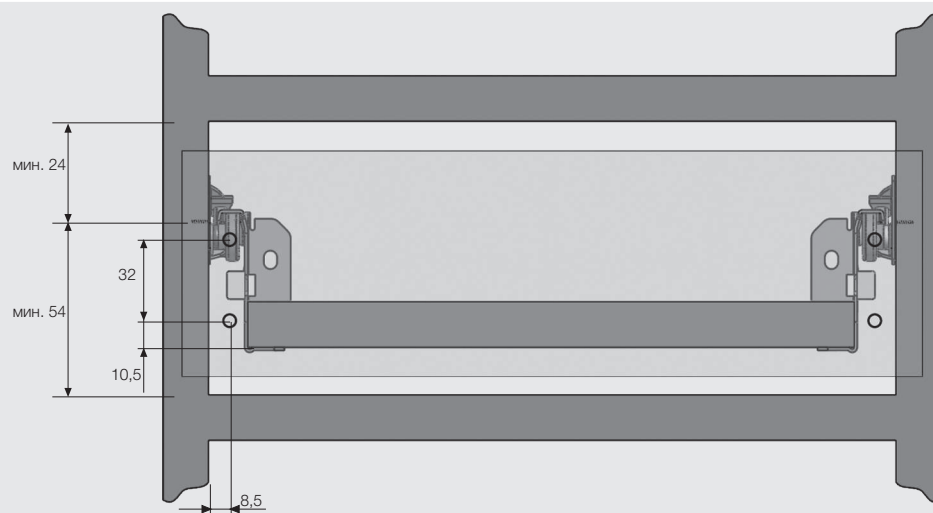

Формула для определения размеров

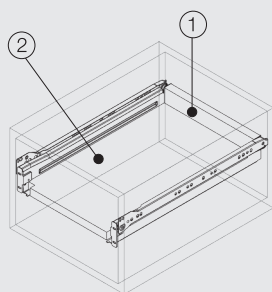

①
 Ширина задней стенки ящика = Внутренняя ширина корпуса - 31 мм
 Высота задней стенки ящика = Минимум 39 мм
 (для дна толщиной 16 мм)

②
 Ширина дна ящика = Внутренняя ширина корпуса - 31 мм
 Длина дна ящика = Длина боковины - 1 мм

Расположение винтов для направляющих

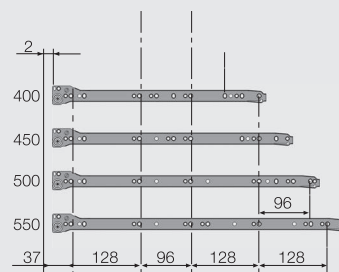

Разметка задней стенки ящика

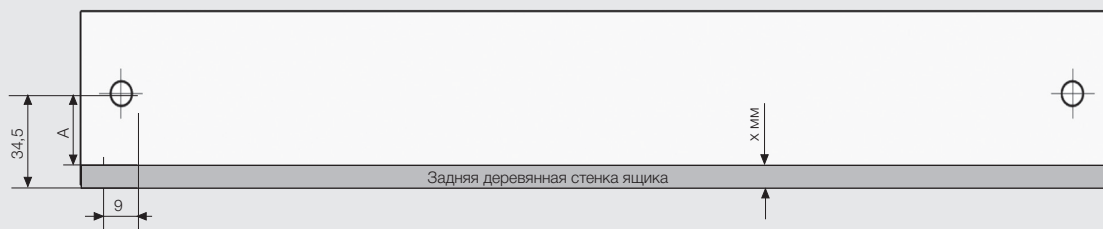

* $A = 34,5 - x$ мм

* Все размеры, указанные на чертежах, приведены в мм.

Рекомендуемые виды крепежа для установки направляющих

Саморез Ø3,5 x 16 мм



Евровинт Ø6,1 x 11,5 мм





- Стильная стальная конструкция
- Система автоматического закрывания от 70 мм
- Длина ящика: 250/300/350/400/450/500/550 мм
- Финишное покрытие: электростатическое покрытие (белый, бежевый и серый металлик)
- Бесшумная роликовая система направляющих
- Длительный срок службы
- Динамическая нагрузка: 25 кг
- Система, предотвращающая выпадение ящика
- Возможность регулировки фасада по вертикали ± 1 мм и по горизонтали $\pm 1,5$ мм

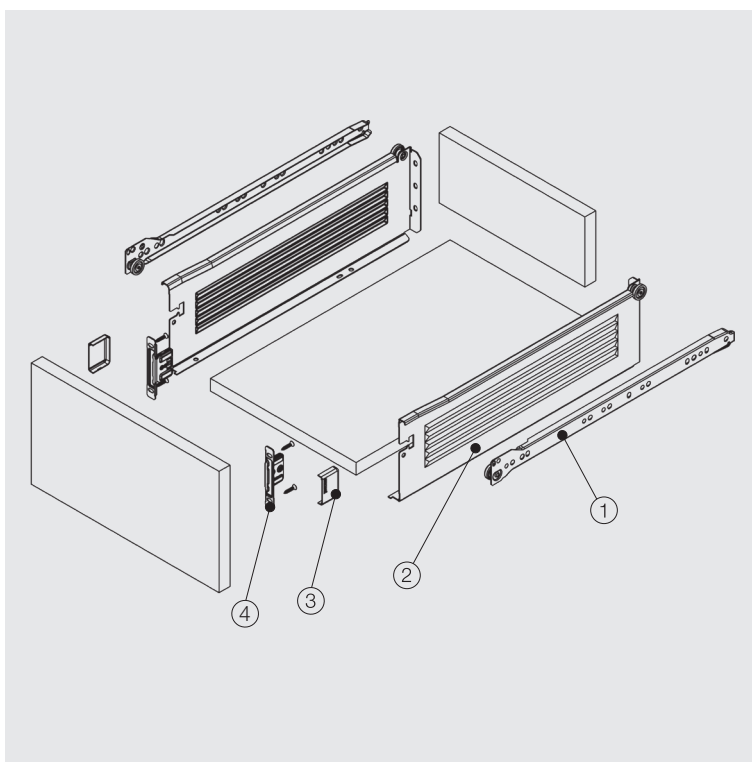

1-2 Комплект ящиков

Номин. размер	Артикул	Модель	Цвет	Упаковка
250 мм	1121111	Без фиксатора	Белый	10 Компл./уп.
250 мм	1120111	С фиксатором	Белый	10 Компл./уп.
250 мм	1121112	Без фиксатора	Бежевый	10 Компл./уп.
250 мм	1120112	С фиксатором	Бежевый	10 Компл./уп.
250 мм	1121113	Без фиксатора	М. Серый	10 Компл./уп.
250 мм	1120113	С фиксатором	М. Серый	10 Компл./уп.
300 мм	1121121	Без фиксатора	Белый	10 Компл./уп.
300 мм	1120121	С фиксатором	Белый	10 Компл./уп.
300 мм	1121122	Без фиксатора	Бежевый	10 Компл./уп.
300 мм	1120122	С фиксатором	Бежевый	10 Компл./уп.
300 мм	1121123	Без фиксатора	М. Серый	10 Компл./уп.
300 мм	1120123	С фиксатором	М. Серый	10 Компл./уп.
350 мм	1121131	Без фиксатора	Белый	10 Компл./уп.
350 мм	1120131	С фиксатором	Белый	10 Компл./уп.
350 мм	1121132	Без фиксатора	Бежевый	10 Компл./уп.
350 мм	1120132	С фиксатором	Бежевый	10 Компл./уп.
350 мм	1121133	Без фиксатора	М. Серый	10 Компл./уп.
350 мм	1120133	С фиксатором	М. Серый	10 Компл./уп.
400 мм	1121141	Без фиксатора	Белый	10 Компл./уп.
400 мм	1120141	С фиксатором	Белый	10 Компл./уп.
400 мм	1121142	Без фиксатора	Бежевый	10 Компл./уп.
400 мм	1120142	С фиксатором	Бежевый	10 Компл./уп.
400 мм	1121143	Без фиксатора	М. Серый	10 Компл./уп.
400 мм	1120143	С фиксатором	М. Серый	10 Компл./уп.

1-2 Комплект ящиков

Номин. размер	Артикул	Модель	Цвет	Упаковка
450 мм	1121151	Без фиксатора	Белый	10 Компл./уп.
450 мм	1120151	С фиксатором	Белый	10 Компл./уп.
450 мм	1121152	Без фиксатора	Бежевый	10 Компл./уп.
450 мм	1120152	С фиксатором	Бежевый	10 Компл./уп.
450 мм	1121153	Без фиксатора	М. Серый	10 Компл./уп.
450 мм	1120153	С фиксатором	М. Серый	10 Компл./уп.
500 мм	1121161	Без фиксатора	Белый	10 Компл./уп.
500 мм	1120161	С фиксатором	Белый	10 Компл./уп.
500 мм	1121162	Без фиксатора	Бежевый	10 Компл./уп.
500 мм	1120162	С фиксатором	Бежевый	10 Компл./уп.
500 мм	1121163	Без фиксатора	М. Серый	10 Компл./уп.
500 мм	1120163	С фиксатором	М. Серый	10 Компл./уп.
550 мм	1121171	Без фиксатора	Белый	10 Компл./уп.
550 мм	1120171	С фиксатором	Белый	10 Компл./уп.
550 мм	1121172	Без фиксатора	Бежевый	10 Компл./уп.
550 мм	1120172	С фиксатором	Бежевый	10 Компл./уп.
550 мм	1121173	Без фиксатора	М. Серый	10 Компл./уп.
550 мм	1120173	С фиксатором	М. Серый	10 Компл./уп.

3 Декоративная заглушка

Материал	Артикул	Цвет	Упаковка
Пластик	1121821	Белый	200 Шт./уп.
Пластик	1121822	Бежевый	200 Шт./уп.
Пластик	1121823	М. Серый	200 Шт./уп.

4 Соединительный элемент

Материал	Артикул	Модель	Цвет	Упаковка
Сталь	1121819	саморез	Никель	200 Шт./уп.
Сталь	1121812	Ø8 мм	Никель	200 Шт./уп.
Сталь	1121813	Ø10 мм	Никель	200 Шт./уп.

Установочные размеры

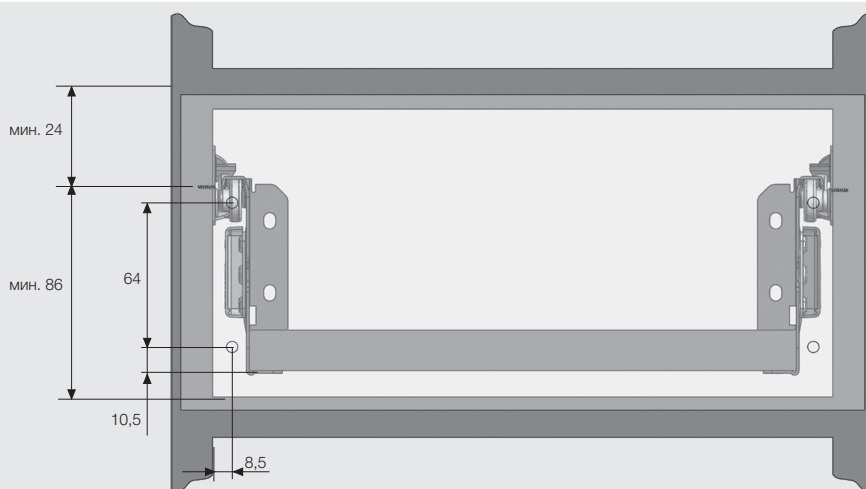

Формула для определения размеров

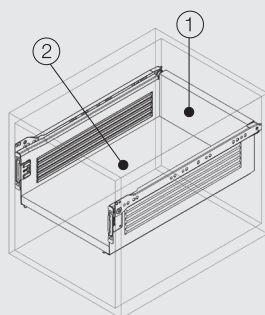

- ①
Ширина задней стенки ящика = Внутренняя ширина корпуса - 31 мм
Высота задней стенки ящика = Минимум 71 мм
(для дна толщиной 16 мм)
- ②
Ширина дна ящика = Внутренняя ширина корпуса - 31 мм
Длина дна ящика = Длина боковины - 1 мм

Расположение винтов для направляющих

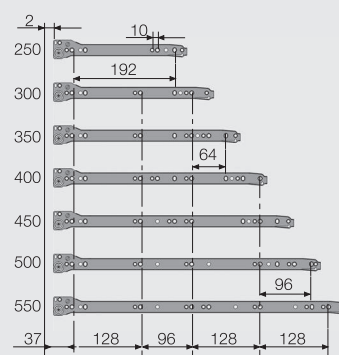

Разметка задней стенки ящика

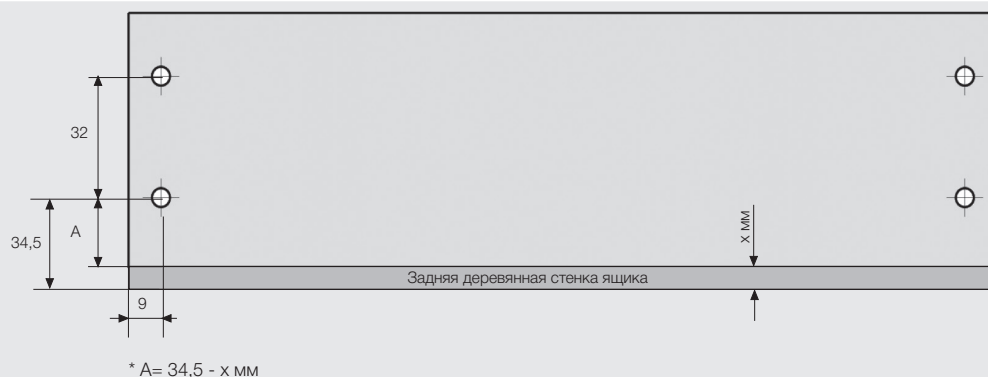

* Все размеры, указанные на чертежах, приведены в мм.

Рекомендуемые виды крепежа для установки направляющих

Саморез Ø3,5 x 16 мм



Евровинт Ø6,1 x 11,5 мм





- Стильная стальная конструкция
- Система автоматического закрывания от 70 мм
- Длина ящика: 300/350/400/450/500/550 мм
- Финишное покрытие: электростатическое покрытие (белый, бежевый и серый металлик)
- Бесшумная роликовая система направляющих
- Длительный срок службы
- Динамическая нагрузка: 25 кг
- Система, предотвращающая выпадение ящика
- Возможность регулировки фасада по вертикали ± 1 мм и по горизонтали $\pm 1,5$ мм

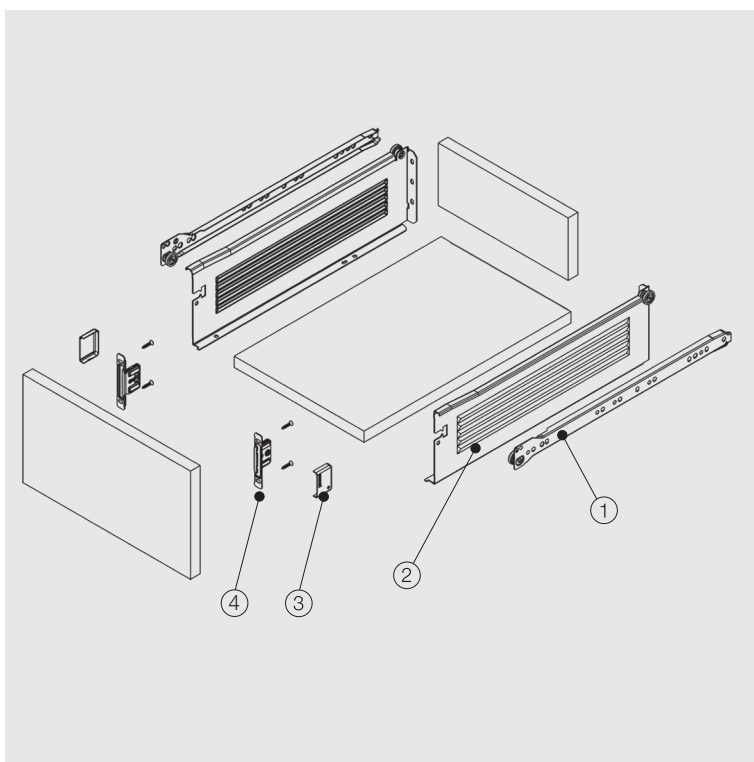

1-2 Комплект ящиков

Номин. размер	Артикул	Модель	Цвет	Упаковка
300 мм	1121221	Без фиксатора	Белый	5 Компл./уп.
300 мм	1120221	С фиксатором	Белый	5 Компл./уп.
300 мм	1121222	Без фиксатора	Бежевый	5 Компл./уп.
300 мм	1120222	С фиксатором	Бежевый	5 Компл./уп.
300 мм	1121223	Без фиксатора	М. Серый	5 Компл./уп.
300 мм	1120223	С фиксатором	М.Серый	5 Компл./уп.
350 мм	1121231	Без фиксатора	Белый	5 Компл./уп.
350 мм	1120231	С фиксатором	Белый	5 Компл./уп.
350 мм	1121232	Без фиксатора	Бежевый	5 Компл./уп.
350 мм	1120232	С фиксатором	Бежевый	5 Компл./уп.
350 мм	1121233	Без фиксатора	М. Серый	5 Компл./уп.
350 мм	1120233	С фиксатором	М. Серый	5 Компл./уп.
400 мм	1121241	Без фиксатора	Белый	5 Компл./уп.
400 мм	1120241	С фиксатором	Белый	5 Компл./уп.
400 мм	1121242	Без фиксатора	Бежевый	5 Компл./уп.
400 мм	1120242	С фиксатором	Бежевый	5 Компл./уп.
400 мм	1121243	Без фиксатора	М. Серый	5 Компл./уп.
400 мм	1120243	С фиксатором	М. Серый	5 Компл./уп.

1-2 Комплект ящиков

Номин. размер	Артикул	Модель	Цвет	Упаковка
450 мм	1121251	Без фиксатора	Белый	5 Компл./уп.
450 мм	1120251	С фиксатором	Белый	5 Компл./уп.
450 мм	1121252	Без фиксатора	Бежевый	5 Компл./уп.
450 мм	1120252	С фиксатором	Бежевый	5 Компл./уп.
450 мм	1121253	Без фиксатора	М. Серый	5 Компл./уп.
450 мм	1120253	С фиксатором	М.Серый	5 Компл./уп.
500 мм	1121261	Без фиксатора	Белый	5 Компл./уп.
500 мм	1120261	С фиксатором	Белый	5 Компл./уп.
500 мм	1121262	Без фиксатора	Бежевый	5 Компл./уп.
500 мм	1120262	С фиксатором	Бежевый	5 Компл./уп.
500 мм	1121263	Без фиксатора	М. Серый	5 Компл./уп.
500 мм	1120263	С фиксатором	М. Серый	5 Компл./уп.
550 мм	1121271	Без фиксатора	Белый	5 Компл./уп.
550 мм	1120271	С фиксатором	Белый	5 Компл./уп.
550 мм	1121272	Без фиксатора	Бежевый	5 Компл./уп.
550 мм	1120272	С фиксатором	Бежевый	5 Компл./уп.
550 мм	1121273	Без фиксатора	М. Серый	5 Компл./уп.
550 мм	1120273	С фиксатором	М. Серый	5 Компл./уп.

3 Декоративная заглушка

Материал	Артикул	Цвет	Упаковка
Пластик	1121821	Белый	200 Шт./уп.
Пластик	1121822	Бежевый	200 Шт./уп.
Пластик	1121823	М. Серый	200 Шт./уп.

4 Соединительный элемент

Материал	Артикул	Модель	Цвет	Упаковка
Сталь	1121819	саморез	Никель	200 Шт./уп.
Сталь	1121812	Ø8 мм	Никель	200 Шт./уп.
Сталь	1121813	Ø10 мм	Никель	200 Шт./уп.

Установочные размеры

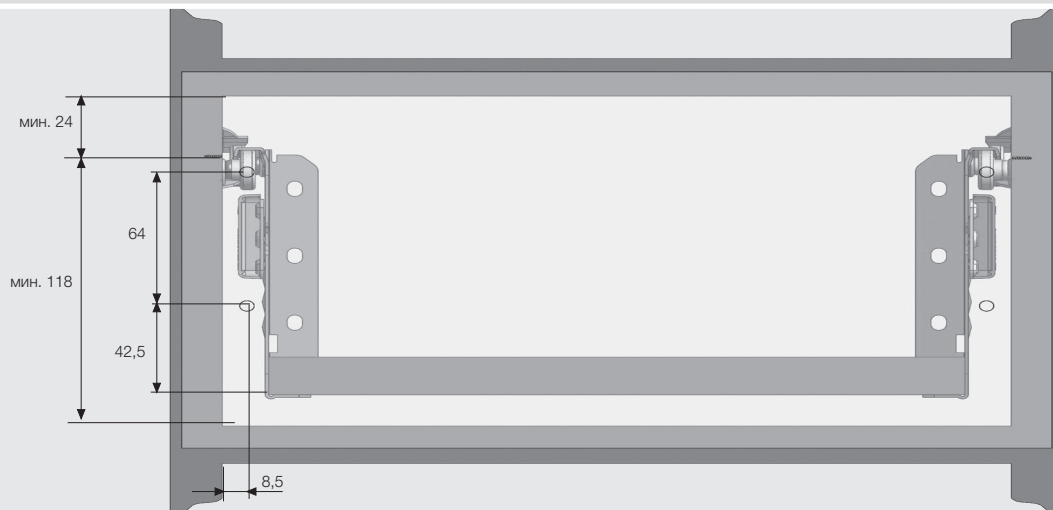

Формула для определения размеров

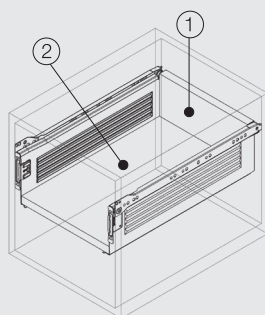

- ①
 Ширина задней стенки ящика = Внутренняя ширина корпуса - 31 мм
 Высота задней стенки ящика = Минимум 103 мм
 (для дна толщиной 16 мм)
- ②
 Ширина дна ящика = Внутренняя ширина корпуса - 31 мм
 Длина дна ящика = Длина боковины - 1 мм

Расположение винтов для направляющих

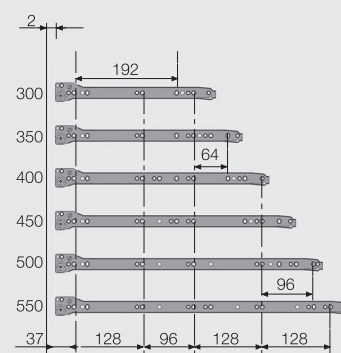

Разметка задней стенки ящика

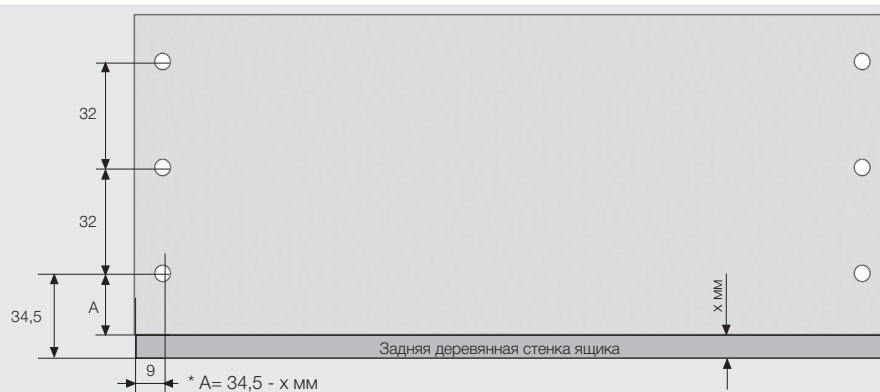

* Все размеры, указанные на чертежах, приведены в мм.

Рекомендуемые виды крепежа для установки направляющих

Саморез Ø3,5 x 16 мм



Евровинт Ø6,1 x 11,5 мм





- Стильная стальная конструкция
- Система автоматического закрывания от 70 мм
- Длина ящика: 300/350/400/450/500/550 мм
- Финишное покрытие: электростатическое покрытие (белый, бежевый и серый металлик)
- Бесшумная роликовая система направляющих
- Длительный срок службы
- Динамическая нагрузка: 25 кг
- Система, предотвращающая выпадение ящика
- Возможность регулировки фасада по вертикали ± 1 мм и по горизонтали $\pm 1,5$ мм

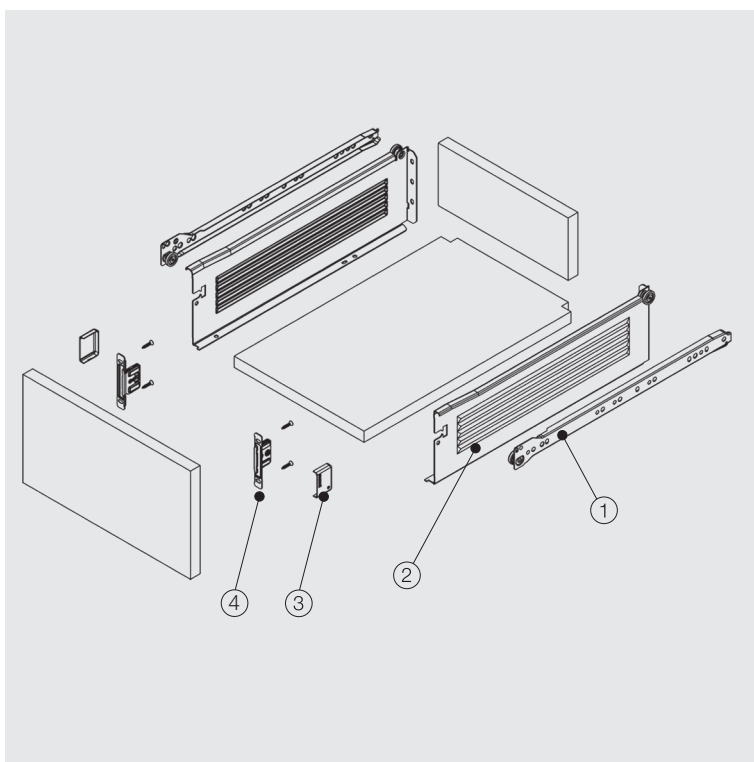

1-2 Комплект ящиков

Номин. размер	Артикул	Модель	Цвет	Упаковка
300 мм	1121321	Без фиксатора	Белый	5 Компл./уп.
300 мм	1120321	С фиксатором	Белый	5 Компл./уп.
300 мм	1121322	Без фиксатора	Бежевый	5 Компл./уп.
300 мм	1120322	С фиксатором	Бежевый	5 Компл./уп.
300 мм	1121323	Без фиксатора	М. Серый	5 Компл./уп.
300 мм	1120323	С фиксатором	М.Серый	5 Компл./уп.
350 мм	1121331	Без фиксатора	Белый	5 Компл./уп.
350 мм	1120331	С фиксатором	Белый	5 Компл./уп.
350 мм	1121332	Без фиксатора	Бежевый	5 Компл./уп.
350 мм	1120332	С фиксатором	Бежевый	5 Компл./уп.
350 мм	1121333	Без фиксатора	М. Серый	5 Компл./уп.
350 мм	1120333	С фиксатором	М. Серый	5 Компл./уп.
400 мм	1121341	Без фиксатора	Белый	5 Компл./уп.
400 мм	1120341	С фиксатором	Белый	5 Компл./уп.
400 мм	1121342	Без фиксатора	Бежевый	5 Компл./уп.
400 мм	1120342	С фиксатором	Бежевый	5 Компл./уп.
400 мм	1121343	Без фиксатора	М. Серый	5 Компл./уп.
400 мм	1120343	С фиксатором	М. Серый	5 Компл./уп.

1-2 Комплект ящиков

Номин. размер	Артикул	Модель	Цвет	Упаковка
450 мм	1121351	Без фиксатора	Белый	5 Компл./уп.
450 мм	1120351	С фиксатором	Белый	5 Компл./уп.
450 мм	1121352	Без фиксатора	Бежевый	5 Компл./уп.
450 мм	1120352	С фиксатором	Бежевый	5 Компл./уп.
450 мм	1121353	Без фиксатора	М. Серый	5 Компл./уп.
450 мм	1120353	С фиксатором	М.Серый	5 Компл./уп.
500 мм	1121361	Без фиксатора	Белый	5 Компл./уп.
500 мм	1120361	С фиксатором	Белый	5 Компл./уп.
500 мм	1121362	Без фиксатора	Бежевый	5 Компл./уп.
500 мм	1120362	С фиксатором	Бежевый	5 Компл./уп.
500 мм	1121363	Без фиксатора	М. Серый	5 Компл./уп.
500 мм	1120363	С фиксатором	М. Серый	5 Компл./уп.
550 мм	1121371	Без фиксатора	Белый	5 Компл./уп.
550 мм	1120371	С фиксатором	Белый	5 Компл./уп.
550 мм	1121372	Без фиксатора	Бежевый	5 Компл./уп.
550 мм	1120372	С фиксатором	Бежевый	5 Компл./уп.
550 мм	1121373	Без фиксатора	М. Серый	5 Компл./уп.
550 мм	1120373	С фиксатором	М. Серый	5 Компл./уп.

3 Декоративная заглушка

Материал	Артикул	Цвет	Упаковка
Пластик	1121821	Белый	200 Шт./уп.
Пластик	1121822	Бежевый	200 Шт./уп.
Пластик	1121823	М. Серый	200 Шт./уп.

4 Соединительный элемент

Материал	Артикул	Модель	Цвет	Упаковка
Сталь	1121819	саморез	Никель	200 Шт./уп.
Сталь	1121812	Ø8 мм	Никель	200 Шт./уп.
Сталь	1121813	Ø10 мм	Никель	200 Шт./уп.

Установочные размеры

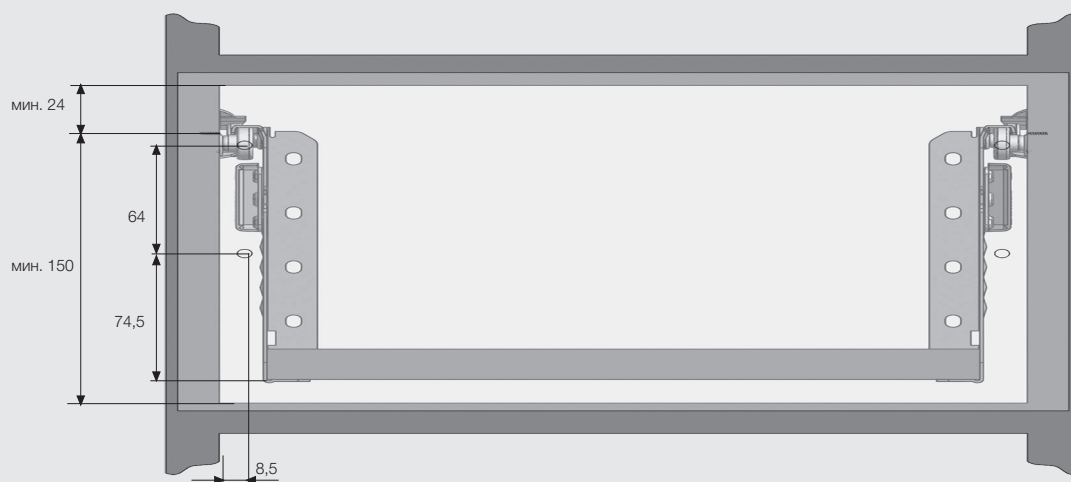

Формула для определения размеров

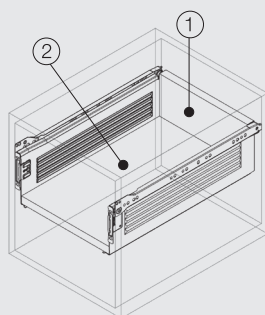

- ①
Ширина задней стенки ящика = Внутренняя ширина корпуса - 31 мм
Высота задней стенки ящика = Минимум 135 мм
(для дна толщиной 16 мм)
- ②
Ширина дна ящика = Внутренняя ширина корпуса - 31 мм
Длина дна ящика = Длина боковины - 1 мм

Расположение винтов для направляющих

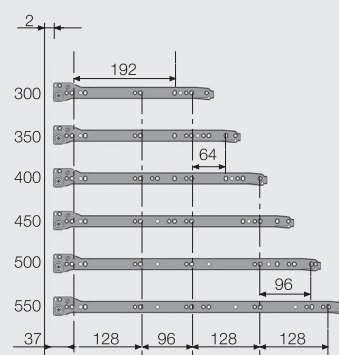

Разметка задней стенки ящика

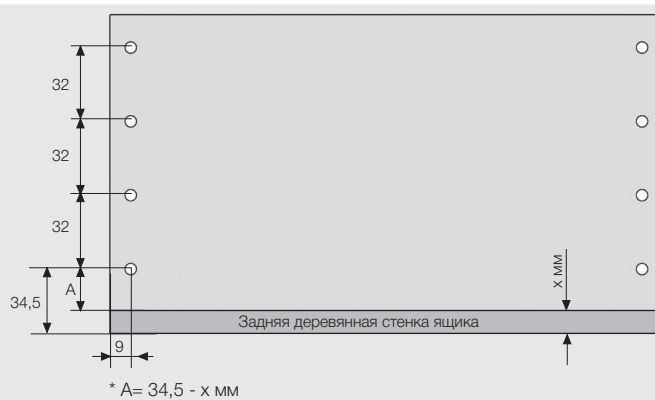

* Все размеры, указанные на чертежах, приведены в мм.

Рекомендуемые виды крепежа для установки направляющих

Саморез Ø3,5 x 16 мм



Евровинт Ø6,1 x 11,5 мм



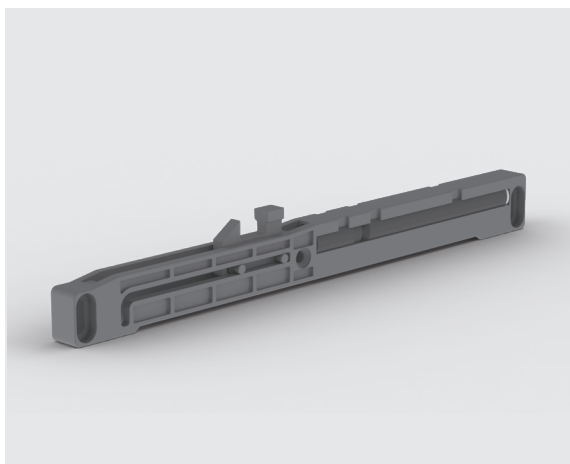

- Используется с ящиками Sam Box для обеспечения плавного закрывания
- Одно и то же изделие может использоваться как с правой, так и с левой стороны корпуса
- С каждым ящиком рекомендуется использовать два механизма

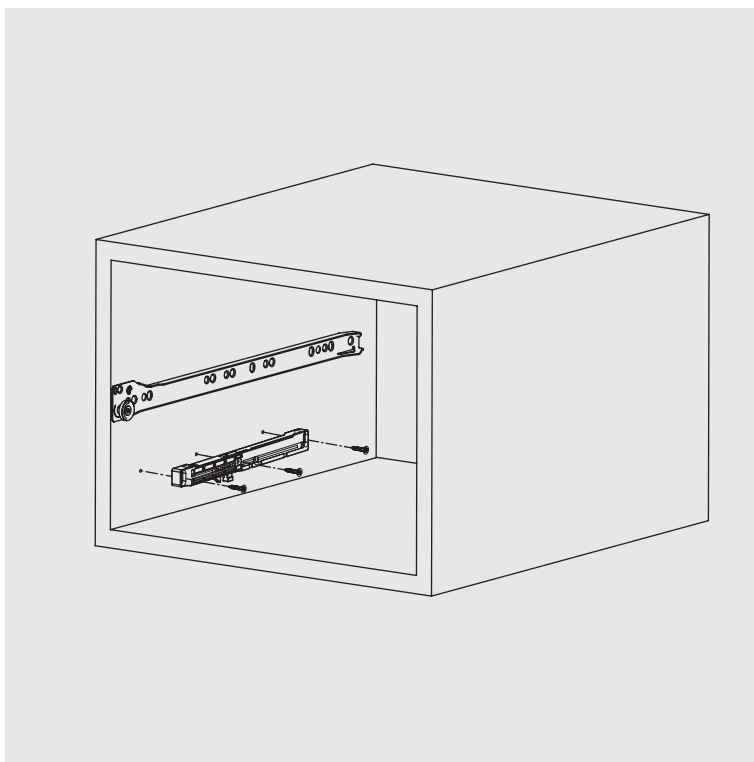

Механизм Soft Close

Артикул	Упаковка
1121804	20 Шт.

Установка приводящей части

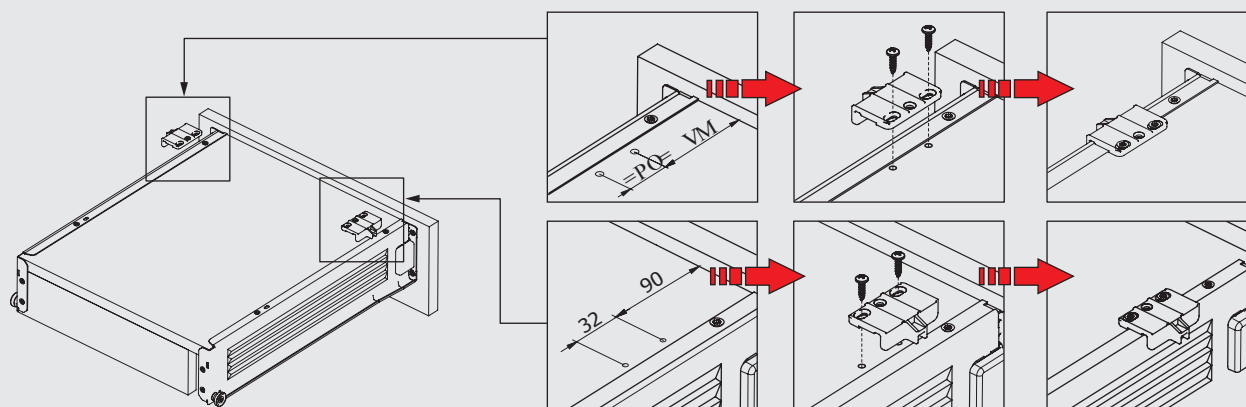

Установка механизма Soft Close

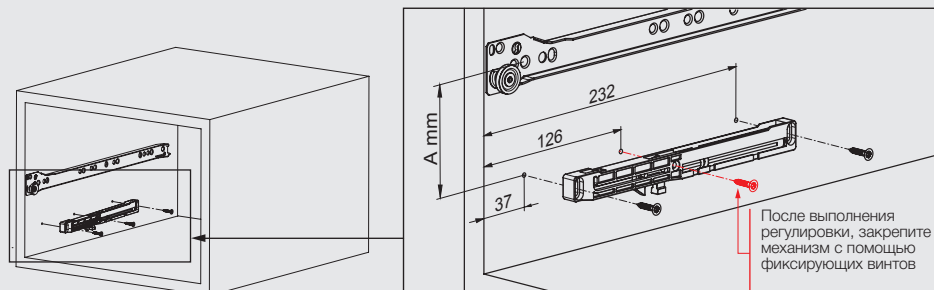

Высота ящика	A (мм)
54	26
86	58
118	90
150	122

* Все размеры, указанные на чертежах, приведены в мм.

smart slide - sam box

Релинговые системы

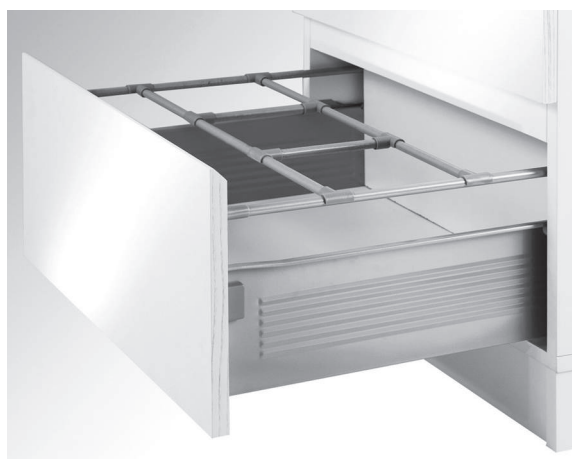

- 8 типоразмеров от 250 до 600 мм и 3 варианта цвета
- Точное соединение и регулировка фасада
- Возможность разделения внутреннего пространства
- Возможность установки и снятия разделителей без применения инструментов
- Возможность использования в металлических ящиках Sam Box и Smart Slide

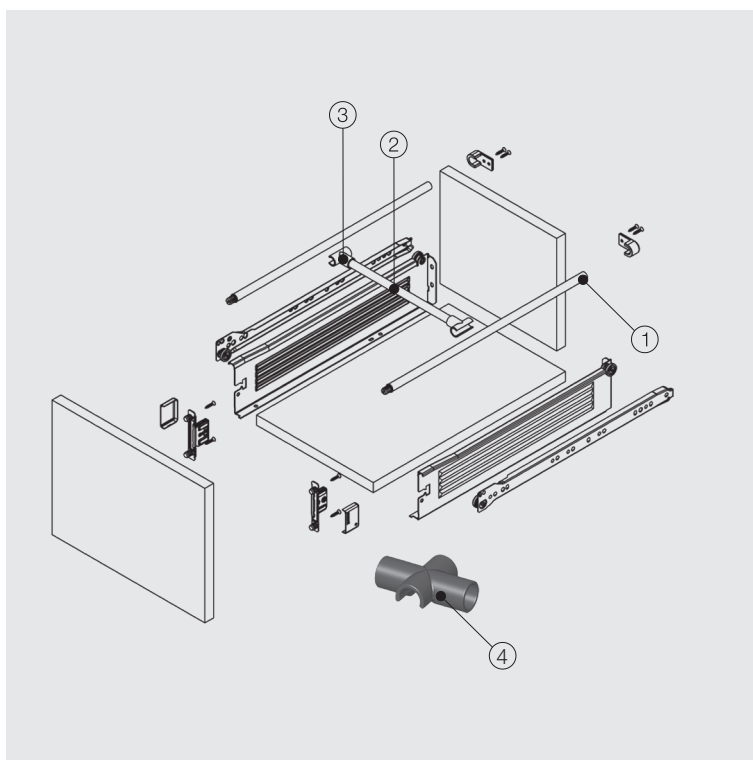

1		Релинг Smart Slide – Sam Box			
Номин. размер	Артикул Белый	Артикул Бежевый	Артикул Серый	Артикул Металлик	Упаковка
250 мм	127908111	127908112	127908113	127908113	20 Шт.
300 мм	127908121	127908122	127908123	127908123	20 Шт.
350 мм	127908131	127908132	127908133	127908133	20 Шт.
400 мм	127908141	127908142	127908143	127908143	20 Шт.
450 мм	127908151	127908152	127908153	127908153	20 Шт.
500 мм	127908161	127908162	127908163	127908163	20 Шт.
550 мм	127908171	127908172	127908173	127908173	20 Шт.
600 мм	127908181	127908182	127908183	127908183	20 Шт.

2 Разделительный релинг Smart Slide – Sam Box (1104 мм)		
Цвет	Артикул	Упаковка
Белый	1121981	10 шт./уп.
Бежевый	1121982	10 шт./уп.
Серый Металлик	1121983	10 шт./уп.

3 Одинарное крепление для разделительного релинга Smart Slide – Sam Box		
Цвет	Артикул	Упаковка
Белый	1121991	50 шт./кор./ 200 шт./уп.
Бежевый	1121992	50 шт./кор./ 200 шт./уп.
Серый	1121993	50 шт./кор./ 200 шт./уп.

4 Двойное крепление для разделительного релинга Smart Slide – Sam Box		
Цвет	Артикул	Упаковка
Белый	11219911	50 шт./кор./ 200 шт./уп.
Бежевый	11219921	50 шт./кор./ 200 шт./уп.
Серый	11219931	50 шт./кор./ 200 шт./уп.

Установочные размеры

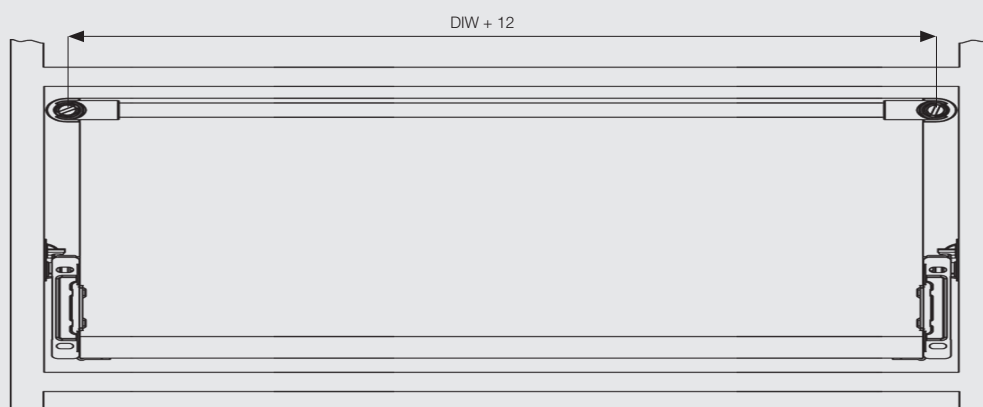

Формула для определения размеров

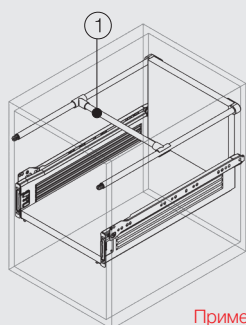

① Разделительный реллинг = Внутренняя ширина корпуса – 12

Примечание: Эти размеры применимы для всех деревянных ящиков

Рекомендуемые виды крепежа для установки направляющих

Саморез Ø3,5 x 16 мм



Евровинт Ø6,1 x 11,5 мм



DIW – Внутренняя ширина ящика

* Все размеры, указанные на чертежах, приведены в мм.

smart slide - sam box

Системы для подвесных файлов

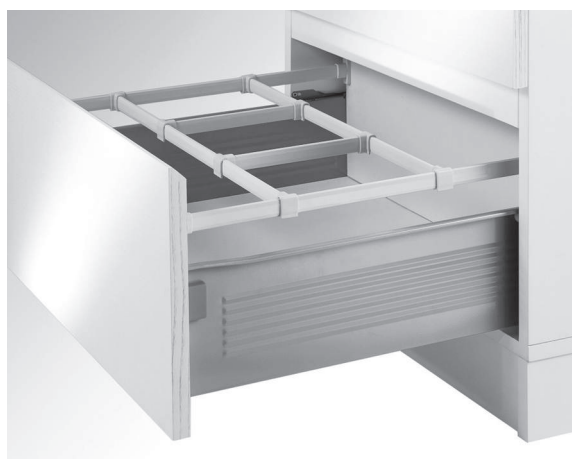

- 8 типоразмеров от 250 до 600 мм и 3 варианта цвета
- Точное соединение и регулировка фасада
- Возможность разделения внутреннего пространства
- Возможность установки и снятия разделителей без применения инструментов
- Возможность использования в металлических ящиках Sam Box и Smart Slide

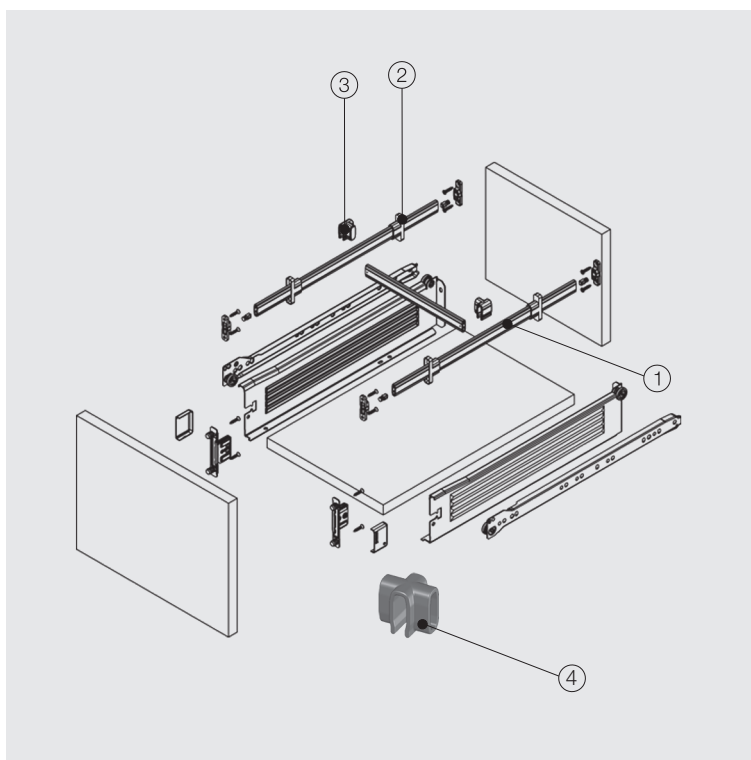

1

Релинг для подвесных файлов Smart Slide – Sam Box

Номин. размер	Артикул Белый	Артикул Бежевый	Артикул Серый Металлик	Упаковка
250 мм	1121701	1121702	1121703	10 Шт.
300 мм	1121711	1121712	1121713	10 Шт.
350 мм	1121721	1121722	1121723	10 Шт.
400 мм	1121731	1121732	1121733	10 Шт.
450 мм	1121741	1121742	1121743	10 Шт.
500 мм	1121751	1121752	1121753	10 Шт.
550 мм	1121761	1121762	1121763	10 Шт.
600 мм	1121771	1121772	1121773	10 Шт.

2

Разделительный релинг Smart Slide – Sam Box (1104 мм)

Цвет	Артикул	Упаковка
Белый	1121781	10 шт./уп.
Бежевый	1121782	10 шт./уп.
Серый Металлик	1121783	10 шт./уп.

3

Одинарное крепление для разделительного релинга Smart Slide – Sam Box

Цвет	Артикул	Упаковка
Белый	1121791	50 шт./кор./ 200 шт./уп.
Бежевый	1121792	50 шт./кор./ 200 шт./уп.
Серый	1121793	50 шт./кор./ 200 шт./уп.

4

Двойное крепление для разделительного релинга Smart Slide – Sam Box

Цвет	Артикул	Упаковка
Белый	11217911	50 шт./кор./ 200 шт./уп.
Бежевый	11217921	50 шт./кор./ 200 шт./уп.
Серый	11217931	50 шт./кор./ 200 шт./уп.

Установочные размеры

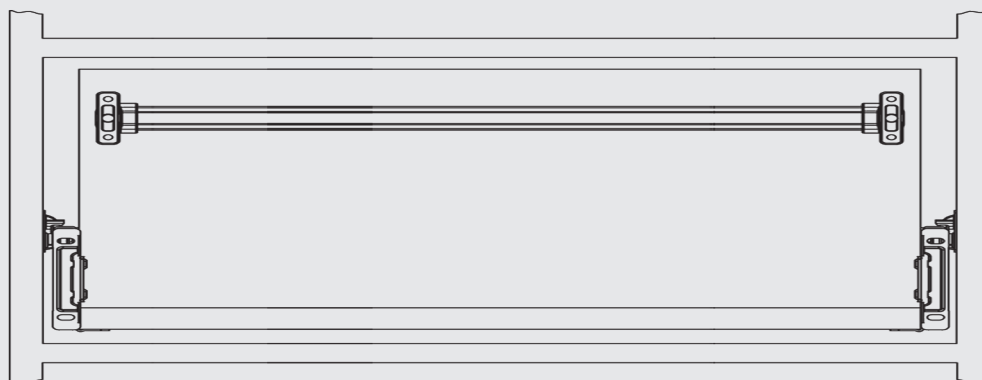

Установка

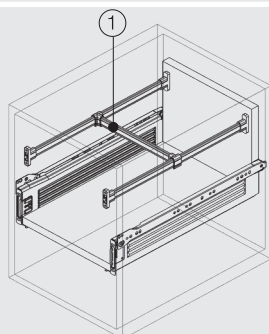

Рекомендуемые виды крепежа для установки направляющих

Саморез Ø3,5 x 16 мм



Евровинт Ø6,1 x 11,5 мм



* Все размеры, указанные на чертежах, приведены в мм.

Установка стандартного ящика Sam Box 54



Установка стандартного ящика Sam Box 86-118-150



Разметка дна ящика (при использовании моделей с фиксатором)

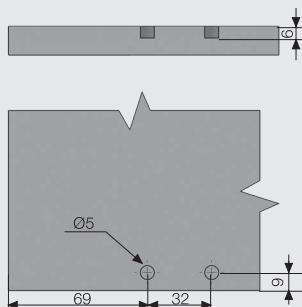

Направляющие для клавиатуры



- Система автоматического закрывания
- Длина: 350 мм
- Финишное покрытие: электростатическая окраска (белый)
- Уникальная бесшумная роликовая система направляющих
- Длительный срок службы
- Динамическая нагрузка: 15 кг
- Система, предотвращающая выпадение

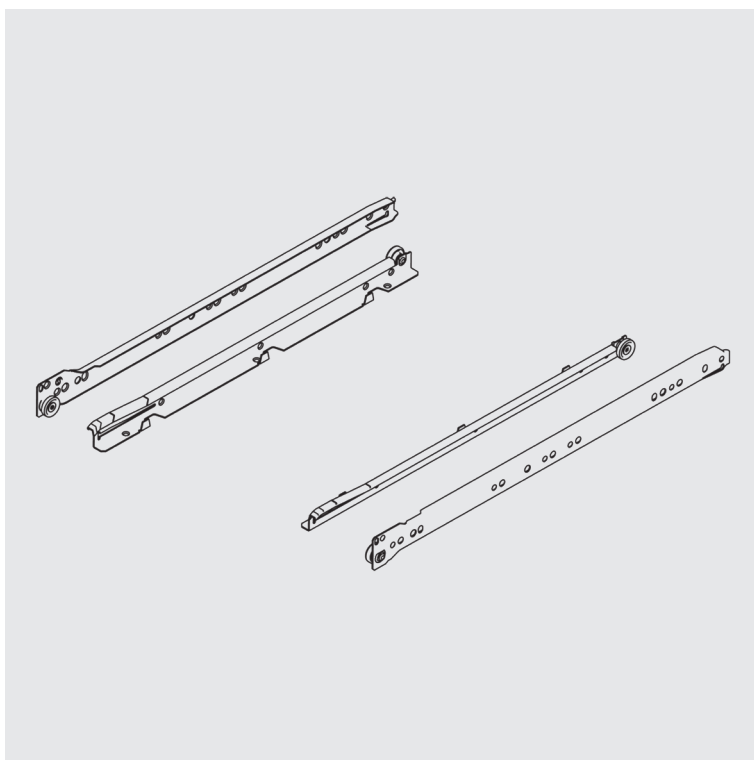

1

Комплект ящиков

Номин. размер	Артикул	Тип упаковки	Цвет	Упаковка
350 мм	112258	Комплект	Белый	10 Компл./уп.

Установочные размеры

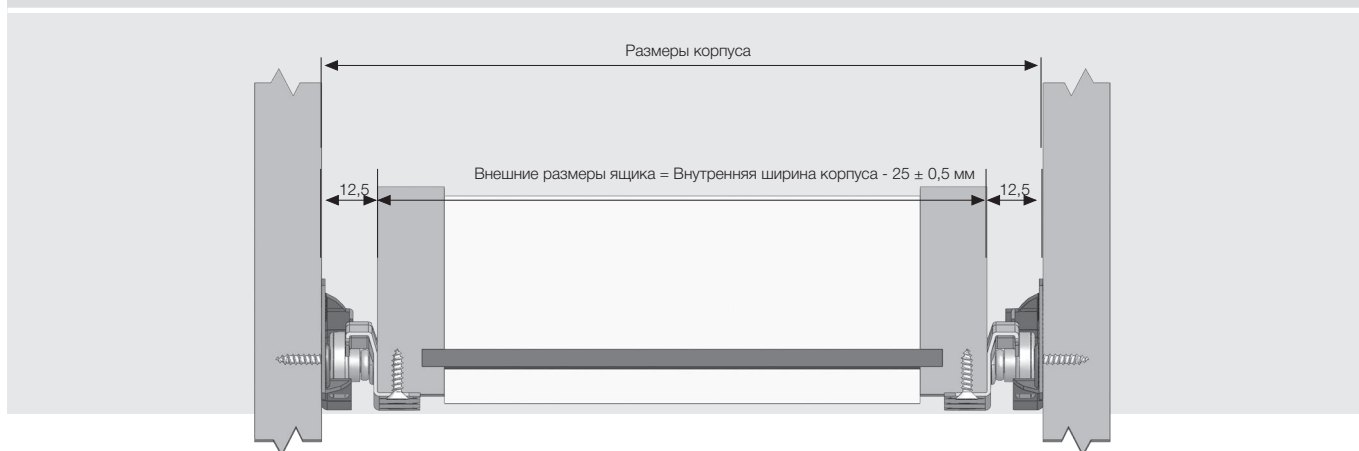

* Все размеры, указанные на чертежах, приведены в мм..

Рекомендуемые виды крепежа

Саморез Ø3,5 x 16 мм



Евровинт Ø6,1 x 11,5 мм



Механизм Soft Close для роликовых направляющих

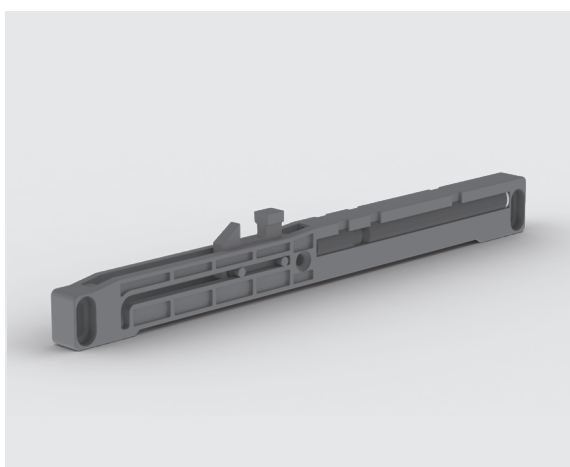

- Используется с ящиками на роликовых направляющих для обеспечения более плавного закрывания
- Один и тот же механизм может использоваться как с правой, так и с левой стороны корпуса
- С каждым ящиком рекомендуется использовать два механизма

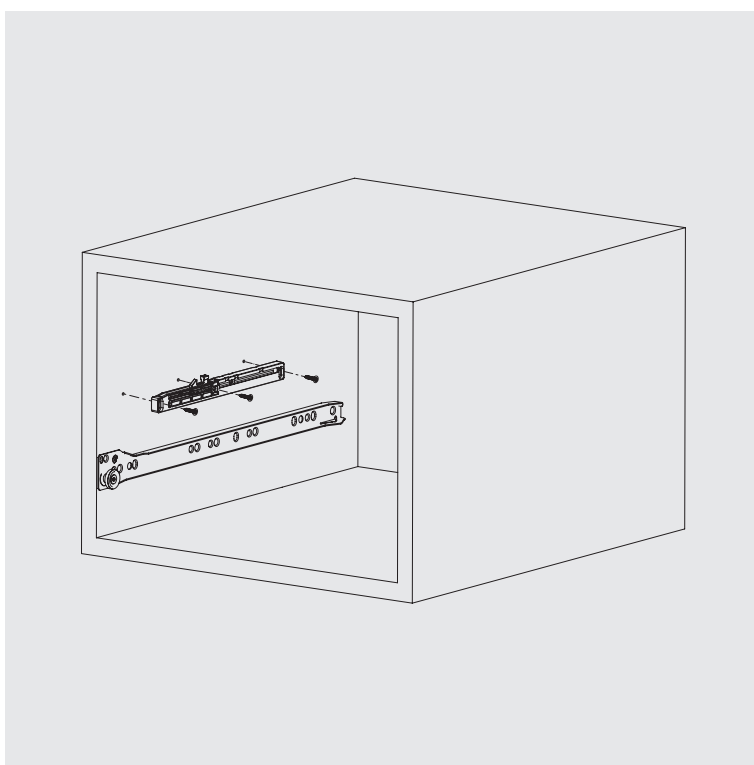

Механизм Soft Close

Артикул	Упаковка
1121805	20 шт.

Установка активатора

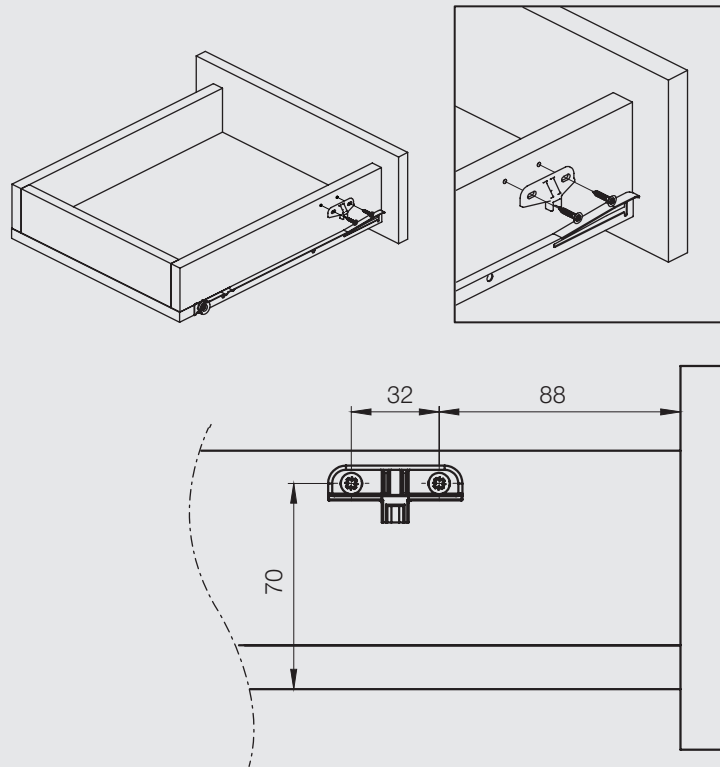

Установка механизма Soft Close

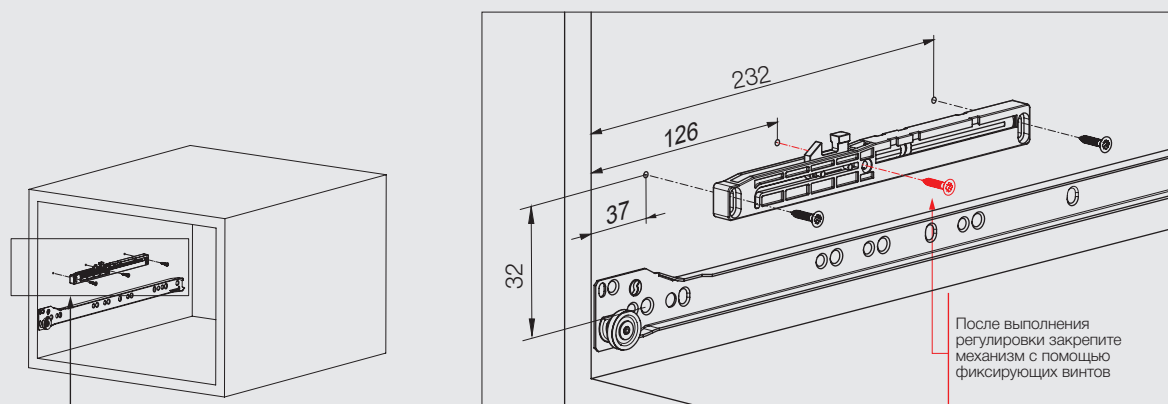

* Все размеры, указанные на чертежах, приведены в мм.

Пластиковый лоток для столовых приборов

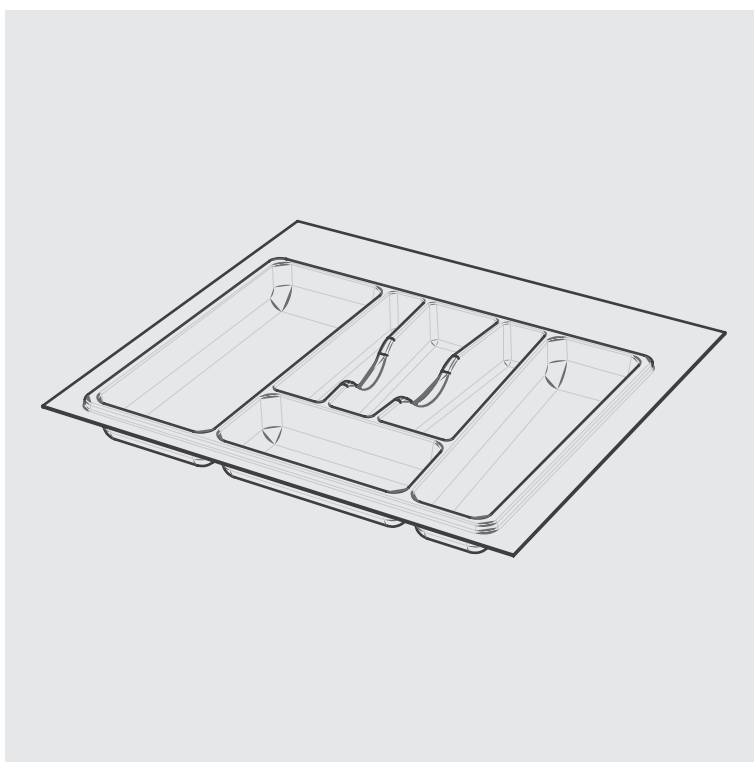

- Разные варианты размеров
- Возможность уменьшения ширины и длины путем обрезки
- Белый и серый варианты цветов

Лоток 270 x 490 мм

Цвет	Артикул	Упаковка
Белый	11410011	1 Шт.
Серый металлик	11410013	1 Шт.

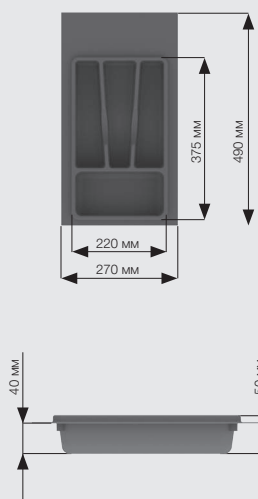

Лоток 340 x 490 мм

Цвет	Артикул	Упаковка
Белый	11410021	1 Шт.
Серый металлик	11410023	1 Шт.

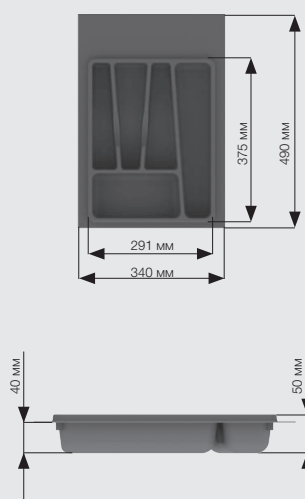

Лоток 390 x 490 мм

Цвет	Артикул	Упаковка
Белый	11410031	1 Шт.
Серый металлик	11410033	1 Шт.

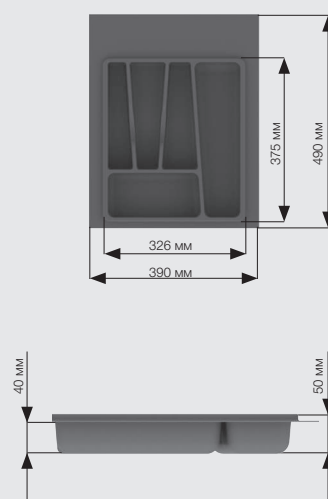

Лоток 440x490 мм

Цвет	Артикул	Упаковка
Белый	11410041	1 Шт.
Серый металлик	11410043	1 Шт.

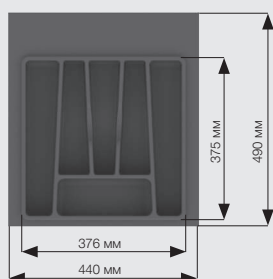

Лоток 540x490 мм

Цвет	Артикул	Упаковка
Белый	11410051	1 Шт.
Серый металлик	11410053	1 Шт.

